

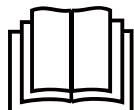

Turn to the experts

PORTABLE AIR CONDITIONER INSTRUCTION MANUAL

GB	<u>INSTALLATION MANUAL</u> ENGLISH	SV	<u>MONTERINGSHANDBOK</u> SVENSKA
PL	<u>INSTRUKCJA MONTAŻU</u> POLSKI	NO	<u>INSTALLASJONSVEILEDNING</u> NORSK
NL	<u>INSTALLATIEHANDLEIDING</u> NEDERLANDS	LV	<u>UZSTĀDĪŠANAS ROKASGRĀMATA</u> LATVIJAS
LT	<u>MONTAVIMO VADOVAS</u> LIETUVOS	IT	<u>MANUALE DI INSTALLAZIONE</u> ITALIANO
FR	<u>MANUEL D'INSTALLATION</u> FRANÇAIS	ET	<u>PAIGALDUSJUHEND</u> ESTS
ES	<u>MANUAL DE INSTALACIÓN</u> ESPAÑOL	DE	<u>INSTALLATIONSHANDBUCH</u> DEUTSCH
DA	<u>INSTALLATIONSVEJLEDNING</u> DANSK		



IMPORTANT NOTE:

Read this manual carefully before installing or operating your new air conditioning unit. Make sure to save this manual for future reference.

This manual only describes the installation of outdoor unit. When installing the indoor unit, refer to the installation manual of indoor unit.

Please check the applicable models, F-GAS and manufacturer information from the "Owner's Manual - Product Fiche" in the packaging of the outdoor unit.

CONTENTS

1. SAFETY PERCAUTIONS	2
2. GENERAL OVERVIEW	4
2.1 Part Names	4
2.2 Accessories	4
2.3 Control Panel	5
3. PREPARING FOR OPERATION	6
3.1 Installing The Exhaust Host	6
3.2 Connecting To Mains Supply	8
4. OPERATION	8
4.1 Operating Conditions	8
4.2 Operation	9
5. CARE AND MAINTENANCE	11
6. TROUBLE SHOOTING	12
6.1 Guides, Tips And Cautions	12
6.2 Error Codes	12



**Caution:Risk of fire
for R32/R290 refrigerant only**



WARNING!

- This appliance is not intended for use by persons (including children) with reduced physical, sensory or mental capabilities, or lack of experience and knowledge, unless they have been given supervision or instruction concerning use of the appliance by a person responsible for their safety.
- Children should be supervised to ensure that they do not play with the appliance.
- Servicing shall only be performed as recommended by the equipment manufacturer. Maintenance and repair requiring the assistance of other skilled personnel shall be carried out under the supervision of the person competent in the use of flammable refrigerants.

CONTENTS

This product has been determined to be in compliance with the Low Voltage Directive (2014/35/EC), and the Electromagnetic Compatibility Directive (2014/30/EC) of the European Union.



Correct Disposal of This Product (Waste Electrical & Electronic Equipment)

(When using this air conditioner in European countries, the following guidance must be followed)

- This marking shown on the product or its literature, indicates that waste electrical and electronic equipment (WEEE as in directive 2012/19/EU) should not be mixed with general household waste.

It is prohibited to dispose of this appliance in domestic household waste.

For disposal, there are several possibilities:

1. The municipality has established collection systems, where electronic waste can be disposed of at least free of charge to the user.
2. When buying a new product, the retailer will take back the old product at least free of charge.
3. The manufacture will take back the old appliance for disposal at least free of charge to the user.
4. As old products contain valuable resources, they can be sold to scrap metal dealers.

Wild disposal of waste in forests and landscapes endangers your health when hazardous substances leak into the ground-water and find their way into the food chain.

Model Name	Size	Power Supply
51KPD09N7S	454x365x700	220-240V ~ 50Hz
51KPD10N7S	467x397x765	
51KPD12N7S	467x397x765	
51QPD12N7S	467x397x765	

● Symbols used in the units and manual:

	WARNING	This appliance used a flammable refrigerant. If the refrigerant is leaked and exposed to an external ignition source, there is a risk of fire.
	CAUTION	The operation manual should be read carefully.
	CAUTION	A service personnel should be handling this equipment with reference to the installation manual.
	CAUTION	Information is available such as the operating manual or installation manual.

The manufacturer reserves the right to change any product specifications without notice.

1. SAFETY PRECAUTIONS

- Read this manual before using the product!
- This appliance can be used by children aged from 8 years and above and persons with reduced physical, sensory or mental capabilities or lack of experience and knowledge if they have been given supervision or instruction concerning use of the appliance in a safe way and understand the hazards involved.
- Children shall not play with the appliance. Cleaning and user maintenance shall not be made by children without supervision.

WARNING

This symbol indicates the possibility of personnel injury or loss of life.

- **The task of maintenance or repair this product must only be performed by suitably qualified and experienced persons.**
Incomplete repair or maintenance may result in water leakage, electric shock or fire.
- **Keep ventilation openings in the unit enclosure clear of obstructions. Ensure that there is at least 30cm of clear space around the unit.**
- **All wiring must comply with local and national electrical codes and be installed by qualified service agent.**
- **This unit is grounded through the power cord plug when plugged into a matching wall outlet. Make sure it is properly grounded.**
Improper grounded may result in electric shock.
- **Do not use extension cord or share the same power outlet with other appliances.**
Check the available power supply and resolve any wiring issues before installation and operation.
- **If the supply cord is damaged, it must be replaced by the manufacturer, its service agent or similarly qualified persons in order to avoid a hazard.**
- **In order to avoid a hazard due to inadvertent resetting of the thermal cut-out, this appliance must not be supplied through an external switching device, such as a timer, or connected to a circuit that is regularly switched on and off by the utility.**
- **If the unit is knocked over during use, turn off the unit and unplug immediately. Leave the unit to settle for a few hours before using.**
Or else the unit may initiate the auto-cu off function.
- **Do not use flammable gas or combustibles such as gasoline, benzene, thinner, etc. in the conditioned space.**
This may result in a fire.
- **Keep this appliance away from heat sources.**
This may result in unit damaged or fire.
- **Operating with wet hands may result in electrical shock.**
- **Do not operate the unit in a wet room such as bathroom or laundry room.**
This may result in electric shock.
- **Do not inset hands or fingers or other objects into the air inlet or outlet at any time.**
This may cause injury, as the internal fan rotates at high speed.

1. SAFETY PRECAUTIONS



This symbol indicates the possibility of property damage or serious consequences.

- **This product is intended for human comfort ONLY.**
- **Do not block air inlets or outlets. Poor performance, increased running costs and reduce product life will result.**
- **Do not place the unit in front of drapes, curtains or other hangings.**
In case they fall against the air inlet.
- **The unit should be used in such a way that it is protected from moisture. Do not place any objects on top of unit, especially the one containing water.**
- **Do not control the system with main power switch.**
It can cause fire or water leakage.
- **Store the remote control out of reach of infants.**
Failure to observe this may result in the batteries being swallowed or other accidents.
- **Always transport the unit in a vertical position.**
- **Ensure the unit is securely placed on a stable, level surface.**
- **Disconnect the unit when unused for long periods. Place and store away from direct sunlight.**
- **Disconnect BEFORE cleaning or servicing.**
This may result in electric shock.
- **Do not wet the housing or control panel or never use strong detergents, solvents or abrasive polish on the product.**
- **Never remove any fixed cover.**
- **Regular high level maintenance of the units is essential.**
Specialist MAINTENANCE is required to do deep-clean, lubricate and function check of all critical components. Contact a suitable service provider.

This product contains fluorinated gases covered by the Kyoto Protocol

Chemical Name of Gas	R410A / R290
Global Warming Potential (GWP) of Gas	2088 / 3



1. Clearly write the charged refrigerant quantity on the refrigerant label using indelible ink.
2. Prevent emission of the contained fluorinated gas. Ensure that the fluorinated gas is never vented to the atmosphere during installation, service or disposal. When any leakage of the contained fluorinated gas is detected, the leak shall be stopped and repaired as soon as possible.
3. Only qualified service personnel are allowed to access and service this product.
4. Any handling of the fluorinated gas in this product, such as when moving the product or recharging the gas, shall comply under (EC) Regulation No. 517/2014 on certain fluorinated greenhouse gases and any relevant local legislation.
5. Contact dealers, installers, etc., for any questions.

2. GENERAL OVERVIEW

2.1 PART NAMES

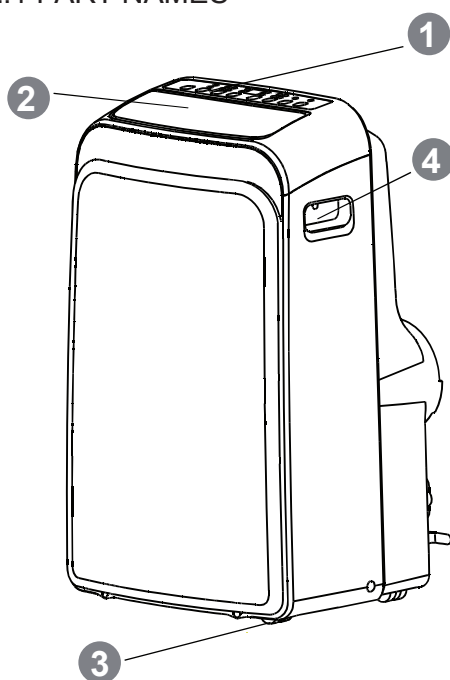

FRONT VIEW



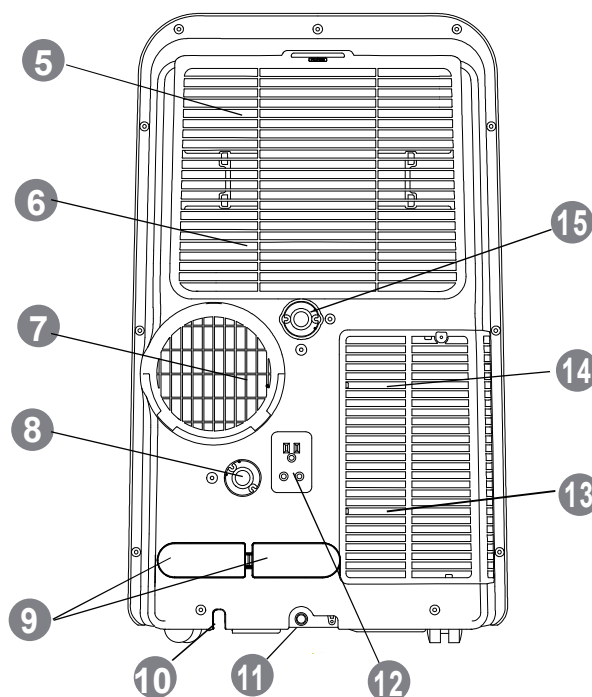









- ① Control Panel
- ② Louver
- ③ Casters
- ④ Recessed Handle

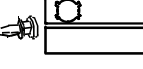

REAR VIEW

- ⑤ Upper Air Filter
- ⑥ Upper Air Intake
- ⑦ Exhaust Air Outlet
- ⑧ Drain Outlet 1
- ⑨ Power Cord Brackets (Storage use only)
- ⑩ Power Cord Outlet
- ⑪ Bottom Tray Drain Outlet
- ⑫ Plug Socket (Storage use only)
- ⑬ Lower Air Filter
- ⑭ Lower Air Intake
- ⑮ Drain Outlet 2

2.2 ACCESSORIES

Name of Accessories	Shape	Q'ty(pc)	Name of Accessories	Shape	Q'ty(pc)
Drain Tube and Adapter		1	Exhaust hose		1
Battery		2	Exhaust hose Adapter A		1
Remote Controller		1	Exhaust hose Adapter B		1
Window slider Kit and Bolt		1	Exhaust hose Adapter C		1
Seal Sponge		3	Wall exhaust adapter		1
Manual		2	Screw and Anchor		4

2. GENERAL OVERVIEW

2.3 CONTROL PANEL

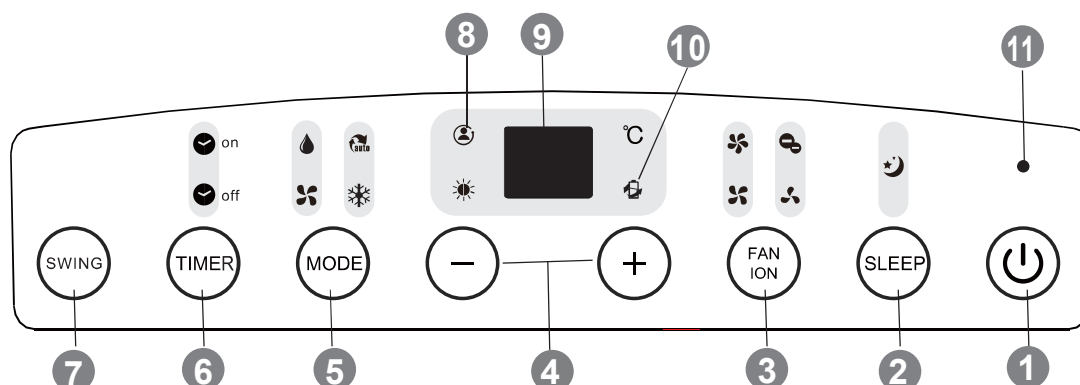

1 ON/OFF Button

Operation starts when this button is pressed and stops when this button is pressed again.

2 SLEEP Button

Active/Disable sleep function. The lamp ☾ will be on when sleep function is activated.

3 FAN Button

Press this button to select the fan speed.

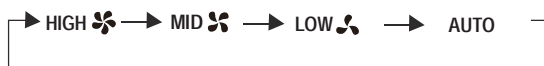

ION Button*

When press this button more than 3 seconds, the Ionizer function will be activated (the lamp ☁ will be on), press more than 3 seconds again to disable.

4 + / - Button

Press this button to increase/decrease setting temperature.

5 MODE Button

Press the mode button repeatedly to change operation mode.



6 TIMER Button

Press this button to initiate unit's auto on/off time.

7 SWING Button

Set the louver to auto-swing or stop swinging.

8 FOLLOW ME Lamp*

This lamp will be on while follow me function is activated.

9 LED Display

It indicates the set temperature or auto timer setting. While on DRY or FAN modes, it indicates the room temperature.

10 POWER MANAGEMENT Lamp

In Cool/Heat mode, when the ambient temperature is lower/higher than the set temperature for a period of time, the compressor and fan motor will stop automatically. This lamp will be on, indicating that Power Management is activated.

11 POWER Lamp

[*] Model dependent

NOTE

- All the pictures in this manual are for explanation purpose only. They may be slightly different from the air conditioner you purchased (Model dependent).The actual shape shall prevail.
- A guide on using the remote controller is included in this literature packaged.

3. PREPARING FOR OPERATION

CAUTION

- The unit should be placed on a firm foundation to minimize noise and vibration. Make sure the floor is strong enough to support the unit.
- Never place any obstacles around the air inlet or outlet of unit.

3.1 INSTALLING THE EXHAUST HOSE

3.3.1 Window slider kit installation

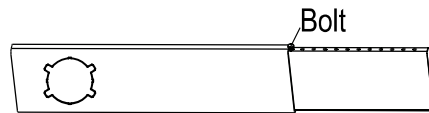
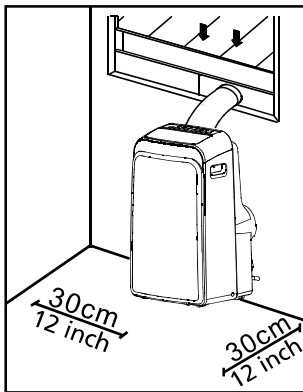

Window slider kit

■ How to install the window slider kit

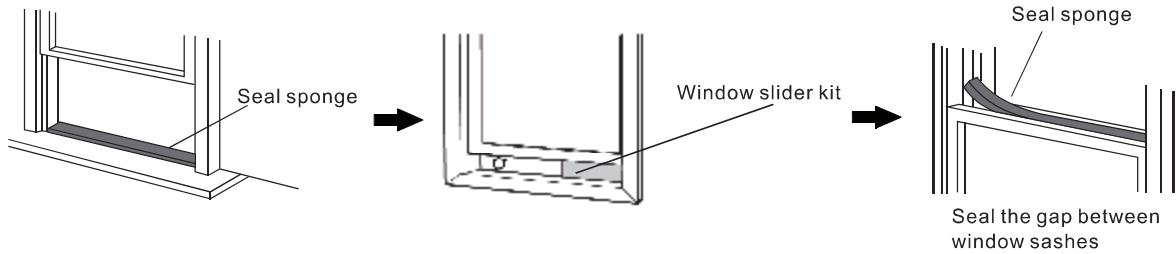

OR

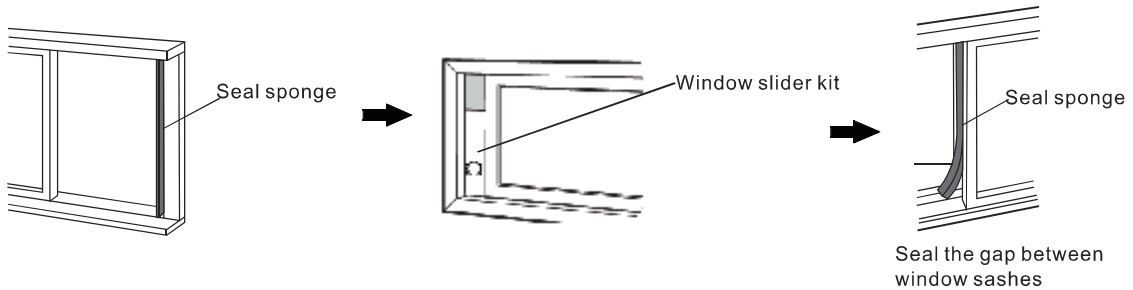

3. PREPARING FOR OPERATION

■ How to install the exhaust hose

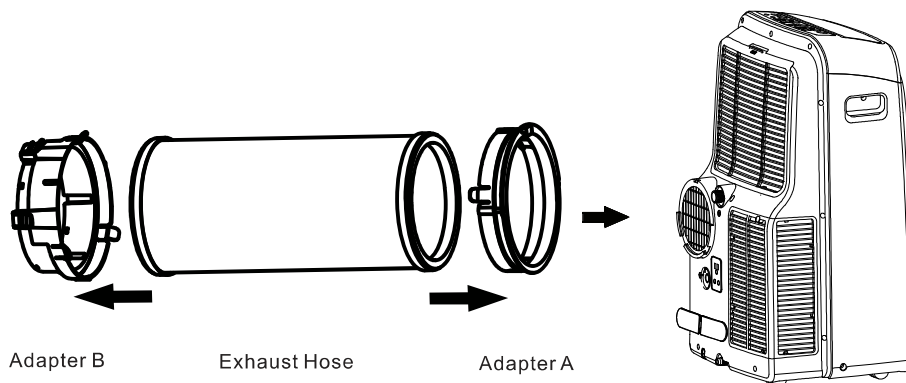

3.3.2 Wall installation

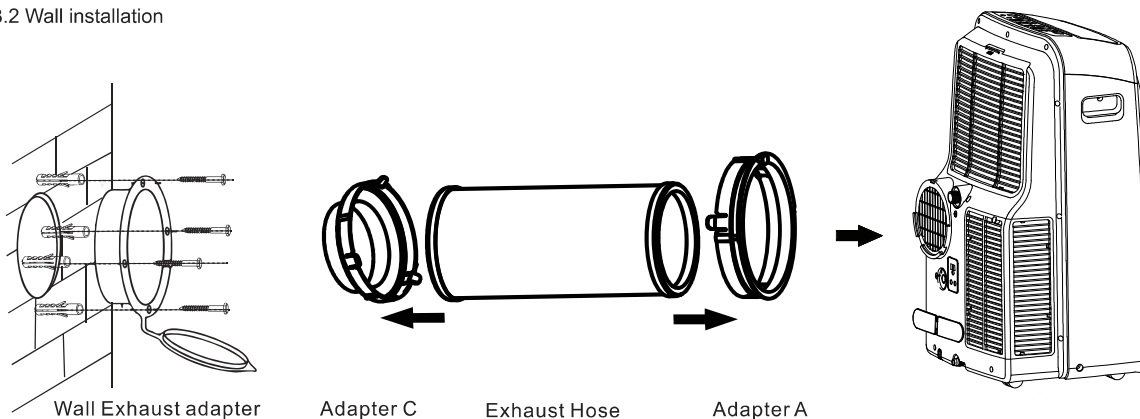

3.3.3 The height of exhaust hose outlet.

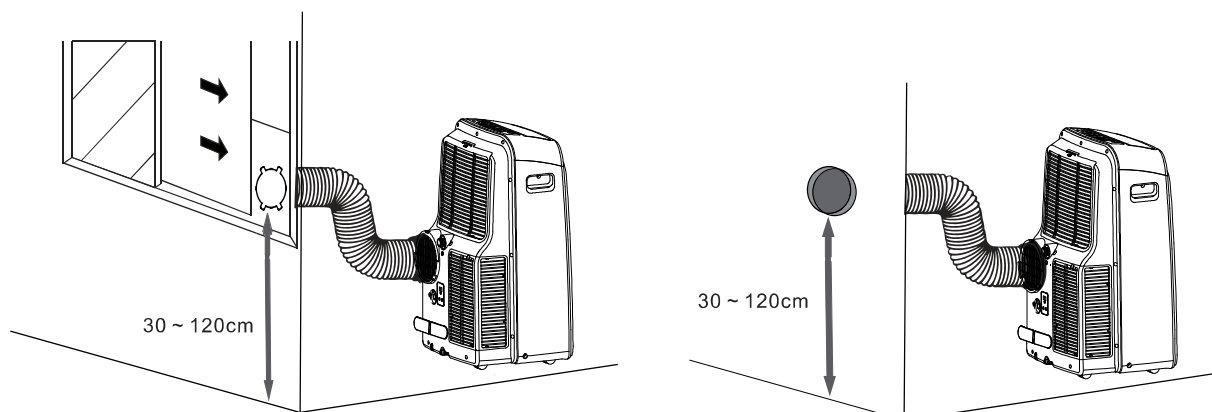

NOTE

- Do not over bend the exhaust hose.
- Cover the hold by using the adaptor cap (wall installation) when not in use.

3. PREPARING FOR OPERATION

3.2 CONNECT TO MAIN SUPPLY

CAUTION

- The unit should be placed within reach of a properly rated grounded socket.
- Power plug must be securely inserted into the socket outlet.
- Do not use extension cord , adapter or share the same power outlet with other appliance.
- Do not trap the power cord in any way.

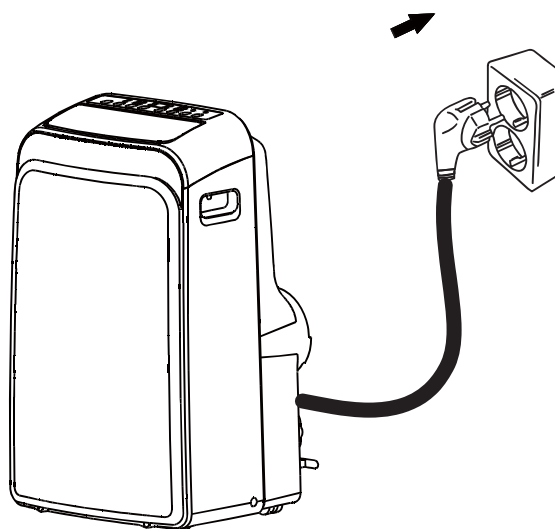

4. OPERATION

4.1 OPEATING CONDITIONS

Mode	Opeating Conditions
Cooling Mode	17 ~ 35 °C DB
Dry Mode	13 ~ 35 °C DB
Heating Mode	5 ~ 30°C DB

Note: DB - Dry Bulb

- Optimum performance will be achieved within these operating temperatures.
- When the unit operates above or below these conditions for a long time, system diagnostics may detect a malfunction and the unit will not operate properly.
- Room relative humidity - less than 80%. If the air conditioner operates outside this range, the surface of the air conditioner may attract condensation.

4. OPERATION

4.2 OPERATION

Basic Operation Modes: **COOL / DRY / HEAT / FAN / AUTO**

COOL Mode

- 1) Press **MODE** and select  ;
- 2) Press **+/-** on the unit or **TEMP** on the remote control to select the temperature.
- 3) Press **FAN** on the unit or remote control to select the fan speed.

DRY Mode

- 1) Connect the drain hose as figure shown.
- 2) Press **MODE** and select  ;

NOTE:

- Please remove the exhaust hose before **DRY** operation.
- Fan speed and temperature can not be adjusted under **DRY** mode.
- When stop the **DRY** operation, make sure all water is drained before removing the drain tube and inserting the drain outlet plug onto the back of unit.

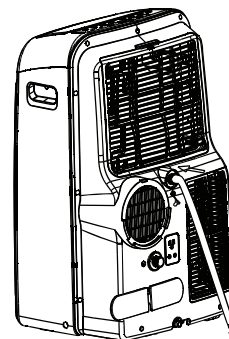

Under DRY Operation

HEAT Mode

- 1) Connect the drain hose as figure shown (different drain port from that of **DRY** mode).
- 2) Press **MODE** and select  ;
- 3) Press **+/-** on the unit or **TEMP** on the remote control to select the temperature.
- 4) Press **FAN** on the unit or remote control to select the fan speed.

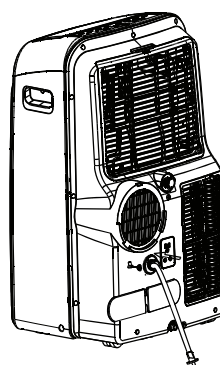

Under HEAT Operation

FAN Mode

- 1) Press **MODE** and select  ;
- 2) Press **FAN** on the unit or remote control to select the fan speed.

NOTE:

- Temperature can not be adjusted under **FAN** mode.

AUTO Mode

Press **MODE** and select  ;

NOTE:

- In this setting the system will automatically change modes and fan speed to the set temperature.
- In spring and autumn, closer temperature control may require **COOL/HEAT** mode changes.
- Fan speed and temperature can not be adjusted under **AUTO** mode.

Special Functions

SWING FUNCTION

- The louver can only be adjusted when the unit is switched on.
- Press **SWING** to initiate auto-swing. Press **SWING** again to stop the louver from swinging.

NOTE:



- Do not adjust the louver manually.

TIMER FUNCTION



Auto ON/OFF time can be set by control panel or remote controller.

On control panel:

When the unit is switched on:

- 1) Press **TIMER**. The  **OFF** will be illuminated.
- 2) Set the auto off time by pressing **+/-**. Press **TIMER** to confirm. Then the  **ON** will be illuminated.
- 3) Set the auto on time by pressing **+/-**. Press **TIMER** to confirm. Both  **ON/OFF** will be illuminated. The unit is now programmed to auto on/off.

When the unit is switched off:

- 1) Press **TIMER**. The  **ON** will be illuminated.
- 2) Set the auto on time by pressing **+/-**. Press **TIMER** to confirm. Then the  **OFF** will be illuminated.
- 3) Set the auto off time by pressing **+/-**. Press **TIMER** to confirm. Both  **ON/OFF** will be illuminated. The unit is now programmed to auto on/off.

NOTE:

- To set the **TIMER** function with remote controller, please refer to instruction in remote controller manual.
- To cancel the auto on/off time setting, press the **ON/OFF** button, or set the timer to 0,0.

4. OPERATION

FOLLOW ME Function*

When the Follow Me function is activated, the remote display is actual temperature at its location. And the remote controller will send this signal to the unit every 3 minutes interval until press the **FOLLOW ME** button again.

NOTE:

- The Follow Me function is not available under **DRY** and **FAN** mode.

IONIZER Function*

Negative ions are added to the air to simulate the effects of forests and waterfalls on humans.

SLEEP FUNCTION

When selected, the set temperature will increase (cooling) or decrease (heating) by 1°C per 30 minutes for the first 1 hours. Thereafter it keeps this new temperature for 7 hours before quitting the SLEEP mode.

This operation saves energy and improves night time comfort by synchronising with the body's metabolism.

Compressor Delay

At start-up, a time delay of 3 to 4 minutes protects the compressor.

Cold Draft Prevention

To avoid uncomfortable drafts in heating mode, the indoor unit is preheated before the fan starts. This delay should only last a few minutes.

Auto Defrost

Ice develops on the outdoor unit in heating mode. To defrost this ice, the indoor fan stops for a few minutes before heating continues.

Auto Restart*

The unit will automatically restart after a power interruption. Previous user settings are all recovered.

Water Tray Full Protection Function

When the LED display shows "P1", it means the bottom tray is full of water and needs draining. The unit will stop automatically and can not be restarted until the water is drained.

- 1) Move the unit to a drain location.
- 2) Remove the bottom tray drain outlet cover and plug.
- 3) After the water is fully drained, put back the plug and cover.
- 4) Switch on the unit until "P1" disappears.

NOTE:

- If "P1" continues to display, unplug the unit and call for qualified service personnel for assistance.

[*] Model dependent

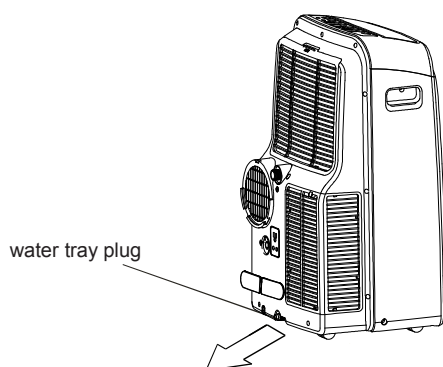

5. CARE AND MAINTENANCE

CAUTION

- DISCONNECT from power source BEFORE attempting to clean or service!
- Use a soft damp cloth when cleaning the grille, casing and remote control.
- Always contact a qualified service personnel to carry out repair or any non-user serviceable maintenance, such as deep-cleaning, lubricate and function check of critical component.

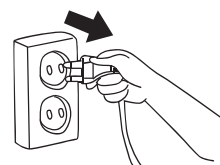

General Cleaning

Use a soft damp cloth when cleaning the grille, casing and remote controller.

- No chemicals e.g. detergents, solvents, abrasive polish, etc.
- No heat (over 40 °C)

Cleaning The Air Filter

To maintain the good performance, regularly inspect air filters and clean them if required.

Remove the Upper filter

- Pull open the grille
- Take out the filter

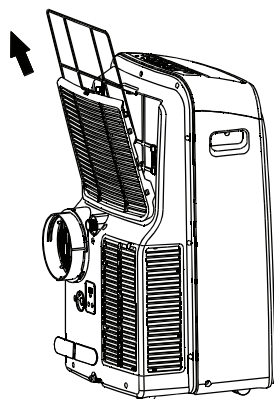

Remove the Lower filter

- Unscrew the grille
- Take out the filter

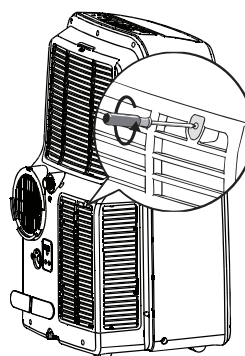

Clean the air filter

Vacuum cleaner or pure water may be used to clean the air filter. If the dust accumulation is too heavy, please use soft brush and mild detergent to clean it and dry out in cool place. Re-install the air filter after ensuring filter is thoroughly dry.

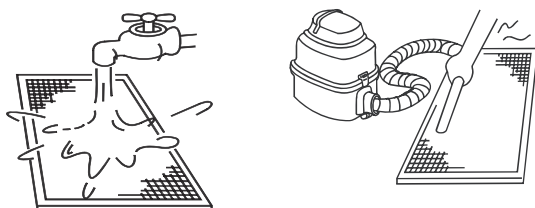

NOTE:

The air-in side should face up when using vacuum cleaner.
The air-in side should face down when using water.

Storage Preparation [long idle periods]

1. Clean the air filters
2. Make sure the unit is completely drained of water and dry. In humid or damp climates, operate in Fan only mode until the unit has dried out.
3. Turn the air conditioner off with the remote and remove the batteries.
4. Disconnect from the power source. Wrap the power cord around the mains cord brackets and plug the plug into the socket at the back of unit.
5. Properly dispose the accessories, e.g. exhaust hose, window slider kit, etc.

Re-use After Storage

1. Check if anything block the air inlet and outlet.
2. Clean the air filters
3. Check the wires if any damaged or proper grounded.
4. Re-install the accessories.
5. Reconnect to the power source
6. Reinstall the batteries into the remote controller and turn the unit on.

6. TROUBLE SHOOTING

6.1 GUIDES, TIPS AND CAUTIONS

The following may occur during normal operation, and may not indicate malfunction.

Case	Explanation / Solution
Cooling or heating is delayed.	A 3 minute delay protects the compressor.
Unit does not start or there is no power when pressing ON/OFF.	Check that the unit is firmly plugged in and the mains socket is switch on.
	Room temperature is lower than the set temperature (Cooling mode). Reset the Temperature.
	Drain the water from the bottom tray drain outlet
Low volume sounds are emitted by the air conditioner	"Gurgling": normal – flowing of the refrigerant inside the unit.
	"Squeaking": normal expansion and contraction of plastic and metal parts.
	Rushing air – normal when louver resets its position.
Poor cooling performance.	Check that all windows and doors are closed
	Remove or switch off all heat sources if possible.
	Check that the exhaust air duct is connected properly and not blocked. If blocked, clean and re-connect.
	Clean the air filter and re-fit securely before continuing operation.
	Temperature setting is too high. Lower the temperature.
Noisy or excessive vibration	Move the unit to a stable, flat and level surface.

6.2 ERROR CODES

LED Display	Description	Action
E1/E2/E3/E4	Internal malfunction	1) Switch off the unit. 2) Unplug and re-plug the unit. 3) If the error persists, call for a qualified service agent for assistance
P1	Bottom tray is full	Drain the water. Please refer to the section "OPERATION"

INNEHÅLL

1. SÄKERHETSÅTGÄRDER	2
2. ALLMÄNT	4
2.1 Delarnas namn	4
2.2 Tillbehör	4
2.3 Kontrollpanel	5
3. FÖRBEREDA FÖR ANVÄNDNING	6
3.1 Montera avgasslangen	6
3.2 Ansluta till nätaggregat	8
4. DRIFT	8
4.1 Driftförhållanden	8
4.2 Drift	9
5. SKÖTSEL OCH UNDERHÅLLNING	11
6. FELSÖKNING	12
6.1 Råd, tips och varningar	12
6.2 Felkoder	12

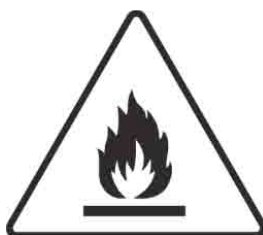

**Förmaning: Risk för brand
endast för R32-/R290-kylmedel**

VARNING!

- Denna maskin är inte avsedd att användas av personer (inklusive barn) med nedsatt fysisk, sensorisk eller mental förmåga eller brist på erfarenhet och kunskap, såvida de inte har fått tillsyn eller instruktioner om användning av apparaten av en person som ansvarar för deras säkerhet.
- Barn bör övervakas för att säkerställa att de inte leker med maskinen.
- Service får endast utföras enligt utrustningstillverkarens rekommendation. Underhåll och reparation som kräver hjälp från annan fackkunlig personal ska utföras under överinseende av den person som är behörig vid användning av brandfarliga kylmedel.

INNEHÅLL

Denna produkt har bedömts uppfylla direktiv 2014/35/EG om lågspänningsutrustning och direktiv 2014/30/EG om elektromagnetisk kompatibilitet.



Korrekt bortskaffning av produkten (hantering av elektriskt och elektroniskt avfall)

(När luftkonditioneringenheten används i europeiska länder ska följande riktlinjer följas)

- Denna märkning på produkten eller tillhörande dokumentation visar att avfall från elektrisk och elektronisk utrustning (WEEE enligt direktiv 2012/19/EG) inte ska blandas med allmänt hushållsavfall. Det är förbjudet att slänga produkten i hushållsavfallet. Flera alternativ är tillgängliga för bortskaffning:
 1. Kommunen har avsedda insamlingssystem där elektroniskt avfall kan bortskaffas utan kostnad för användaren.
 2. När du köper en ny produkt tar återförsäljaren tillbaka den gamla produkten utan kostnad.
 3. Tillverkaren tar tillbaka den gamla apparaten utan kostnad för användaren.
 4. Eftersom gamla produkter innehåller värdefulla resurser kan de säljas till metallsrotshandlare. Det är hälsofarligt att bortskaffa avfall i naturen eftersom farliga ämnen läcker ner i grundvattnet och letar sig in i näringskedjan.

Modellnamn	Storlek	Nätanslutning
51KPD09N7S	454x365x700	220-240V ~ 50Hz
51KPD10N7S	467x397x765	
51KPD12N7S	467x397x765	
51QPD12N7S	467x397x765	

- Symboler som används i enheterna och instruktionsboken:

	VARNING	Denna maskin använder ett brandfarligt kylmedel. Om kylmediet läcker ut och utsätts för en extern antändningskälla, finns det risk för brand.
	VAR FÖRSIKTIG	Läs instruktionsboken noggrant.
	VAR FÖRSIKTIG	Servicepersonal ska hantera denna utrustning med hänvisning till installationshandboken.
	VAR FÖRSIKTIG	Information finns tillgänglig i användarhandboken eller installationshandboken.

Tillverkaren förbehåller sig rätten att ändra produktspecifikationerna utan föregående meddelande.

1. SÄKERHETSRELATERADE FÖRSIKTIGHETSÅTGÄRDER

- Läs denna handbok innan du använder produkten!
- Denna enhet kan användas av barn från åtta år och uppåt och av personer med nedsatt fysisk, sensorisk eller mental förmåga eller brist på erfarenhet och kunskap under förutsättning att dessa personer har fått handledning och anvisningar om hur enheten används på ett säkert sätt och att de förstår riskerna.
- Barn får inte leka med enheten. Barn får inte rengöra eller utföra underhåll utan övervakning.

VARNING

Denna symbol indikerar risk för personskada eller dödsfall.

- **Underhåll eller reparation av produkten får endast utföras av lämpligt behöriga och erfarna personer.**
Ofullständig reparation eller ofullständigt underhåll kan resultera i vattenläckage, elektriska stötar eller brand.
- **Håll ventilationsöppningarna i enheten fria från hinder. Säkerställ att det är minst 30 cm fritt utrymme runt enheten.**
- **All ledningsdragnings måste överensstämma med lokala och nationella koder och utföras av behörigt serviceombud.**
- **Denna enhet är jordad genom strömsladdskontakten när den är ansluten till ett motsvarande vägguttag. Kontrollera att den är korrekt jordad.**
Felaktig jordning kan resultera i elektriska stötar.
- **Använd inte en förlängningssladd och dela inte ett och samma strömuttag med andra apparater.**
Kontrollera tillgänglig nätanlutning och lös eventuella ledningsdragningsproblem före montering och användning.
- **Om strömsladden är skadad måste den bytas ut av tillverkaren, dennes serviceombud eller personer med liknande behörighet för att undvika fara.**
- **För att undvika fara på grund av oavsiktlig återställning av värmebrytaren får enheten inte tillföras ström via en extern kopplingsanordning, t.ex. en timer, eller anslutas till en krets som regelbundet slås på och av via nätet.**
- **Om enheten tippas omkull under användning ska du slå av enheten och dra ur kontakten omedelbart. Låt enheten stabilisera sig i några timmar innan du använder den.**
I annat fall kan enheten aktivera den automatiska avstängningsfunktionen.
- **Använd inte brandfarlig gas eller lättantändliga ämnen, såsom bensin, bensen eller thinner, i det konditionerade utrymmet.**
Det kan leda till brand.
- **Håll apparaten borta från värmekällor.**
Sådana kan resultera i skada på enheten eller brand.
- **Användning med blöta händer kan ge elektriska stötar.**
- **Använd inte enheten i våta utrymmen, t.ex. badrum och tvättstugor.**
Sådan användning kan resultera i elektriska stötar.
- **För aldrig in händer, fingrar eller andra föremål i luftinloppet eller -utloppet.**
Detta kan orsaka skada, då den interna fläkten roterar i hög hastighet.

1. SÄKERHETSRELATERADE FÖRSIKTIGHETSÅTGÄRDER

VAR FÖRSIKTIG

Denna symbol indikerar en risk för materialskada eller allvarliga konsekvenser.

- **Produkten är ENDAST avsedd för att ge människor komfort.**
- **Blockera inte luftinlopp eller -utlopp. Detta resulterar i dålig prestanda, ökade driftskostnader och förkortad produkthållbarhet.**
- **Placera inte enheten framför gardiner, draperier eller andra förhängen.**
De kan hamna mot luftinloppet.
- **Enheten ska användas på sådant sätt att den skyddas mot fukt. Placera inga föremål ovanpå enheten, i synnerhet inga som innehåller vatten.**
- **Reglera inte systemet med huvudströmbrytaren.**
Det kan orsaka brand eller vattenläckage.
- **Förvara fjärrkontrollen utom räckhåll för småbarn.**
Underlåtenhet att följa denna anvisning kan resultera i att batterierna sväljs eller i andra skador.
- **Transportera alltid enheten i en lodrät position.**
- **Säkerställ att enheten är säkert placerad på en stabil, plan yta.**
- **Koppla bort enheten när den inte ska användas under längre perioder. Placera och förvara inte i direkt solljus.**
- **Koppla bort FÖRE rengöring eller service.**
Sådan användning kan resultera i elektriska stötar.
- **Blöt inte ner höljet eller kontrollpanelen och använd inga starka rengöringsmedel, lösningsmedel eller slipande polermedel på produkten.**
- **Ta aldrig bort ett permanent lock.**
- **Regelbundet gott underhåll är väsentligt för enheten.**
Specialistunderhåll krävs för att utföra djuprengöring, smörjning och funktionskontroll av alla kritiska komponenter. Kontakta en lämplig serviceleverantör.

Denna produkt innehåller fluorinerade gaser som täcks av Kyoto-protokollet

Gasens kemiska namn	R410A / R290
Gasens globala uppvärmningspotential (GWP)	2088 / 3

VAR FÖRSIKTIG

1. Skriv tydligt mängden laddat köldmedel på köldmedelsetiketten med märkfärg.
2. Förhindra utsläpp av innehållen fluorinerad gas. Se till att den fluorinerade gasen aldrig ventileras ut i atmosfären under montering, service eller bortskaffning. När eventuellt läckage av innehållen fluorinerad gas upptäcks ska läckan stoppas och repareras så snart som möjligt.
3. Endast behörig servicepersonal tillåts åtkomst till och service av produkten.
4. Eventuell hantering av den fluorinerade gasen i denna produkt, t.ex. vid förflyttning av produkten eller påfyllning av gas, skall följa förordning (EG) nr 517/2014 för särskilda fluorinerade växthusgaser och eventuell relevant lokal lagstiftning.
5. Kontakta återförsäljare, montörer osv. vid eventuella frågor.

2. ALLMÄN ÖVERSIKT

2.1 DELARNAS NAMN



SETT FRAMIFRÅN

- (1) Kontrollpanel
- (2) Galler
- (3) Hjul
- (4) Infällt handtag

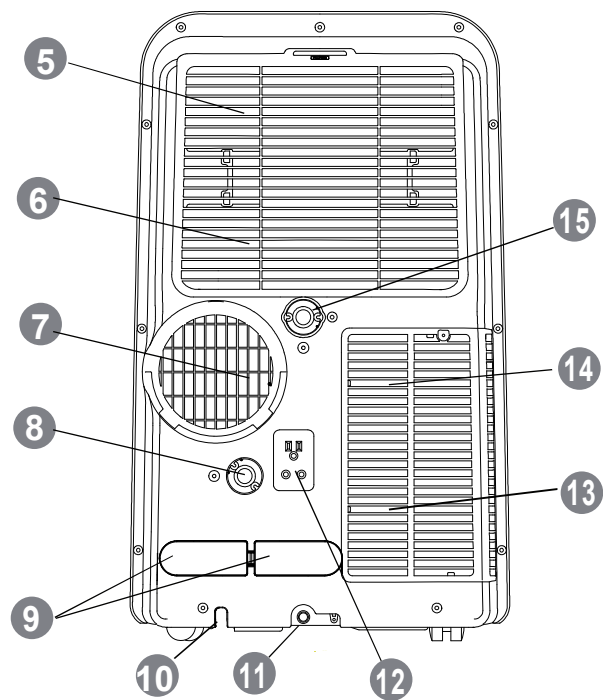

SETT BAKIFRÅN

- (5) Övre luftfilter
- (6) Övre luftinlopp
- (7) Avgasutlopp
- (8) Avtappingsventil 1
- (9) Strömsladdsfästen (endast vid förvaring)
- (10) Stömsladdsuttag
- (11) Dräneringsutlopp i nedre brickan
- (12) Kontaktdosa (endast vid förvaring)
- (13) Nedre luftfilter
- (14) Nedre luftinlopp
- (15) Dräneringsutlopp 2

2.2 TILLBEHÖR

Namn på tillbehör	Form	Antal (st)	Namn på tillbehör	Form	Antal (st)
Avtappningsslang och -adapter		1	Avgasslang		1
Batteri		2	Avgasslang Adapter A		1
Fjärrkontroll		1	Avgasslang Adapter B (plan öppning)		1
Fönsterlöparsats och skruv		1	Avgasslang Adapter C (rund öppning)		1
Tätningssvamp		3	Väggavgasadapter		1
Bruksanvisning		2	Skruv och inloppstappspinne		4

2. ALLMÄN ÖVERSIKT

2.3 KONTROLLPANEL

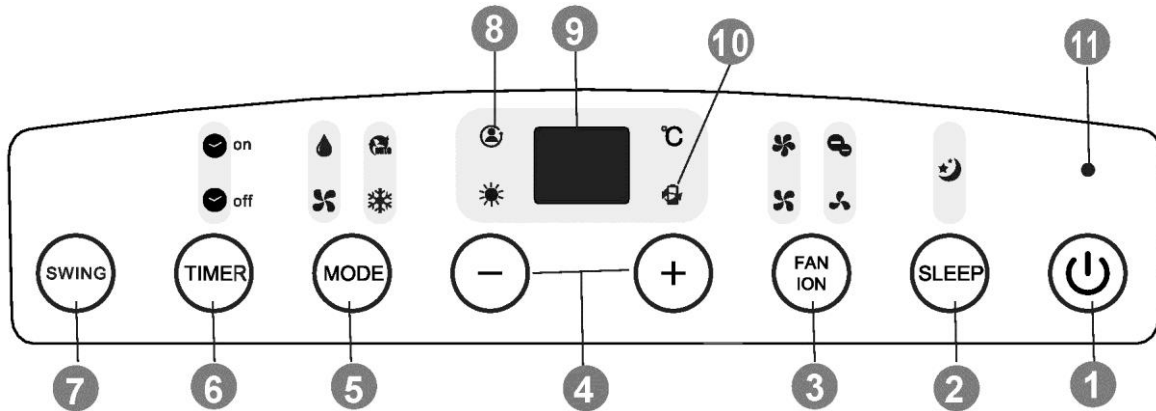

(1) Knappen ON/OFF (på/av)

Driften startar när denna knapp trycks ned och stannar när knappen trycks ned igen.

(2) Knappen SLEEP (viloläge)

Aktivera/avaktivera vilolägesfunktionen. Lampan ☾ är tänd när vilolägesfunktionen är aktiverad.

(3) Knappen FAN (fläkt)

Tryck på den här knappen för att välja fläkthastighet.



Knappen ION (jonisering)*

När denna knapp trycks ned mer än tre sekunder aktiveras joniseringsfunktionen (lampan ☁ tänds). Tryck mer än tre sekunder igen för att avaktivera.

(4) Knappen +/-

Tryck på den här knappen för att höja/sänka inställningstemperaturen.

(5) Knappen MODE (läge)

Tryck på lägesknappen upprepade gånger för att ändra driftläge.



(6) Knappen TIMER

Tryck på den här knappen för att initiera enhetens automatiska på/av-tid.

(7) Knappen SWING (svängning)

Ställ in gallret på automatisk svängning eller stoppa svängningen.

(8) FÖLJ MIG-lampa*

Den här lampan lyser under tiden som följ mig-funktionen är aktiverad.

(9) LED-display

Den visar den inställda temperaturen eller den automatiska timerinställningen. I lägena DRY (torrt) eller FAN (fläkt) visar den rumstemperaturen.

(10) Strömhanteringslampa

I läget Cool/Heat (kyla/värme), när den omgivande temperaturen är lägre/högre än den inställda temperaturen under en tidsperiod, stannar kompressorn och fläktmotorn automatiskt. Lampan lyser, vilket indikerar att strömhanteringsfunktionen är aktiverad.

(11) Strömlampa

(*) Modellberoende

OBS!

- Bilderna i denna handbok visas endast i förklarande syfte. De kan skilja sig något från den luftkonditioneringsenhet du köpt (modellberoende). Den faktiska formen är den som gäller.
- En guide för hur du använder fjärrkontrollen ingår i den tillhörande dokumentationen.

3. FÖRBEREDA FÖR ANVÄNDNING

! VAR FÖRSIKTIG

- Enheten ska placeras på en stadig yta för att reducera buller och vibration till ett minimum. Kontrollera att golvet är stabilt nog att bära enheten.
- Placera aldrig några föremål runt enhetens luftinlopp eller -utlopp.

3.1 INSTALLERA AVGASSLANGEN

3.3.1 Montera fönsterlöparsatsen

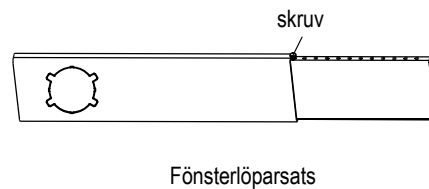
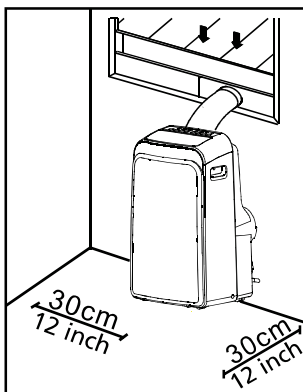

- Så här monterar du fönsterlöparsatsen

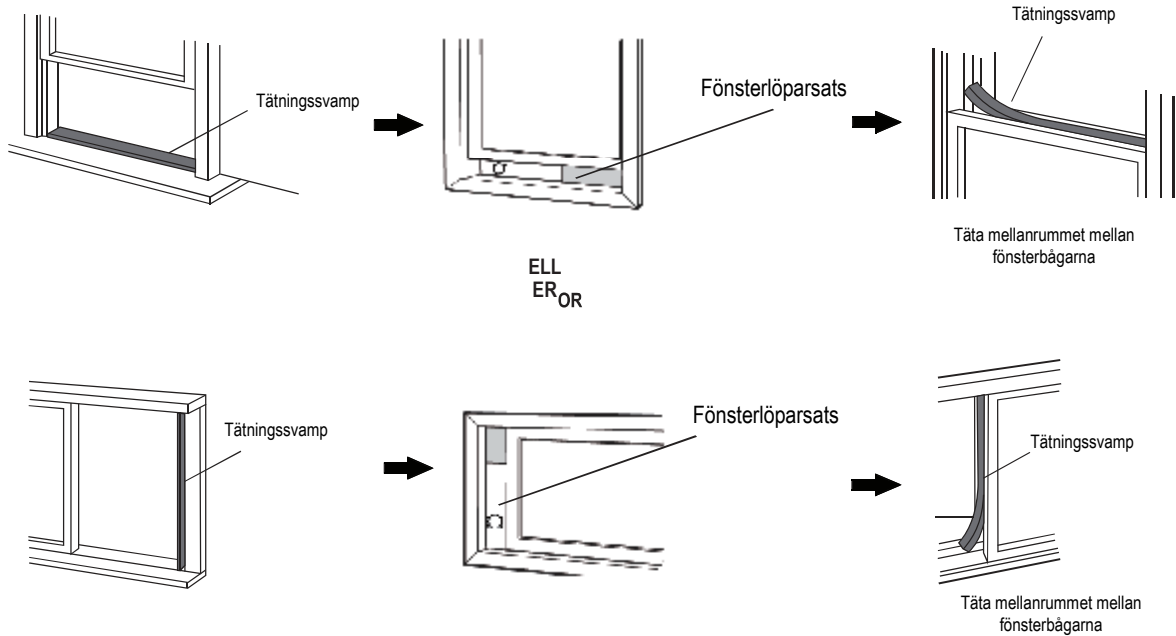

3. FÖRBEREDA FÖR ANVÄNDNING

- Så här monterar du avgasslangen

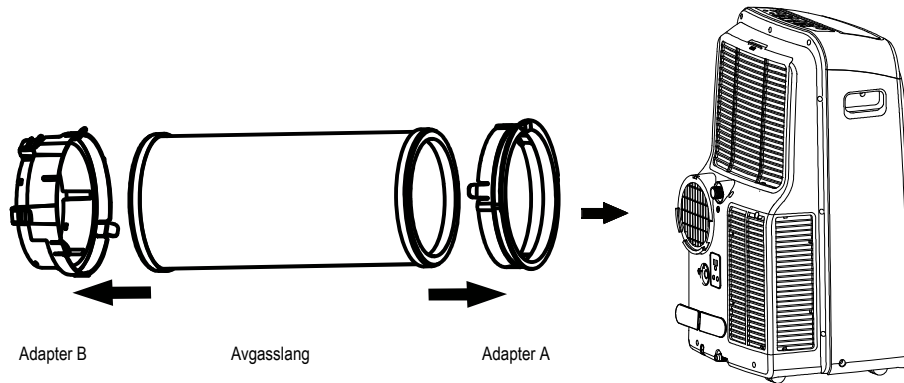

3.3.2 Montera i vägg

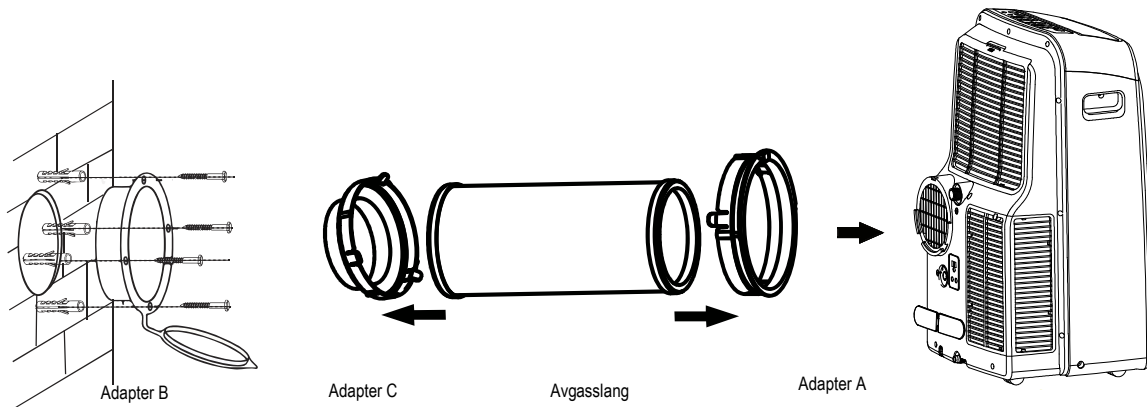

3.3.3 Höjd på avgasslangsutloppet

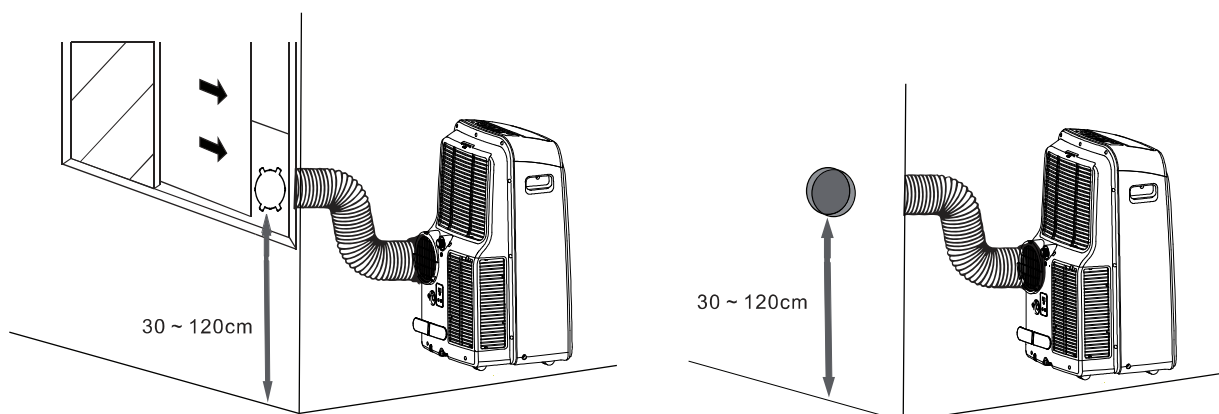

OBS!

- Böj inte avgasslangen för mycket.
- Täck hålet genom att använda adapterlocket (väggmontering) när enheten inte används.

3. FÖRBEREDA FÖR ANVÄNDNING

3.2 ANSLUTA TILL ELNÄTET

! VAR FÖRSIKTIG

- Enheten ska placeras inom räckhåll av ett korrekt märkt jordat uttag.
- Strömkontakten måste vara säkert införd i uttaget.
- Använd inte en förlängningsladd eller adapter och dela inte samma strömuttag med andra apparater.
- Se till att strömladden inte är klämd på något sätt.

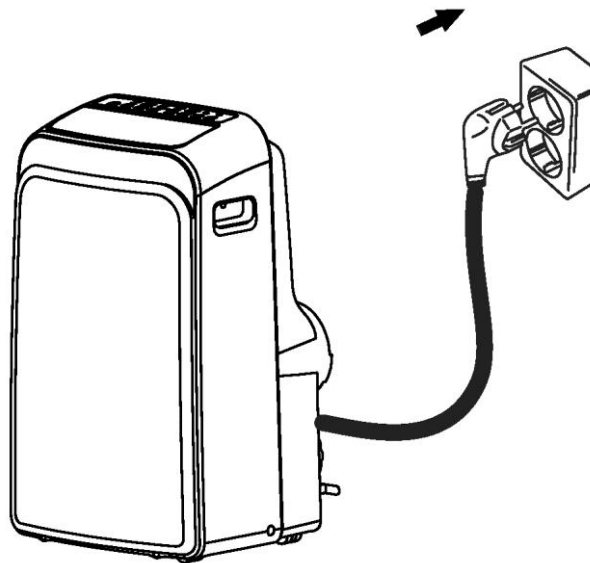

4. ANVÄNDNING

4.1 DRIFTFÖRHÅLLANDEN

Läge	Driftförhållanden
Avkylningsläge	17–35 °C TT
Torrtiläge	13–35 °C TT
Uppvärmningsläge	5–30 °C TT

Obs! TT – torra termometern

- Optimal prestanda uppnås inom dessa drifttemperaturer.
- När enheten arbetar ovanför eller under dessa förhållanden under en lång tid kan systemdiagnostik detektera en felfunktion och enheten fungerar då inte som den ska.
- Rumsrelativ fuktighet – mindre än 80 procent. Om luftkonditioneringsenheten arbetar utanför detta intervall kan enhetens yta dra till sig kondensation.

4. ANVÄNDNING

4.2 DRIFT

Grundläggande driftlägen: **COOL (kyla)**, **DRY (torrt)**, **HEAT (värme)**, **FAN (fläkt)**, **AUTO**

Läget COOL (kyla)

- 1) Tryck på **MODE** (läge) och välj  ;
- 2) Tryck på +/- på enheten eller **TEMP** på fjärrkontrollen för att ange temperaturen.
- 3) Tryck på **FAN** (fläkt) på enheten eller fjärrkontrollen för att ange fläkthastigheten.

Läget DRY (torrt)

- 1) Anslut avtappningsslangen enligt bilden.
- 2) Tryck på **MODE** (läge) och välj  ;

OBS!

- Ta bort avgasslangen innan du använder enheten i **DRY** (torr) drift.
- Fläkthastighet och temperatur kan inte justeras i läget **DRY** (torrt).
- När du stoppar **DRY** (torr) drift ska du se till att allt vatten tappats bort innan du tar bort avtappningsslangen och för in dräneringsutloppspluggen på enhetens baksida.

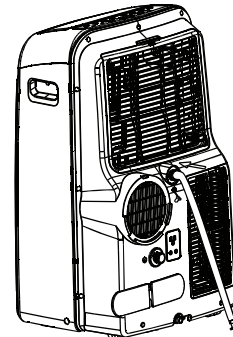

DRY-drift (torrt)

Läget HEAT (värme)

- 1) Anslut dräneringsslangen enligt bilden (annan avtappningsport än i läget **DRY** [torrt]).
- 2) Tryck på **MODE** (läge) och välj  ;
- 3) Tryck på +/- på enheten eller **TEMP** på fjärrkontrollen för att ange temperaturen.
- 4) Tryck på **FAN** (fläkt) på enheten eller fjärrkontrollen för att ange fläkthastigheten.

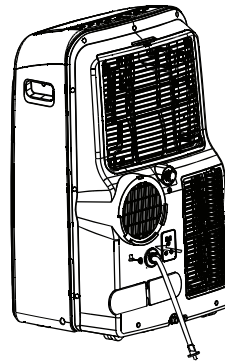

HEAT-drift (värme)

Läget FAN (fläkt)

- 1) Tryck på **MODE** (läge) och välj  ;
- 2) Tryck på **FAN** (fläkt) på enheten eller fjärrkontrollen för att ange fläkthastigheten.

OBS!

- Temperaturen kan inte justeras i läget **FAN** (fläkt).

Läget AUTO

Tryck på **MODE** (läge) och välj  ;

OBS!

- I denna inställning ändrar systemet automatiskt lägen och fläkthastighet till inställd temperatur. På våren och hösten kan exakt temperaturreglering kräva växling mellan lägena **COOL/HEAT** (kyla/värme).
- Fläkthastighet och temperatur kan inte justeras i läget **AUTO**.

Specialfunktioner

SVÄNGNINGSFUNKTION

- Gallret kan endast justeras när enheten är påslagen.
- Tryck på **SWING** (svängning) för att initiera automatisk svängning. Tryck på **SWING** (svängning) igen för att stoppa gallret från att svänga.

OBS!



- Justera inte gallret manuellt.

TIMERFUNKTION



Automatisk PÅ/AV-tid kan ställas in via kontrollpanelen eller fjärrkontrollen.

På kontrollpanelen:

När enheten är påslagen:

- 1) Tryck på **TIMER**.  OFF (av) är tänd.
- 2) Ställ in den automatiska avtiden genom att trycka på +/- . Tryck på **TIMER** för att bekräfta. Sedan tänds  ON (på).
- 3) Ställ in den automatiska påtiden genom att trycka på +/- . Tryck på **TIMER** för att bekräfta. Både  ON/OFF (på/av) tänds. Enheten är nu programmerad till automatisk på/av.

När enheten är avslagen:

- 1) Tryck på **TIMER**.  ON (på) tänds.
- 2) Ställ in den automatiska påtiden genom att trycka på +/- . Tryck på **TIMER** för att bekräfta.  OFF (av) tänds.
- 3) Ställ in den automatiska avtiden genom att trycka på +/- . Tryck på **TIMER** för att bekräfta. Både  ON/OFF (på/av) tänds. Enheten är nu programmerad till automatisk på/av.

OBS!

- För att ställa in **TIMER**-funktionen med fjärrkontrollen, se anvisningarna i fjärrkontrollshandboken.
- Avbryt den automatiska på/av-tidsinställningen genom att trycka på **PÅ/AV**-knappen eller ställa in timern på 0,0.

4. ANVÄNDNING

FÖLJ MIG-funktion*

När Följ mig-funktionen är aktiverad visar displayen på fjärrkontrollen temperaturen där den befinner sig. Fjärrkontrollen skickar denna signal till enheten i intervall om var tredje minut till dess att knappen **FOLLOW ME** (följ mig) trycks ned igen.

OBS!

- Följ mig-funktionen är inte tillgänglig i lägena **DRY** (torrt) och **FAN** (fläkt).

Joniseringsfunktion*

Negativa joner släpps ut i luften för att simulera effekten som skog och vattenfall har på människan.

VILOLÄGESFUNKTION

När denna funktion är vald kommer den inställda temperaturen att höjas (avkylning) eller sänkas (uppvärmning) med 1 °C per 30 minuter under den första timmen. Därefter håller enheten den nya temperaturen i sju timmar innan viloläget avslutas.

Denna drift sparar energi och förbättrar bekvämligheten nattetid eftersom den är synkroniserad med kroppens metabolism.

Kompressorfördröjning

Vid uppstart skyddar en tidsfördröjning på tre till fyra minuter kompressorn.

Kalldragsskydd

För att undvika obehagliga drag i uppvärmningsläget föruppvärms inomhusenheten innan fläkten startar.

Denna fördröjning bör endast pågå i några minuter.

Automatisk avfrostning

Is utvecklas på utomhusenheten i uppvärmningsläget. Inomhusfläkten stannar i några minuter för att frosta av isen innan uppvärmningen fortsätter.

Automatisk omstart*

Enheten startar automatiskt om efter strömavbrott. Samtliga föregående användarinställningar hämtas.

Skyddsfunktion för full vattenbricka

När LED-displayen visar "P1" betyder det att bottenbrickan är full med vatten och måste tömmas.

Enheten stannar automatiskt och kan inte startas om förrän vattnet har tömts.

- 1) Flytta enheten till en dräneringsplats.
- 2) Ta bort locket och proppen från bottenbrickans dräneringsutlopp.
- 3) När allt vatten har tömts ut ska proppen och locket sättas tillbaka.
- 4) Slå på enheten tills "P1" försvinner.

OBS!

- Om "P1" fortsätter att synas ska du koppla bort enheten och ringa efter behörig servicepersonal för att få hjälp.

(*) Modellberoende

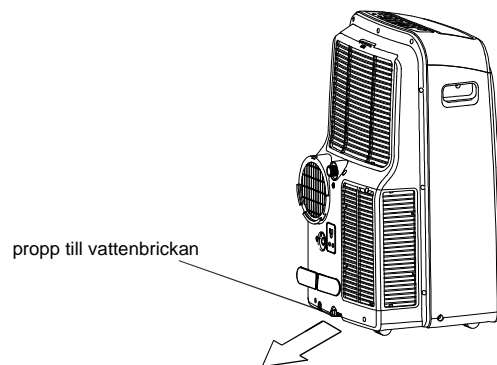

5. SKÖTSEL OCH UNDERHÅLL

! VAR FÖRSIKTIG

- KOPPLA BORT från strömkällan INNAN du påbörjar rengöring eller service!
- Använd en mjuk fuktig trasa när du rengör gallret, höljet och fjärrkontrollen.
- Kontakta alltid behörig servicepersonal för att utföra reparationer eller annat servicerelaterat underhåll som inte kan utföras av användaren, t.ex. djuprengöring, smörjning och funktionskontroll av kritiska komponenter.

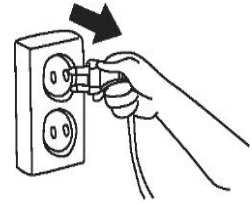

■ Allmän rengöring

Använd en mjuk fuktig trasa när du rengör gallret, höljet och fjärrkontrollen.

- Inga kemikalier, t.ex. rengöringsmedel, lösningsmedel eller slipande polermedel.
- Ingen värme (över 40 °C)

■ Rengöra luftfiltret

För att upprätthålla den goda prestandan ska luftfiltren inspekteras regelbundet och rengöras vid behov.

Ta bort det övre filtret

- Öppna grillen genom att dra utåt
- Lossa filtret

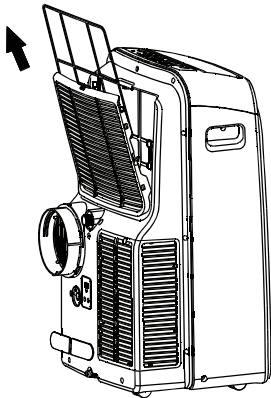

Ta bort det nedre filtret

- Skruva loss grillen
- Lossa filtret

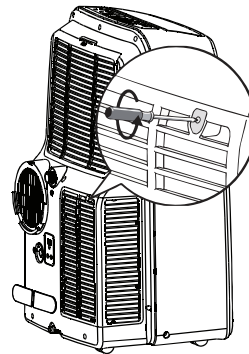

Rengöra luftfiltret

Använd dammsugare eller rent vatten för att rengöra luftfiltret. Om ansamlingen av damm är för stor använder du en mjuk borste och ett mildt rengöringsmedel för att rengöra filtret och låter det sedan torka på ett svalt ställe.

Sätt tillbaka luftfiltret efter att du har kontrollerat att det är helt torrt.

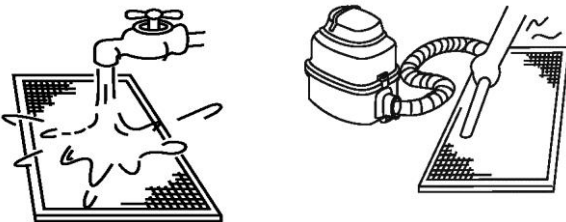

OBS!

Luftinloppssidan ska vara vänd uppåt när du använder en dammsugare.

Luftinloppssidan ska vara vänd nedåt när du använder vatten.

■ Förbereda för förvaring (vid långa inaktiva perioder)

1. Rengöra luftfiltren
2. Se till att enheten är helt tom på vatten samt torr.
I våta eller fuktiga klimat ska enheten endast användas i fläktläget till dess att enheten har torkat ut.
3. Stäng av luftkonditioneringsenheten med fjärrkontrollen och ta bort batterierna.
4. Koppla bort från strömkällan. Linda strömsladden runt strömsladdsfästet och stoppa in kontakten i uttaget på enhetens baksida.
5. Lägg undan tillbehören på rätt sätt, t.ex. avgasslangen och fönsterlöparsatsen.

■ Återanvända efter förvaring

1. Kontrollera ifall något blockerar luftinloppet och -utloppet.
2. Rengör luftfiltren.
3. Kontrollera ifall ledningarna är skadade samt att de är korrekt jordade.
4. Sätt tillbaka tillbehören.
5. Koppla tillbaka till strömkällan.
6. Sätt tillbaka batterierna i fjärrkontrollen och slå på enheten.

6. FELSÖKNING

6.1 RÅD, TIPS OCH VARNINGAR

Följande kan inträffa vid normal drift och behöver inte tyda på felaktig funktion.

Problem	Förklaring/lösning
Avkylning eller uppvärmning är fördröjd.	En fördröjning på tre minuter skyddar kompressorn.
Enheten startar inte eller det finns ingen ström när du trycker på ON/OFF (på/av).	Kontrollera att enheten är ordentligt ansluten och att strömuttaget är påslaget.
	Rumstemperaturen är lägre än den inställda temperaturen (avkylningsläge). Återställ temperaturen.
	Töm vattnet från bottenbrickans avtappningsutlopp.
Luftkonditioneringsenheten avger ljud i låg volym.	"Gurglande": normalt – köldmedlet flödar genom enheten.
	"Gnisslande": normal expansion och sammandragning av plast- och metalldelar.
	Flödande luft – normalt när gallrets position återställs.
Dålig avkylningsprestanda.	Kontrollera att alla fönster och dörrar är stängda.
	Ta om möjligt bort och slå av alla värmekällor.
	Kontrollera att avgasluftkanalen är korrekt ansluten och inte är blockerad. Om blockerad – rengör och anslut på nytt.
	Rengör luftfiltret och sätt tillbaka det ordentligt innan användningen återupptas.
	Temperaturinställningen är för hög. Sänk temperaturen.
Enheten bullrar och vibrerar och överdrivet mycket.	Flytta enheten till en stabil, platt och plan yta.

6.2 FELKODER

LED-DISPLAY	Beskrivning	Åtgärd
E1/E2/E3/E4	Intern felfunktion	1) Slå av enheten. 2) Koppla ur enheten och anslut den på nytt. 3) Om felet kvarstår ska du ringa efter ett behörigt serviceombud för hjälp.
P1	Bottenbrickan är full.	Dränera vattnet. Se avsnittet "DRIFT"

SPIS TREŚCI

1. ŚRODKI OSTROŻNOŚCI	2
2. OMÓWIENIE OGÓLNE	4
2.1 Nazwy części	4
2.2 Akcesoria	4
2.3 Panel sterowania	5
3. PRZYGOTOWANIE DO OBSŁUGI	6
3.1 Montaż przewodu wylotowego	6
3.2 Podłączanie do gniazda zasilania	8
4. OBSŁUGA	8
4.1 Warunki robocze	8
4.2 Obsługa	9
5. UTRZYMANIE I KONSERWACJA	11
6. ROZWIĄZYWANIE PROBLEMÓW	12
6.1 Porady, wskazówki i ostrzeżenia	12
6.2 Kody błędów	12



**Uwaga: Ryzyko pożaru tylko dla
czynnika chłodniczego R32 / R290**



OSTRZEŻENIE!

- To urządzenie nie jest przeznaczone do użytku przez osoby (w tym dzieci) o ograniczonej sprawności fizycznej, sensorycznej lub umysłowej oraz bez doświadczenia i wiedzy, chyba że otrzymały one nadzór lub instrukcje dotyczące użytkowania urządzenia od osoby odpowiedzialnej za ich bezpieczeństwo.
- Dzieci powinny być nadzorowane, aby nie bawiły się urządzeniem.
- Serwisowanie urządzenia należy wykonywać zgodnie z zaleceniami producenta. Konserwacja i naprawa wymagająca pomocy innego wykwalifikowanego personelu powinna być wykonywana pod nadzorem osoby kompetentnej w stosowaniu łatwopalnych czynników chłodniczych.

SPIS TREŚCI

Niniejszy produkt spełnia wymagania Dyrektywy niskonapięciowej (2014/35/WE) oraz Dyrektywy dotyczącej kompatybilności elektromagnetycznej (2014/30/WE).



Prawidłowa utylizacja produktu (zużyty sprzęt elektryczny i elektroniczny)

(w przypadku użytkowania klimatyzatora w państwach Unii Europejskiej należy przestrzegać poniższych wytycznych)

- To oznaczenie umieszczone na produkcie lub w jego dokumentacji wskazuje, że stanowi on sprzęt elektryczny lub elektroniczny (ZSEE zgodnie z dyrektywą 2012/19/WE) i nie powinien być mieszany z ogólnymi odpadami z gospodarstw domowych. Wyrzucanie tego urządzenia razem z odpadami z gospodarstw domowych jest zabronione. Istnieje kilka możliwości utylizacji produktu:
 1. Władze miejskie ustanowiły system odbioru, w ramach którego można bezpłatnie przekazać zużyty sprzęt elektroniczny.
 2. Przy zakupie nowego produktu sprzedawca ma obowiązek bezpłatnie odebrać stary produkt.
 3. Producent ma obowiązek bezpłatnie odebrać stare urządzenie do utylizacji.
 4. Jako że produkt zawiera cenne materiały, można go sprzedać firmom specjalizującym się w odzysku złomu.
 Nielegalne wyrzucanie odpadów w lasach i na innych terenach zielonych stwarza zagrożenie dla zdrowia, ponieważ grozi przeniknięciem niebezpiecznych substancji do wód gruntowych i za ich pośrednictwem do łańcucha pokarmowego.

Nazwa modelu	Przekrój	Zasilanie
51KPD09N7S	454x365x700	220-240V ~ 50Hz
51KPD10N7S	467x397x765	
51KPD12N7S	467x397x765	
51QPD12N7S	467x397x765	

- Symbole stosowane w jednostkach i instrukcji:

	OSTRZEŻENIE	To urządzenie używa łatwopalnego czynnika chłodniczego. Jeśli czynnik chłodniczy wycieknie lub zostanie wystawiony na działanie zewnętrznego źródła zapłonu, istnieje ryzyko pożaru.
	UWAGA	Należy uważnie zapoznać się z instrukcją obsługi.
	UWAGA	Personel serwisujący powinien obsługiwać urządzenie zgodnie z instrukcją montażu.
	UWAGA	Informacje są dostępne w instrukcji obsługi lub instrukcji montażu.

Producent zastrzega sobie prawo do zmiany danych technicznych bez uprzedzenia.

1. ŚRODKI OSTROŻNOŚCI

- Przed rozpoczęciem użytkowania produktu należy zapoznać się z niniejszą instrukcją!
- Niniejsze urządzenie może być obsługiwane przez dzieci od 8 roku życia oraz przez osoby o ograniczonej sprawności fizycznej lub psychicznej oraz nieposiadające doświadczenia albo wiedzy, pod warunkiem zapewnienia nadzoru lub przeszkolenia z użytkowania urządzenia w sposób bezpieczny, obejmującego wyjaśnienie związanych z tym zagrożeń.
- Nie wolno umożliwiać dzieciom zabawy urządzeniem. Czyszczenie i inne czynności konserwacyjne wykonywane przez użytkownika nie mogą być wykonywane przez dzieci bez nadzoru.

OSTRZEŻENIE

Ten symbol informuje o ryzyku odniesienia obrażeń ciała lub utraty życia.

- **Produkt może być konserwowany lub naprawiany wyłącznie przez odpowiednio wykwalifikowane i doświadczone osoby.**
Nieprawidłowa naprawa lub konserwacja może doprowadzić do wycieku wody, porażenia prądem elektrycznym lub pożaru.
- **Otwory wentylacyjne w obudowie urządzenia muszą być drożne. Wokół urządzenia należy pozostawić przynajmniej 30 cm wolnego miejsca.**
- **Całość instalacji przewodowej musi być zgodna z miejscowymi i krajowymi przepisami elektrycznymi i zostać zamontowana przez wykwalifikowanego pracownika serwisu.**
- **To urządzenie jest uziemione za pośrednictwem przewodu zasilającego po podłączeniu go do odpowiedniego gniazda w ścianie. Należy upewnić się, że uziemienie jest prawidłowe.**
Nieprawidłowe uziemienie może doprowadzić do porażenia prądem elektrycznym.
- **Nie wolno stosować przedłużaczy ani podłączać jednostki do tego samego gniazdka razem z innymi urządzeniami.**
Przed montażem i uruchomieniem należy sprawdzić dostępne zasilanie i rozwiązać wszystkie problemy z instalacją elektryczną.
- **Uszkodzony przewód zasilający musi być wymieniony przez producenta, pracownika serwisu producenta lub inne wykwalifikowane osoby, aby uniknąć zagrożeń wynikających z nieprawidłowego podłączenia.**
- **Aby uniknąć zagrożeń wynikających z przypadkowego zresetowania wyłącznika termicznego, urządzenia nie można zasilać z wykorzystaniem zewnętrznego urządzenia przełączającego takiego jak wyłącznik czasowy ani podłączać do obwodu, który jest często włączany i wyłączany przez dostawcę.**
- **Jeżeli urządzenie przewróci się podczas pracy, należy niezwłocznie wyłączyć je i odłączyć od zasilania. Przed ponownym użyciem odstawić urządzenie na kilka godzin.**
W przeciwnym razie może zadziałać funkcja automatycznego odłączenia od zasilania.
- **Nie wolno stosować gazów łatwopalnych ani materiałów palnych takich jak benzyna, benzen, rozcieńczalnik itp. w klimatyzowanym pomieszczeniu.**
Może to doprowadzić do pożaru.
- **Urządzenie należy trzymać z dala od źródeł ciepła.**
W przeciwnym razie można wywołać uszkodzenie urządzenia lub pożar.
- **Obsługa mokrymi dłońmi może skutkować porażeniem prądem elektrycznym.**
- **Nie uruchamiać urządzenia w wilgotnym pomieszczeniu takim jak łazienka czy pralnia.**
W przeciwnym razie można spowodować porażenie prądem elektrycznym.
- **Nigdy nie wkładać rąk, palców ani jakichkolwiek przedmiotów do wlotów lub wylotów powietrza.**
Może to doprowadzić do obrażeń, ponieważ wewnętrzny wentylator obraca się z dużą prędkością.

1. ŚRODKI OSTROŻNOŚCI



UWAGA

Ten symbol informuje o ryzyku uszkodzenia maszyny lub powstania poważnych strat.

- Produkt przeznaczony jest **WYŁĄCZNIE** do zastosowań mających na celu zapewnienie komfortowych warunków dla ludzi.
- Nie zastawiać wlotów i wylotów powietrza. Skutkuje to obniżeniem wydajności, zwiększeniem kosztów eksploatacji oraz skróceniem czasu użytkowania urządzenia.
- Nie umieszczać urządzenia przed firankami, zasłonami lub innymi wiszącymi materiałami.
Mogą one opaść na wlot powietrza.
- Urządzenia należy używać w sposób zabezpieczający je przed wilgocią. Na urządzeniu nie wolno umieszczać żadnych przedmiotów, szczególnie zawierających wodę.
- Nie sterować urządzeniem za pomocą głównego przełącznika zasilania.
Może to spowodować pożar lub wyciek wody.
- Pilot należy przechowywać w miejscu niedostępnym dla małych dzieci.
Nieprzestrzeganie powyższego zalecenia może doprowadzić do połamania baterii lub innych wypadków.
- Urządzenie należy zawsze przenosić w pozycji pionowej.
- Upewnić się, że urządzenie stoi pewnie na stabilnej i równej powierzchni.
- Jeżeli urządzenie nie będzie używane przez dłuższy czas, należy odłączyć je od zasilania.
Przechowywać urządzenie z dala od światła słonecznego.
- **PRZED** rozpoczęciem czyszczenia lub serwisowania odłączyć zasilanie.
W przeciwnym razie można spowodować porażenie prądem elektrycznym.
- Nie moczyć obudowy ani panelu sterowania, a do czyszczenia urządzenia nie używać silnych środków czyszczących, rozpuszczalników ani ściernych środków do nadawania połysku.
- Nie wolno zdejmować żadnej obudowy przytwierdzonej na stałe.
- Okresowa, profesjonalna konserwacja urządzeń jest niezwykle ważna.
Specjalistyczna KONSERWACJA jest niezbędna w celu dokładnego wyczyszczenia, nasmarowania i sprawdzenia działania wszystkich najważniejszych podzespołów. Należy skorzystać z usług specjalistycznej firmy.

Ten produkt zawiera gazy fluorowane objęte protokołem z Kioto.

Nazwa chemiczna gazu	R410A / R290
Potencjał tworzenia efektu cieplarnianego (GWP) gazu	2088 / 3

! UWAGA

1. Wyraźnie zapisać ilość czynnika chłodniczego na etykiecie pisakiem permanentnym.
2. Zapobiec emisji gazu fluorowanego z urządzenia.
Nie dopuścić do uwolnienia gazu fluorowanego do atmosfery w czasie montażu, obsługi technicznej lub utylizacji. Wszelkie wykryte wycieki gazu fluorowanego z urządzenia należy niezwłocznie zatrzymać i usunąć.
3. Wyłącznie wykwalifikowani pracownicy mogą uzyskać dostęp do produktu i dokonywać jego obsługi technicznej.
4. Wszystkie operacje obejmujące prace z gazem fluorowanym zawartym w niniejszym produkcie, takie jak przemieszczanie produktu lub uzupełnianie gazu należy wykonywać zgodnie z Rozporządzeniem (WE) nr 517/2014 w sprawie niektórych fluorowanych gazów cieplarnianych oraz obowiązujących lokalnych przepisów.
5. W razie jakichkolwiek pytań należy skontaktować się z przedstawicielem handlowym, monterem lub inną odpowiedzialną osobą.

2. OMÓWIENIE OGÓLNE

2.1 NAZWY CZĘŚCI



WIDOK Z PRZODU

- (1) Panel sterowania
- (2) Żaluzja
- (3) Kółka samonastawne
- (4) Chowany uchwyt

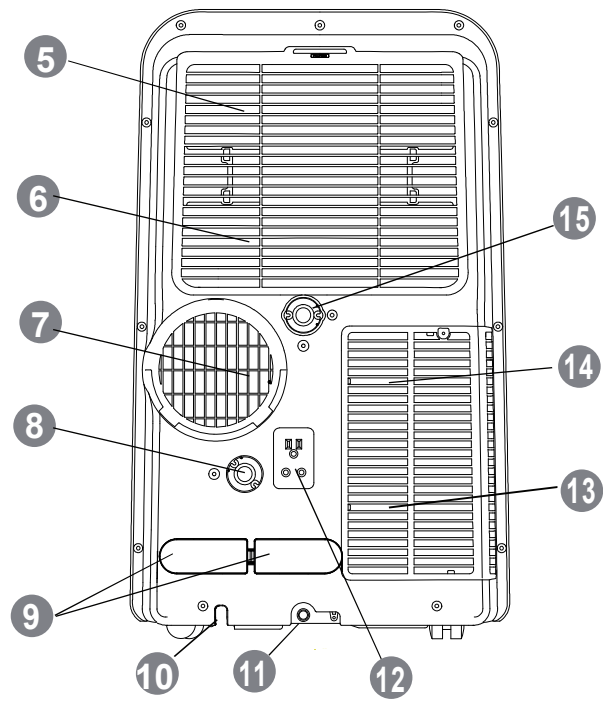

WIDOK Z TYŁU

- (5) Górny filtr powietrza
- (6) Górny wlot powietrza
- (7) Wylot powietrza
- (8) Końcówka spustowa 1
- (9) Uchwyty przewodu zasilającego (tylko do przechowywania)
- (10) Wyjście przewodu zasilającego
- (11) Wylot odprowadzenia tacki dolnej
- (12) Oprawa wtyczki (tylko do przechowywania)
- (13) Dolny filtr powietrza
- (14) Dolny wlot powietrza
- (15) Końcówka spustowa 2

2.2 AKCESORIA

Nazwa akcesoriów	Kształt	Ilość (szt.)	Nazwa akcesoriów	Kształt	Ilość (szt.)
Rura spustowa i łącznik		1	Przewód wylotowy		1
Bateria		2	Przewód wylotowy Łącznik A		1
Pilot		1	Przewód wylotowy Łącznik B (z ujściem płaskim)		1
Zestaw ślizgaczy okiennych ze śrubą		1	Przewód wylotowy Łącznik C (z ujściem okrągłym)		1
Gąbka uszczelniająca		3	Łącznik do wylotu ściennego		1
Instrukcja obsługi		2	Śruba i kotew		4

2. OMÓWIENIE OGÓLNE

2.3 PANEL STEROWANIA

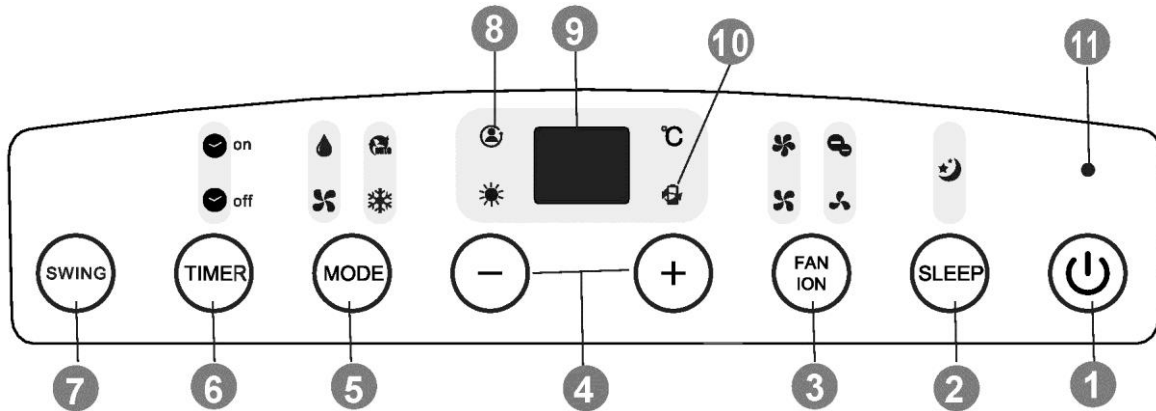

(1) Przycisk ON/OFF (WŁ./WYŁ.)

Po naciśnięciu tego przycisku urządzenie uruchamia się, a po ponownym wciśnięciu wyłącza.

(2) Przycisk SLEEP

Aktywuje/dezaktywuje funkcję SLEEP. Po włączeniu funkcji sleep zapali się dioda ☾.

(3) Przycisk WENTYLATORA (FAN)

Przycisk ten pozwala wybrać prędkość wentylatora.



Przycisk JONIZACJI (ION)*

Naciśnięcie i przytrzymanie przycisku przez ponad 3 sekundy powoduje włączenie funkcji jonizacji (zapali się dioda ☼), ponowne naciśnięcie i przytrzymanie przycisku przez ponad 3 sekundy powoduje wyłączenie tej funkcji.

(4) Przycisk + / -

Przycisk pozwala zwiększyć/zmniejszyć nastawę temperatury.

(5) Przycisk TRYBU (MODE)

Naciskanie tego przycisku pozwala przełączać między trybami pracy.



(6) Przycisk REGULATORA CZASOWEGO (TIMER)

Naciśnięcie tego przycisku powoduje uruchomienie odmierzania czasu automatycznego włączenia/wyłączenia urządzenia.

(7) Przycisk WYCHYLENIA (SWING)

Włączenie automatycznego wychylenia lub zatrzymanie wychylenia żaluzji.

(8) Dioda FOLLOW ME*

Ta dioda zapali się po włączeniu funkcji Follow me.

(9) Wyświetlacz LED

Wskazuje nastawę temperatury lub nastawienie regulatora czasowego w trybie auto. W trybach SUSZENIA (DRY) lub WENTYLATORA (FAN) wskazuje temperaturę w pomieszczeniu.

(10) Dioda ZARZĄDZANIA ZASILANIEM (POWER MANAGEMENT)

Gdy w trybie chłodzenia (Cool)/ogrzewania (Heat) przez pewien czas temperatura otoczenia pozostaje niższa/wyższa od nastawy temperatury, silnik sprężarki i wentylatora wyłączą się automatycznie. Ta dioda zapali się po włączeniu funkcji zarządzania zasilaniem.

(11) Dioda ZASILANIA (POWER)

[*] Zależnie od modelu

INFORMACJA

- Wszystkie zdjęcia zamieszczone w niniejszej instrukcji służą wyłącznie do celów wyjaśnienia. Mogą one nieznacznie różnić się od nabytego klimatyzatora (w zależności od modelu). Rzeczywisty kształt będzie obowiązujący.
- Instrukcja użytkownika pilota jest zawarta w niniejszym pakiecie dokumentacji.

3. PRZYGOTOWANIE DO OBSŁUGI

UWAGA

- Urządzenie należy umieścić na pewnej podstawie, aby zminimalizować hałas i drgania. Upewnić się, czy podłoga jest dość mocna, aby utrzymać urządzenie.
- Nie umieszczać żadnych przeszkód wokół wlotu i wylotu urządzenia.

3.1 MONTAŻ PRZEWODU WYLOTOWEGO

3.3.1 Montaż zestawu ślizgaczy okiennych

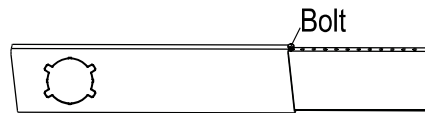
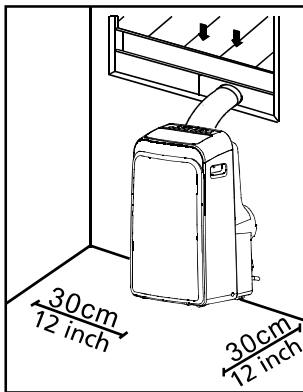

Window slider kit

- Sposób montażu zestawu ślizgaczy okiennych

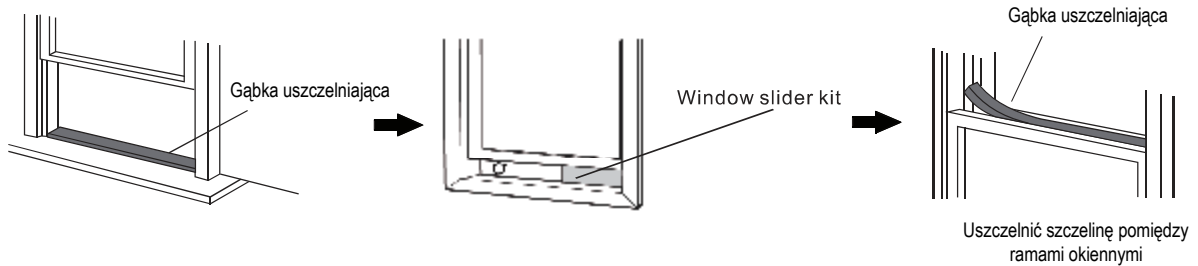

LUB

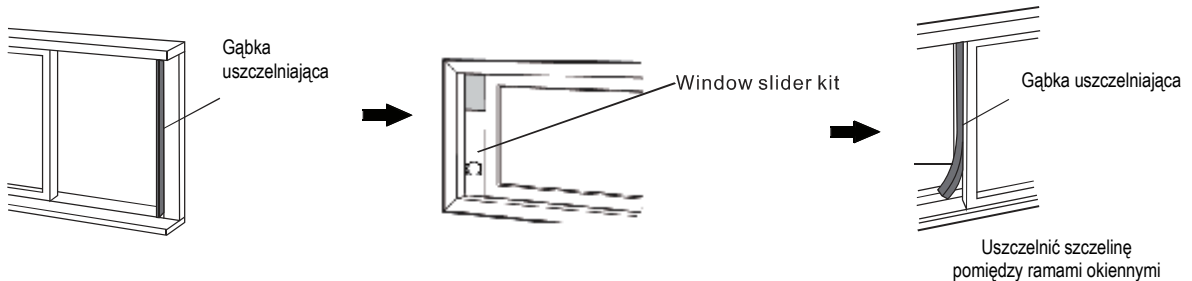

3. PRZYGOTOWANIE DO OBSŁUGI

■ Sposób montażu przewodu wylotowego

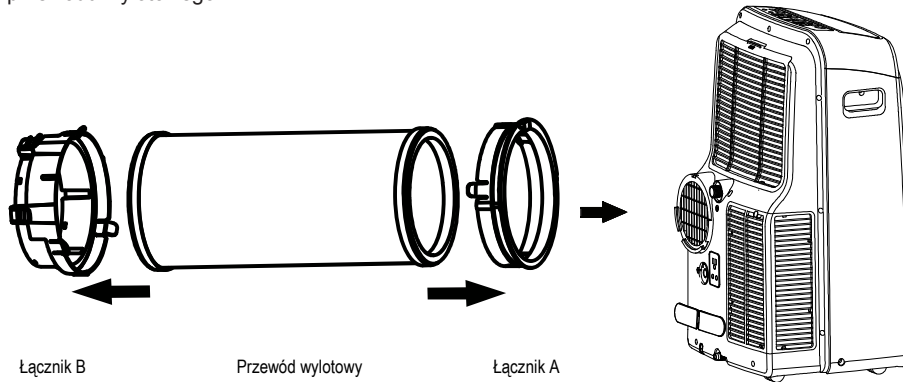

3.3.2 Montaż na ścianie

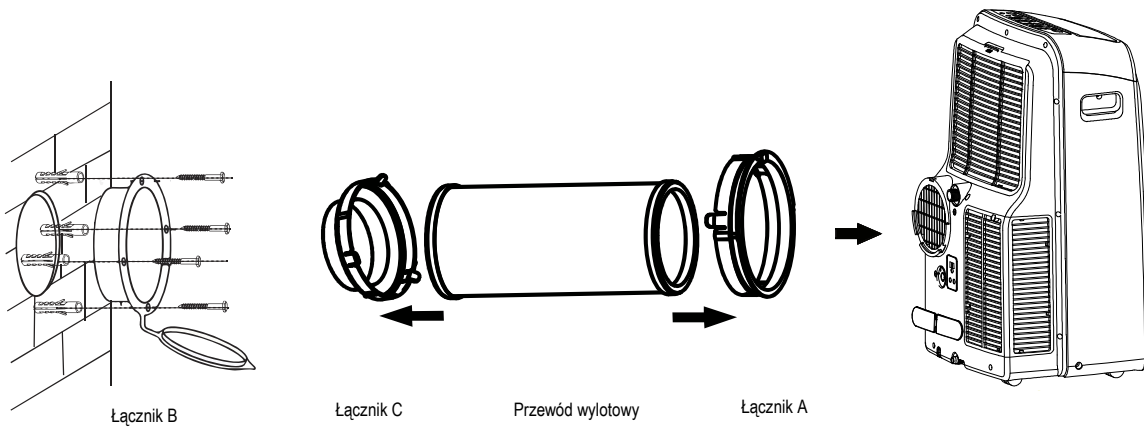

3.3.3 Wysokość ujęcia przewodu wylotowego

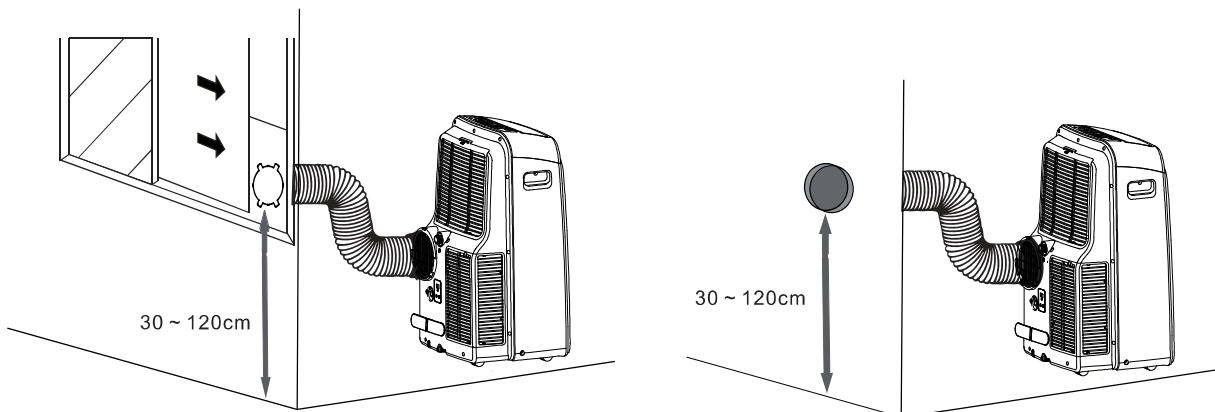

INFORMACJA

- Nie zginać nadmiernie przewodu wylotowego.
- Ostonić nieużywany uchwyt nakładką na łącznik (montaż na ścianie).

3. PRZYGOTOWANIE DO OBSŁUGI

3.2 PODŁĄCZANIE DO GNIAZDA ZASILANIA



UWAGA

- Urządzenie należy umieszczać w zasięgu uziemionego gniazdka sieciowego o odpowiednich parametrach.
- Wtyczka zasilania musi być prawidłowo włożona w gniazdko.
- Nie wolno stosować przedłużaczy, przejściówek ani podłączać jednostki do tego samego gniazdka razem z innym urządzeniem.
- Nie wolno w żaden sposób zakleszczać przewodu zasilającego.

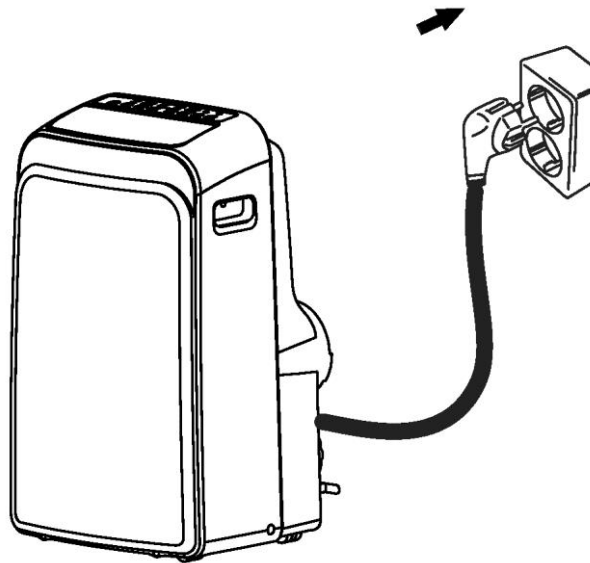

4. OBSŁUGA

4.1 WARUNKI ROBOCZE

Tryb	Warunki robocze
Tryb chłodzenia	17 ~ 35°C TS
Tryb suszenia	13 ~ 35°C TS
Tryb ogrzewania	5 ~ 30°C TS

Informacja: TS - Termometr suchy

- Urządzenie uzyskuje optymalne osiągi w podanym powyżej zakresie temperatur roboczych.
- Jeżeli jednostka będzie użytkowana w warunkach wykraczających poza te wartości przez długi czas, układ diagnostyczny może wykryć usterkę i urządzenie nie będzie działać prawidłowo.
- Wilgotność względna w pomieszczeniu – mniej niż 80%. Jeżeli klimatyzator będzie użytkowany w warunkach wykraczających poza wskazany zakres, na jego powierzchni skraplać się może wilgoć.

4. OBSŁUGA

4.2 OBSŁUGA

Podstawowe tryby pracy: **AUTO/COOL/DRY/HEAT/FAN**

Tryb COOL

- 1) Nacisnąć przycisk **TRYB (MODE)** i wybrać ☀.
- 2) Nacisnąć przycisk +/- na urządzeniu lub **TEMP** na pilocie zdalnego sterowania, aby ustawić temperaturę.
- 3) Nacisnąć przycisk **WENTYLATOR (FAN)** na urządzeniu lub na pilocie, aby ustawić prędkość wentylatora.

Tryb DRY

- 1) Podłączyć przewód spustowy jak pokazano na ilustracji.
- 2) Nacisnąć przycisk **TRYB (MODE)** i wybrać 💧.

INFORMACJA:

- Przed uruchomieniem trybu **DRY** wyjąć przewód spustowy.
- W trybie **DRY** nie można regulować prędkości wentylatora ani temperatury.
- Po wyłączeniu trybu **DRY**, a przed wyjęciem przewodu spustowego i wsunięciem zatyczki do końcówki spustowej z tyłu urządzenia sprawdzić, czy cała woda została odprowadzona.

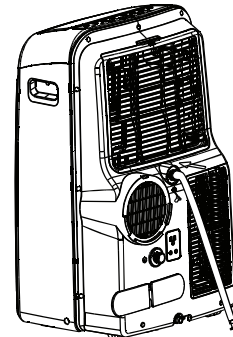

W trybie DRY

Tryb HEAT

- 1) Podłączyć przewód spustowy zgodnie z ilustracją (do innego portu spustowego niż w trybie **DRY**).
- 2) Nacisnąć przycisk **TRYB (MODE)** i wybrać ☀.
- 3) Nacisnąć przycisk +/- na urządzeniu lub **TEMP** na pilocie zdalnego sterowania, aby ustawić temperaturę.
- 4) Nacisnąć przycisk **WENTYLATOR (FAN)** na urządzeniu lub na pilocie, aby ustawić prędkość wentylatora.

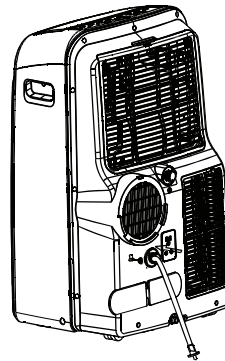

W trybie HEAT

Tryb FAN

- 1) Nacisnąć przycisk **TRYB (MODE)** i wybrać 🌀.
- 2) Nacisnąć przycisk **WENTYLATOR (FAN)** na urządzeniu lub na pilocie, aby ustawić prędkość wentylatora.

INFORMACJA:

- W trybie **FAN** nie można regulować temperatury.

Tryb AUTO

Nacisnąć przycisk **TRYB (MODE)** i wybrać 🌤.

INFORMACJA:

- W tym trybie urządzenie automatycznie steruje trybami i prędkością wentylatora w celu utrzymania nastawionej temperatury. W sezonie wiosennym i jesiennym dokładna regulacja temperatury może wymagać przełączania między trybami **COOL/HEAT**.
- W trybie **AUTO** nie można regulować prędkości wentylatora ani temperatury.

Funkcje specjalne

FUNKCJA WYCHYŁU (SWING)

- Położenie żaluzji można regulować tylko, gdy urządzenie jest włączone.
- Nacisnąć przycisk **SWING**, aby włączyć funkcję automatycznego wychyłu (auto-swing). Aby zatrzymać wychył żaluzji klimatyzatora, ponownie nacisnąć przycisk **SWING**.

INFORMACJA:

- Nie wolno ustawiać żaluzji ręcznie.

FUNKCJA REGULATORA CZASOWEGO

Automatyczny czas **WŁ./WYŁ.** urządzenia można ustawiać na panelu sterowania lub pilocie zdalnego sterowania.

Na panelu sterowania:

Gdy urządzenie jest włączone:

- 1) Nacisnąć przycisk **TIMER**. Pozycja ⏻**OFF** zostanie podświetlona.
- 2) Ustawić czas automatycznego wyłączenia urządzenia, naciskając przycisk +/- . Nacisnąć przycisk **TIMER**, aby potwierdzić. Następnie podświetli się pozycja ⏻**ON**.
- 3) Ustawić czas automatycznego włączenia urządzenia, naciskając przycisk +/- . Nacisnąć przycisk **TIMER**, aby potwierdzić. Obie pozycje ⏻**ON/OFF** zostaną podświetlone. Automatyczne wł./wył. urządzenia zostało zaprogramowane.

Gdy urządzenie jest wyłączone:

- 1) Nacisnąć przycisk **TIMER**. Pozycja ⏻**ON** zostanie podświetlona.
- 2) Ustawić czas automatycznego włączenia urządzenia, naciskając przycisk +/- . Nacisnąć przycisk **TIMER**, aby potwierdzić. Następnie podświetli się pozycja ⏻**OFF**.
- 3) Ustawić czas automatycznego wyłączenia urządzenia, naciskając przycisk +/- . Nacisnąć przycisk **TIMER**, aby potwierdzić. Obie pozycje ⏻**ON/OFF** zostaną podświetlone. Automatyczne wł./wył. urządzenia zostało zaprogramowane.

INFORMACJA:

- Aby ustawić funkcję regulatora czasowego za pomocą pilota, patrz wytyczne w instrukcji pilota zdalnego sterowania.
- Aby anulować ustawienie czasu automatycznego wł./wył. urządzenia, nacisnąć przycisk **ON/OFF** lub ustawić timer na 0,0.

4. OBSŁUGA

Funkcja FOLLOW ME*

Po włączeniu funkcji Follow Me na wyświetlaczu pilota wskazywana jest rzeczywista temperatura w miejscu, w którym się znajduje. Pilot wysyła tę informację do jednostki co 3 minuty, do czasu ponownego naciśnięcia przycisku funkcji **FOLLOW ME**.

INFORMACJA:

- Funkcja Follow Me nie jest dostępna w trybach **DRY** i **FAN**.

Funkcja JONIZACJI (IONIZER)*

Do powietrza uwalniane są jony ujemne, co symuluje wpływ lasu i wodospadów na organizm ludzki.

FUNKCJA SLEEP

Po uruchomieniu tego trybu nastawa temperatury jest zwiększana (chłodzenie) lub zmniejszana (grzanie) o 1°C na 30 minut przez pierwszą godzinę. Następnie zmodyfikowana temperatura będzie utrzymywana przez 7 godzin, po czym urządzenie wyjdzie z trybu **SLEEP**.

Funkcja ta pozwala oszczędzić energię oraz zwiększa komfort w czasie snu poprzez synchronizację z metabolizmem ludzkiego organizmu.

Opóźnienie uruchomienia sprężarki

Po uruchomieniu urządzenia stosowane jest opóźnienie w zakresie od 3 do 4 minut mające na celu ochronę sprężarki.

Zapobieganie zimnemu powiewowi

Aby uniknąć nieprzyjemnego powiewu w trybie grzania, jednostka wewnętrzna jest wstępnie rozgrzewana przed uruchomieniem wentylatora. Opóźnienie to nie powinno przekraczać kilku minut.

Automatyczne odszranianie

W trybie grzania na jednostce zewnętrznej powstaje szron. Aby go rozpuścić, wentylator jednostki wewnętrznej jest zatrzymywany na kilka minut, po czym grzanie jest wznowiane.

Automatyczne uruchomienie*

Jednostka automatycznie uruchomi się ponownie po zaniku zasilania. Ustawienia użytkownika są przywracane.

Funkcja pełnego zabezpieczenia tacki na wodę

Gdy na wyświetlaczu pojawi się wskazanie „P1”, oznacza to, że tacka dolna jest pełna wody i należy ją opróżnić.

Urządzenie wyłączy się automatycznie i nie będzie można go włączyć przed opróżnieniem tacki.

- 1) Przenieść urządzenie do miejsca usuwania wody.
- 2) Zdjąć osłonę wylotu tacki dolnej i wyjąć zatyczkę.
- 3) Po usunięciu wody ponownie włożyć zatyczkę i założyć osłonę.
- 4) Włączyć urządzenie i poczekać, aż napis „P1” zniknie.

INFORMACJA:

- Jeżeli wskazanie „P1” wciąż się pojawia, odłączyć urządzenie od zasilania i zwrócić się o pomoc do wykwalifikowanego pracownika serwisu.

[*] Zależnie od modelu

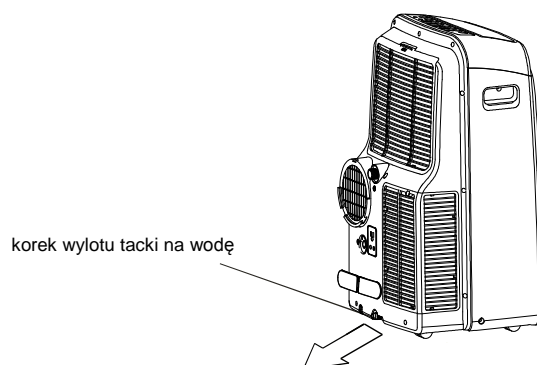

5. UTRZYMANIE I KONSERWACJA

! UWAGA

- ODŁĄCZYĆ od źródła zasilania PRZED podjęciem prób czyszczenia lub serwisowania!
- Kratkę, obudowę i pilota należy czyścić za pomocą miękkiej i wilgotnej szmatki.
- Zawsze kontaktować się z wykwalifikowanymi pracownikami serwisu w celu zlecenia przeprowadzenia naprawy lub czynności konserwacji, których nie powinien wykonywać użytkownik, takich jako dokładne czyszczenie, nasmarowanie i sprawdzenie działania wszystkich najważniejszych podzespołów.

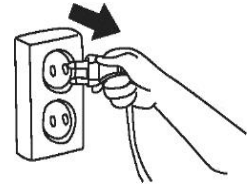

■ Czyszczenie ogólne

Kratkę, obudowę i pilota należy czyścić za pomocą miękkiej i wilgotnej szmatki.

- Nie wolno stosować środków chemicznych takich jak detergenty, rozpuszczalniki, ścieme środki czyszczące itp.
- Nie rozgrzewać (powyżej 40°C).

■ Czyszczenie filtra powietrza

Aby utrzymać wydajność urządzenia na dobrym poziomie, należy regularnie sprawdzać filtry powietrza i czyścić je w razie potrzeby.

Wymowanie górnego filtra

- Otworzyć kratkę.
- Wyjąć filtr.

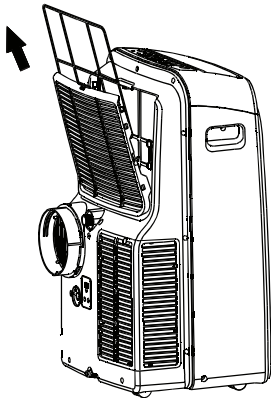

Wymowanie dolnego filtra

- Odkręcić kratkę.
- Wyjąć filtr.

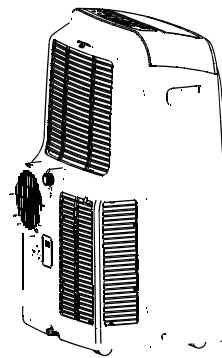

Czyszczenie filtra powietrza

Filtr powietrza można czyścić czystą wodą lub za pomocą odkurzacza. Jeśli warstwa kurzu jest zbyt duża, filtr należy wyczyścić za pomocą miękkiej szczoteczki i delikatnego detergentu, a następnie wysuszyć w chłodnym miejscu. Ponownie założyć filtr powietrza po sprawdzeniu, czy został dokładnie oczyszczony.

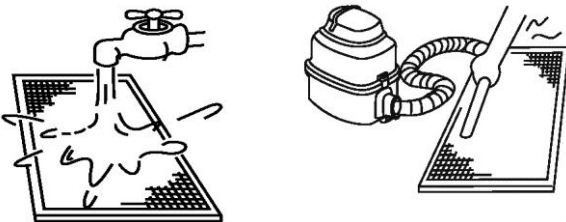

INFORMACJA:

W przypadku korzystania z odkurzacza strona wlotu powietrza powinna być skierowana ku górze.
W przypadku stosowania czystej wody strona wlotu powietrza powinna być skierowana ku dołowi.

■ Przygotowanie do wyłączenia [długie okresy wyłączenia z eksploatacji]

1. Oczyszczyć filtry powietrza
2. Upewnić się, czy w urządzeniu nie ma wody i czy jest suche. W klimacie o wysokiej wilgotności uruchomić tryb Fan do całkowitego osuszenia jednostki.
3. Wyłączyć klimatyzator za pomocą pilota i wyjąć baterie.
4. Odłączyć zasilanie. Owinąć przewód zasilający wokół uchwytów i włożyć wtyczkę w oprawę z tyłu urządzenia.
5. Odpowiednio usunąć akcesoria, np. przewód wylotowy, zestaw ślizgaczy okiennych itd.

■ Przywrócenie do eksploatacji po okresie wyłączenia

1. Sprawdzić, czy nic nie blokuje wlotu i wyloty powietrza.
2. Oczyszczyć filtry powietrza
3. Sprawdzić przewody pod kątem ewentualnego uszkodzenia lub prawidłowego uziemienia.
4. Ponownie zamontować akcesoria.
5. Podłączyć zasilanie.
6. Włożyć baterie do pilota i włączyć jednostkę.

6. ROZWIĄZYWANIE PROBLEMÓW

6.1 PORADY, WSKAZÓWKI I OSTRZEŻENIA

W czasie normalnej pracy wystąpić mogą następujące objawy, które nie są spowodowane usterką.

Objaw	Wyjaśnienie/Rozwiązanie
Chłodzenie lub grzanie rozpoczyna się z opóźnieniem.	Urządzenie posiada 3-minutowe zabezpieczenie sprężarki.
Urządzenie nie uruchamia się lub brak zasilania po naciśnięciu przycisku ON/OFF.	Sprawdzić, czy urządzenie jest odpowiednio podłączone do zasilania i czy gniazdko zasilające działa.
	Temperatura w pomieszczeniu jest niższa niż nastawiona w urządzeniu (tryb chłodzenia). Ponownie nastawić temperaturę.
	Odprowadzić wodę z wylotu tacki dolnej.
Z klimatyzatora dobiega cichy dźwięk.	„Gulgotanie”: normalny dźwięk – towarzyszy przepływowi czynnika chłodzącego w urządzeniu.
	„Piszczanie”: normalne rozszerzanie i kurczenie się części plastikowych i metalowych.
	Przepływ powietrza – normalne przy resetowaniu położenia żaluzji.
Słabe chłodzenie.	Sprawdzić, czy wszystkie okna i drzwi są zamknięte.
	W miarę możliwości usunąć lub wyłączyć wszystkie źródła ciepła.
	Sprawdzić, czy przewód wylotowy powietrza jest odpowiednio podłączony i drożny. Jeśli jest zablokowany, oczyścić go i podłączyć ponownie.
	Oczyścić filtr powietrza i zamontować go ponownie przed dalszą eksploatacją.
	Zbyt wysoka nastawa temperatury. Obniżyć temperaturę.
Głośnie praca lub nadmierne drgania.	Przesunąć urządzenie na stabilną, płaską i równą powierzchnię.

6.2 KODY BŁĘDÓW

Wyświetlacz LED	Opis	Czynność
E1/E2/E3/E4	Usterka wewnętrzna	1) Wyłączyć urządzenie. 2) Odłączyć urządzenie od zasilania i podłączyć ponownie. 3) Jeśli błąd nadal występuje, skontaktować się z wykwalifikowanym pracownikiem serwisu.
P1	Tacka dolna jest pełna.	Usunąć wodę. Patrz część pt. OBSŁUGA.

INNHold

1. FORHOLDSREGLER FOR SIKKERHET	2
2. GENERELT	4
2.1 Delenavn	4
2.2 Tilbehør	4
2.3 Kontrollpanel	5
3. FORBEREDELSE FØR DRIFT	6
3.1 Intallering av eksosrør	6
3.2 Koble til strømtilførsel.....	8
4. DRIFT	8
4.1 Driftsforhold	8
4.2 Drift	9
5. VEDLIKEHOLD OG	11
6. FEILSØKING	12
6.1 Veiledninger, tips og forholdsregler	12
6.2 Feilkoder	12



**Forsiktig: Fare for brann for kun
R32/R290-kjølemiddel**

ADVARSEL

- Dette apparatet er ikke beregnet til bruk av personer (inkludert barn) med nedsatt fysisk, sensorisk eller mental evne eller mangel på erfaring og kunnskap, med mindre de har fått veiledning eller instruksjon angående bruk av apparatet av en person som er ansvarlig for deres sikkerhet.
- Barn bør overvåkes for å sikre at de ikke leker med apparatet.
- Servicearbeid skal kun utføres av en person anbefalt av utstyrproduzenten. Vedlikehold og reparasjon som krever hjelp fra annet faglig personell, skal utføres under tilsyn av den som er kompetent i bruk av brennbare kjølemidler.

INNHold

Dette produktet er fastslått å være i samsvar med EU-direktivet for lavspenning(2014/35 / EF), og EU-direktivet for elektromagnetisk kompatibilitet (2014/30 / E EC).



Korrekt avfallhåndtering av dette produktet (Elektrisk og elektronisk avfall)

(Når dette klimaanlegget blir brukt i europeiske land, må disse retningslinjene følges)

- Merkingen som vises på produktet eller produktets dokumentasjon, indikerer at avfall fra elektrisk og elektronisk utstyr (WEEE som i direktiv 2012/19 / EF) ikke skal blandes med vanlig husholdningsavfall. Det er forbudt å kaste dette apparatet i husholdningsavfall. For avfallshåndtering er det flere muligheter:
 1. Kommunen har etablerte innsamlingsystemer, der elektronisk avfall kan kastes, ofte gratis for brukeren.
 2. Når du kjøper et nytt produkt kan forhandleren ta tilbake det gamle produktet, ofte uten ekstra kostnader.
 3. Produsenten vil ta tilbake det gamle apparatet, ofte gratis for brukeren.
 4. Da gamle produkter ofte kan ha deler av verdi, kan de bli solgt til skraphandlere.
 Deponering av avfall i skog og landskap kan være helsefarlig, når farlige stoffer lekker ut i grunnvannet og finner veien inn i næringskjeden.

Modellnavn	Størrelse	Strømforsyning
51KPD09N7S	454x365x700	220-240V ~ 50Hz
51KPD10N7S	467x397x765	
51KPD12N7S	467x397x765	
51QPD12N7S	467x397x765	

- Symboler som brukes i enhetene og håndboken:

	ADVARSEL	Dette apparatet bruker et brennbart kjølemiddel. Det er fare for brann hvis kjølemediet lekker og utsettes for en ekstern antenneskilde.
	FORSIKTIG	Bruksanvisningen bør leses nøye.
	FORSIKTIG	Servicepersonell bør håndtere dette utstyret med henvisning til installasjonshåndboken.
	FORSIKTIG	Informasjon er tilgjengelig, som brukerhåndboken eller installasjonshåndboken.

Produsenten forbeholder seg retten til å endre alle produktspesifikasjoner uten varsel.

1. FORHOLDSREGLER FOR SIKKERHET

- Les denne brukerhåndboken før du tar produktet i bruk!
- Dette apparatet kan brukes av barn fra 8 år og oppover og personer med reduserte fysiske, sensoriske eller mentale evner eller manglende erfaring og kunnskap, hvis de har tilsyn eller har fått opplæring i bruk av apparatet på en sikker måte og forstår farene som er involverte.
- Barn skal ikke leke med apparatet. Rengjøring og brukervedlikehold skal ikke utføres av barn uten tilsyn.

ADVARSEL

Dette symbolet indikerer fare for personskade eller tap av liv.

- **Vedlikehold eller reparasjon av dette produktet må kun utføres av kvalifiserte og erfarne personer.**
Ufullstendig reparasjon eller vedlikehold kan føre til vannlekkasje, elektrisk støt eller brann.
- **Hold ventilasjonsåpninger i kabinettet på enheten fri for hindringer. Sørg for at det er minst 30 cm klaring rundt enheten.**
- **Alle ledninger må være i samsvar med lokale og nasjonale elektriske retningslinjer og installeres av kvalifisert servicepersonell.**
- **Denne enheten er jordet via strømledningen når den er koblet til et matchende vegguttak. Sørg for at den er ordentlig jordet.**
Feilaktig jording kan føre til elektrisk støt.
- **Ikke bruk skjøteledning eller samme strømuttak som annet utstyr.**
Sjekk den tilgjengelige strømforsyningen og løs eventuelle ledningsproblemer før installasjon og drift.
- **Hvis strømledningen er skadet, må den erstattes av produsenten, forhandleren eller tilsvarende kvalifisert personell for å unngå fare.**
- **For å unngå farlige situasjoner på grunn av utilsiktet tilbakestilling av den termiske avskjæringen, må dette apparatet ikke få strømforsyning gjennom en ekstern bryterenheter, for eksempel en timer, eller være koblet til en krets som regelmessig slås av og på.**
- **Hvis enheten slås over ende under bruk, må du slå av enheten og trekk ut støpselet umiddelbart. La enheten roe seg i et par timer før du bruker den igjen.**
Hvis ikke kan enheten aktivere den automatiske avskjæringsfunksjonen.
- **Ikke bruk brennbar gass eller brennbare materialer som bensin, benzen, tynner, osv. i nærheten av enheten.**
Dette kan føre til brann.
- **Hold dette apparatet unna varmekilder.**
Dette kan føre til skade på enhet eller brann.
- **Drift med våte hender kan føre til elektrisk støt.**
- **Ikke kjør enheten i et våtrom slik som et bad eller et vaskerom.**
Dette kan føre til elektrisk støt.
- **Ikke stikk hender eller fingre eller andre gjenstander inn i luftinntaket eller -uttaket uansett når.**
Dette kan føre til skade, da den interne viften roterer i høy hastighet.

1. FORHOLDSREGLER FOR SIKKERHET



Dette symbolet indikerer mulighet for skade på eiendom eller alvorlige konsekvenser.

- Dette produktet er KUN ment for menneskelig bruk.
- Ikke blokker luftinntak eller -uttak. Dette vil medføre dårlig ytelse, øke driftskostnadene og redusere produktets levetid.
- Ikke plasser enheten fremfor gardiner, rullegardiner eller andre oppheng.
I tilfelle de faller mot luftinnløpet.
- Enheten bør brukes på en slik måte at den er beskyttet fra fukt. Ikke plasser gjenstander på toppen av enheten, spesielt gjenstander som inneholder vann.
- Ikke styr systemet med hovedstrømbryteren.
I tilfelle brann eller vannlekkasje.
- Oppbevar fjernkontrollen utilgjengelig for barn.
Hvis du ikke følger dette kan det føre til at batteriene blir svelget eller andre ulykker.
- Flytt alltid enheten i vertikal posisjon.
- Sørg for at enheten er sikkert plassert på en stabil, jevn overflate.
- Koble fra enheten når den ikke er i bruk over lengre tid. Plasser og oppbevar unna direkte sollys.
- Koble fra FØR rengjøring eller vedlikehold.
Dette kan føre til elektrisk støt.
- Ikke fukt huset eller kontrollpanelet, og bruk aldri sterke vaskemidler, løsemidler eller slipemidler på produktet.
- Fjern aldri faste deksler.
- Det er viktig med regelmessig vedlikehold på høyt nivå.
VEDLIKEHOLD av spesialist er nødvendig for å dyprens, smøring og funksjonskontroll av alle kritiske komponenter.
Kontakt et egnet serviceverksted.

Dette produktet inneholder fluoriserte gasser som omfattes av Kyotoprotokollen

Kjemisk navn på gass	R410A / R290
Global Warming Potential (GWP) for gass	2088 / 3



1. Skriv kvantitet for ladet kjølevann på kjøleetikken med uutslettelig blekk.
2. Hindre utslipp av den holdte fluorerte gassen.
Sørg for at den fluorerte gassen aldri ventileres ut i atmosfæren under installasjon, service eller kasting.
Når enhver lekkasje av holdt fluorert gass registreres, skal lekkasjen stoppes og repareres så snart som mulig.
3. Kun kvalifisert servicepersonell har lov å håndtere og vedlikeholde dette produktet.
4. Enhver håndtering av fluorholdig gass i dette produktet, for eksempel når du flytter produktet eller lader opp gassen, skal oppfylle (EFs) forordning nr 517/2014 om visse fluorholdige klimagasser og eventuell relevant lokal lovgivning.
5. Kontakt leverandør, installatør, osv. for eventuelle spørsmål.

2. GENERELL OVERSIKT

2.1 DELENAVN



FRONTVISNING

- (1) Kontrollpanel
- (2) Spjeld
- (3) Hjul
- (4) Innfelt håndtak

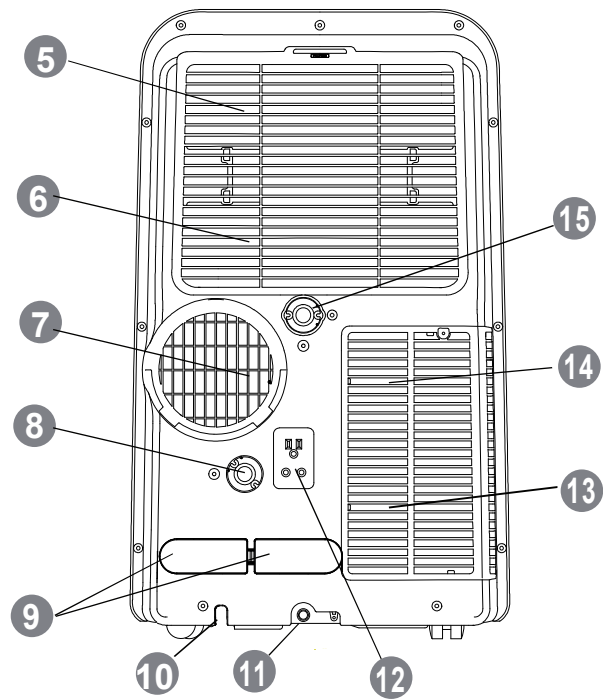

BAKVISNING

- (5) Øvre luftfilter
- (6) Øvre luftinntak
- (7) Eksosluftutslipp
- (8) Avløpsutgang 1
- (9) Strømledningsklemmer (Kun for oppbevaring)
- (10) Strømledningutgang
- (11) Bunnskuffavløpøutgang
- (12) Stikkontakt (Kun for oppbevaring)
- (13) Nedre luftfilter
- (14) Nedre luftinntak
- (15) Avløpsutgang 2

2.2 TILBEHØR

Navn på tilbehør	Form	Antall (stk)	Navn på tilbehør	Form	Antall (stk)
Avløpstube og adapter		1	Eksosrør		1
Batteri		2	Eksosrør Adapter A		1
Fjernkontroll		1	Eksosrør Adapter B (Flatt munnstykke)		1
Vindusgliderutstyr og bolt		1	Eksosrør Adapter C (Rundt munnstykke)		1
Forseglingsvamp		3	Veggavtrekksadapter		1
Instruksjonshåndbok		2	Skrue og anker		4

2. GENERELL OVERSIKT

2.3 KONTROLLPANEL

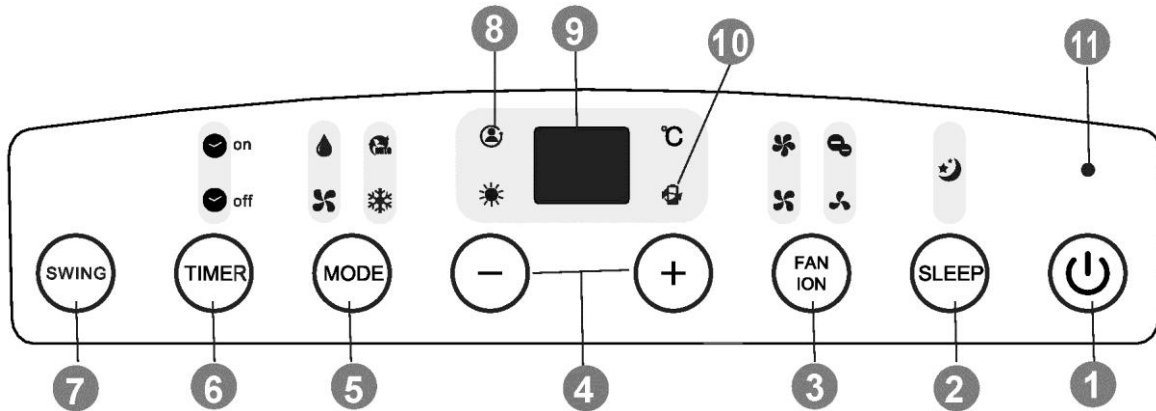

(1) ON/OFF-knapp

Drift starter når det trykkes på denne knappen og stopper når det trykkes på knappen igjen.

(2) SLEEP-knappen

Aktiver/deaktiver sparefunksjonen. Lampen ☾ vil være på når sparefunksjonen er aktivert.

(3) FAN-knappen

Trykk på denne knappen for å velge viftehastighet.



ION-knappen*

Når du holder inne denne knappen i mer enn 3 sekunder, vil Ionizer-funksjonen aktiveres (lampen ☼ vil være på), hold inne i mer enn 3 sekunder igjen for å deaktivere.

(4) +/- -knappen

Trykk på denne knappen for å øke/senke innstilt temperatur.

(5) MODE-knappen

Trykk på mode-knappen gjentatte ganger for å endre driftsmodus.



(6) TIMER-knappen

Trykk på denne knappen for å sette i gang enhetens automatiske på-/av-tid.

(7) SWING-knappen

Sett spjeldet til auto-swing eller stoppe svinging.

(8) FOLLOW ME-lampe*

Denne lampen vil være på når følg-meg-funksjonen er aktivert.

(9) LED-skjerm

Den viser innstilt temperatur eller auto-timer-innstilling. Når DRY- eller FAN-modus er aktivert, viser den romtemperaturen.

(10) POWER MANAGEMENT-lampe

I Cool/Heat-modus, når omgivelsestemperatur er lavere/høyere enn innstilt temperatur for en tidsperiode, vil kompressor og viftemotor stoppe automatisk. Denne lampen vil være på, og viser at Power Management er aktivert.

(11) POWER-lampe

[*] Avhengig av modell

MERK

- Alle bildene i denne håndboken er kun for forklaringsformål. De kan avvike litt fra klimaanlegget du har kjøpt (avhengig av modell). Den faktiske formen gjelder.
- En veiledning for bruk av fjernkontrollen er inkludert i medfølgende litteratur.

3. FORBEREDELSE FOR DRIFT

! FORSIKTIG

- Enheten bør plasseres på et solid underlag for å redusere støy og vibrasjon. Sørg for at underlaget er sterkt nok til å støtte enheten.
- Plasser aldri hindringer rundt luftinntaket eller -uttaket til enheten.

3.1 INSTALLERE EKSOSRØRET

3.3.1 Installering av vindusgliderutstyr

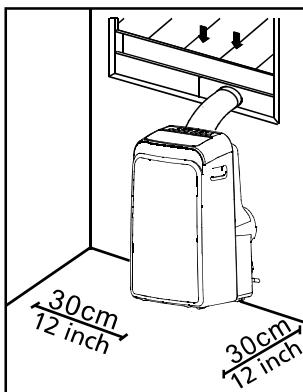

Window slider kit

- Installere vindusgliderutstyret

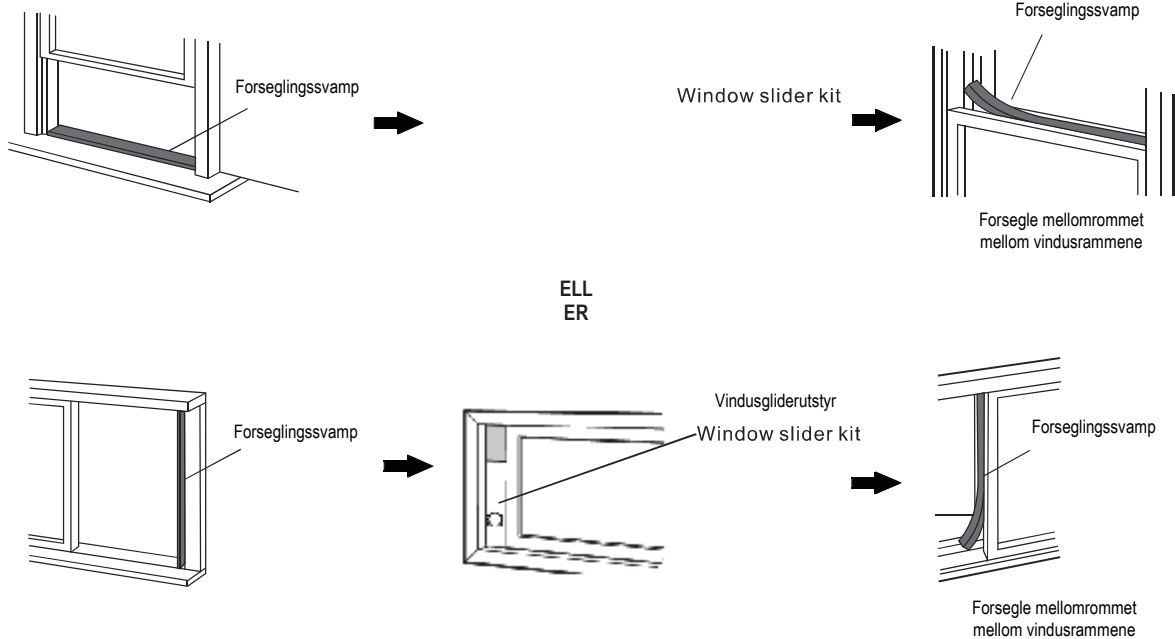

3. FORBEREDELSE FOR DRIFT

■ Installere eksosrøret

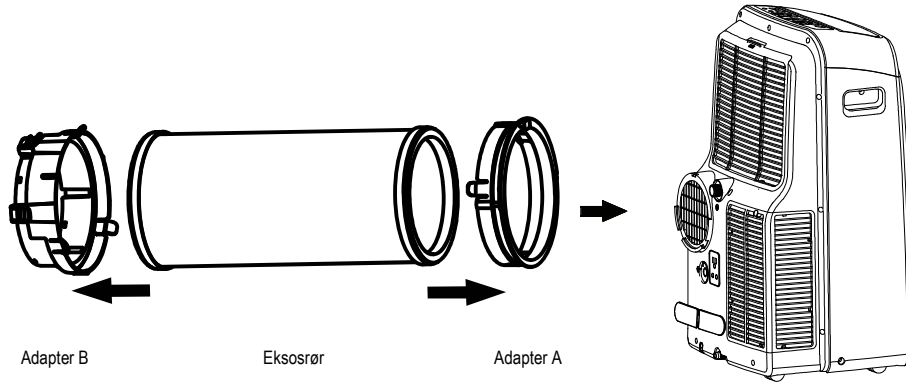

3.3.2 Vegginstallasjon

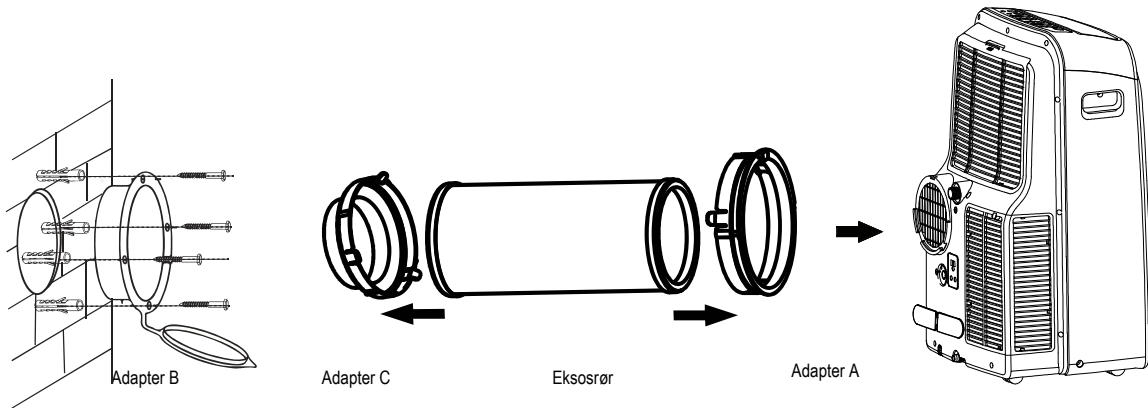

3.3.3 Høyden på eksosrørutgangen

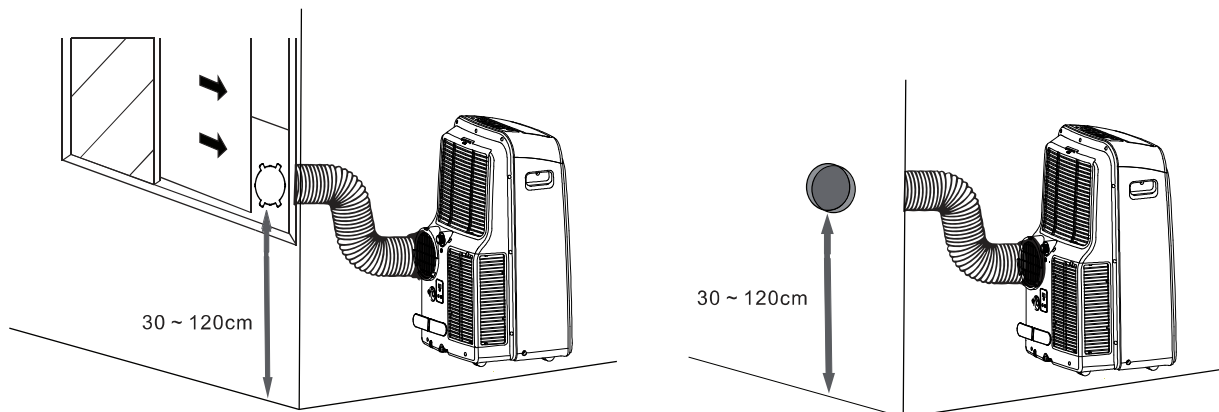

MERK

- Ikke bøy deg over eksosrøret.
- Dekk over røret ved å bruke adapterhetten (vegginstallasjon) når enheten ikke er i bruk.

3. FORBEREDELSE FOR DRIFT

3.2 KOBLE TIL HOVEDSTRØMFORSYNING

FORSIKTIG

- Enheten skal plasseres innen rekkevidde for en godkjent jordet stikkontakt.
- Støpselet må være satt helt inn i stikkontakten.
- Ikke bruk skjøteledning, adapter eller samme strømuttak som andre apparater.
- Ikke klem strømledningen på noen måte.

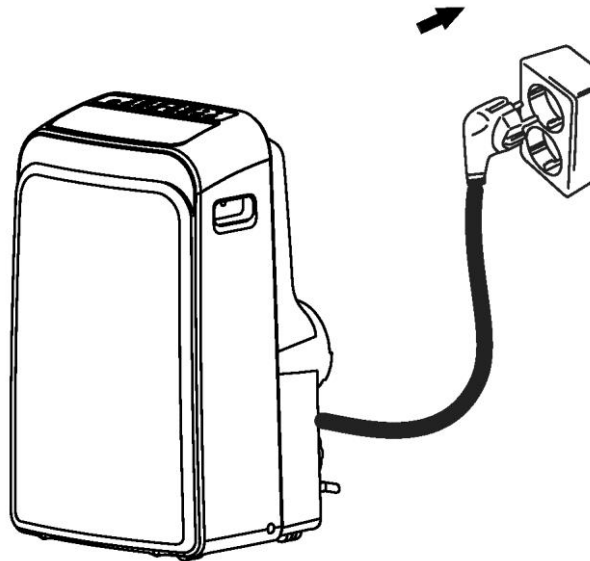

4. DRIFT

4.1 DRIFTSFORHOLD

Modus	Driftsforhold
Nedkjølingsmodus	17-35°C DB
Tørkemode	13-35°C DB
Oppvarmingsmodus	5-30°C DB

Merk: DB - Dry Bulb

- Optimal ytelse vil oppnås innenfor disse driftstemperaturer.
- Når enheten opererer over eller under disse forholdene i lang tid, kan systemdiagnose registrere funksjonsfeil og enheten vil ikke fungere skikkelig.
- Relativ luftfuktighet i rommet - mindre enn 80 %. Hvis klimaanlegget drives med over 80% luftfuktighet i rommet, kan overflaten av klimaanlegget tiltrekke seg kondens.

4. DRIFT

4.2 DRIFT

Grunnleggende driftsmodus: **COOL / DRY / HEAT / FAN / AUTO**

COOL-modus

- 1) Trykk på **MODE**, og velg .
- 2) Trykk på +/- på enheten eller **TEMP** på fjernkontrollen for å velge temperatur.
- 3) Trykk på **FAN** på enheten eller fjernkontrollen for å velge viftehastighet.

DRY-modus

- 1) Koble avløpsslangen som figuren viser.
- 2) Trykk på **MODE**, og velg .

MERK:

- Fjern eksosrøret før du kjører **DRY**.
- Viftehastighet og temperatur kan ikke justeres i **DRY**-modus.
- Når du stopper **DRY**-driften, må du påse alt vannet er drenert før du fjerner avløpsrøret og sette avløpsutgangspluggen på baksiden av enheten.

HEAT-modus

- 1) Koble avløpsslangen som figuren viser (forskjellig avløpsport fra når **DRY**-modus er aktivert).
- 2) Trykk på **MODE**, og velg .
- 3) Trykk på +/- på enheten eller **TEMP** på fjernkontrollen for å velge temperatur.
- 4) Trykk på **FAN** på enheten eller fjernkontrollen for å velge viftehastighet.

FAN-modus

- 1) Trykk på **MODE**, og velg .
- 2) Trykk på **FAN** på enheten eller fjernkontrollen for å velge viftehastighet.

MERK:

- Temperatur kan ikke justeres i **FAN**-modus.

AUTO-modus

Trykk på **MODE**, og velg .

MERK:

- I denne innstillingen vil systemet automatisk skifte modus og viftehastighet til innstilt temperatur. Om våren og høsten, kan tettere temperaturkontroll kreve endringer i **COOL**-/ **HEAT**-modus.
- Viftehastighet og temperatur kan ikke justeres i **AUTO**-modus.

Spesialfunksjoner

SVINGFUNKSJON

- Spjeldet kan justeres når enheten er slått på.
- Trykk på **SWING** for å sette i gang auto-sving. Trykk på **SWING** igjen for å stoppe spjeldet i å svinge.

MERK:



- Ikke juster spjeldet manuelt.

TIMERFUNKSJON

Auto ON-/OFF-tid kan stilles inn på kontrollpanelet eller med fjernkontrollen.

På kontrollpanelet:

Når enheten er slått på:

- 1) Trykk på **TIMER**.  **OFF** vil lyse opp.
- 2) Still inn auto-av-tid ved å trykke på +/- . Trykk på **TIMER** for å bekrefte. Da vil  **ON** lyse opp.
- 3) Still inn auto-på-tid ved å trykke på +/- . Trykk på **TIMER** for å bekrefte. Både  **ON/OFF** vil lyse opp. Enheten er nå programmert til auto-på/-av.

Når enheten er slått av:

- 1) Trykk på **TIMER**.  **ON** vil lyse opp.
- 2) Still inn auto-på-tid ved å trykke på +/- . Trykk på **TIMER** for å bekrefte. Da vil  **OFF** lyse opp.
- 3) Still inn auto-av-tid ved å trykke på +/- . Trykk på **TIMER** for å bekrefte. Både  **ON/OFF** vil lyse opp. Enheten er nå programmert til auto-på/-av.

MERK:

- Hvis du vil stille inn **TIMER**-funksjonen med fjernkontrollen, kan du se instruksjonene i fjernkontrollhåndboken.
- Hvis du vil avbryte auto-på/-av-innstillingen, trykker du på **ON/OFF**-knappen eller setter **TIMER** på 0,0.

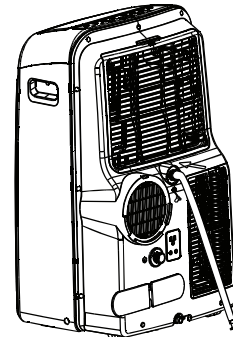

Under **DRY**-drift

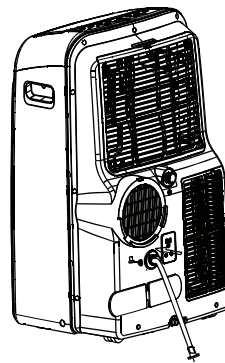

Under **HEAT**-drift

4. DRIFT

FOLLOW ME-funksjon*

Når Follow Me(Følg meg)-funksjonen er aktivert, vil fjernskjermen vise faktisk temperatur på stedet. Og fjernkontrollen vil sende dette signalet til enheten hvert 3. minutt inntil det trykkes på **FOLLOW ME**-knappen igjen.

MERK:

- Follow Me-funksjonen er ikke tilgjengelig i **DRY**- og **FAN**-modus.

IONIZER-funksjon*

Negative ioner tilsettes til luften for å simulere effektene av skoger og fosser på mennesker.

SLEEP-funksjonen

Når denne er valgt, vil den innstilte temperaturen øke (kjøling) eller redusere (oppvarming) med 1°C per 30 minutter for den første timen. Deretter opprettholder den den nye temperaturen i 7 timer før SLEEP-mode avsluttes. Denne funksjonen sparer energi og forbedrer nattkomfort ved å synkronisere med kroppens stoffskifte.

Kompressorforsinkelse

Ved oppstart aktiveres en forsinkelse på 3-4 minutter for å beskytte kompressoren.

Beskyttelse mot kald trekk

For å unngå ubehagelig trekk i oppvarmingsmodus blir innendørsenheten forhåndsvarmet før viften starter. Forsinkelsen skal kun vare et par minutter.

Auto-tin

Is utvikles på ytterdelen i oppvarmingsmodus. For å tine denne isen vil den indre viften stoppe i et par minutter før oppvarming fortsetter.

Auto-restart*

Enheden vil automatisk starte på nytt etter strøbrudd. De forrige brukerinnstillingene er fortsatt aktuelle.

Beskyttelsesfunksjon for full vannskuff

Når LED-skjermen viser «P1», betyr det at bunnskuffen er full av vann og trenger å tømmes. Enheden vil stoppe automatisk og kan ikke startes på nytt før vannet er tømt ut.

- 1) Flytt enheten til et sted med avløp.
- 2) Fjern bunnskuffavløpsdeksel og -plugg.
- 3) Etter at vannet er fullstendig tømt ut, setter du pluggen og dekslet på plass igjen.
- 4) Skru på enheten til «P1» forsvinner.

MERK:

- Hvis «P1» fortsatt vises, kobler du fra enheten og ringer kvalifisert personell for å få hjelp.

[*] Avhengig av modell

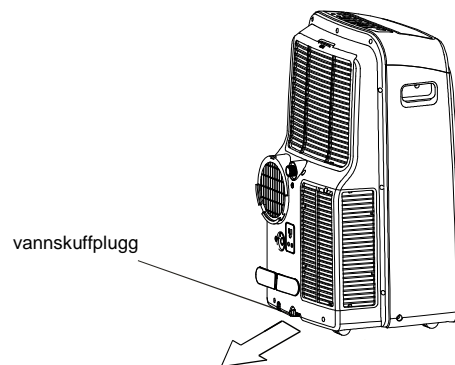

5. PLEIE OG VEDLIKEHOLD

! FORSIKTIG

- **KOBLE FRA** strømkilde **FØR** du begynner rengjøring eller vedlikehold!
- Bruk en myk, fuktet klut når du rengjør dekselet, panseret og fjernkontrollen.
- Kontakt alltid kvalifisert servicepersonell for å utføre reparasjoner eller vedlikehold som ikke skal utføres av bruker, slik som dyprengjøring, smøring og funksjonssjekk av kritisk komponent.

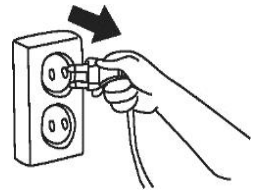

■ **Generell rengjøring**

Bruk en myk, fuktet klut når du rengjør dekselet, panseret og fjernkontrollen.

- Ingen kjemikalier f.eks. vaskemidler, løsemidler, skuremiddel osv.
- Ingen varme (over 40 °C)

■ **Rense luftfilteret**

For å opprettholde god ytelse må du regelmessig inspisere luftfiltre og rengjøre dem hvis nødvendig.

Fjern det øvre filteret

- Åpne dekselet
- Ta ut filteret

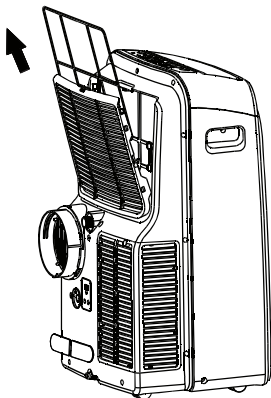

Fjern det nedre filteret

- Skru av dekselet
- Ta ut filteret

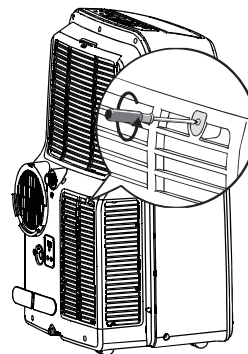

Rens luftfilteret

Støvsuger eller rent vann kan brukes for å rense luftfilteret. Hvis det er for mye oppsamlet støv, bruker du en myk børste og et mildt rensmiddel for å rengjøre filteret, og tørker på et kaldt sted. Sett inn luftfilteret igjen etter å ha sjekket at filteret er fullstendig tørt.

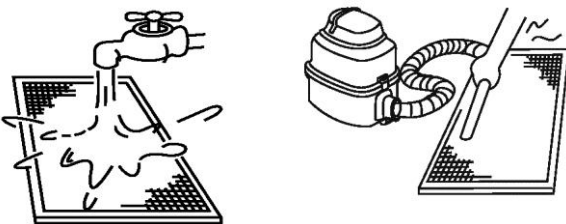

MERK:

- Luft-inn-siden skal vende oppover når du bruker støvsuger.
- Luft-inn-siden skal vende nedover når du bruker vann.

■ **Lagringsforberedelser** [lange uvirksomme perioder]

1. Rens luftfiltrene
2. Sørg for at enheten er fullstendig tappet for vann og tørr. I fuktige klimaer må du kjøre i viftemodus til enheten har tørket ut.
3. Skru av klimaanlegget med fjernkontrollen og fjern batteriene.
4. Koble fra strømkilden. Vikle strømledningen rundt strømledningholderen og plugg støpselet inn i kontakten på baksiden av enheten.
5. Kvitt deg med tilbehøret på en korrekt måte, for eksempel eksosør, vindugliderutstyr, osv.

■ **Gjenbruk etter lagring**

1. Sjekk om noe blokkerer luftforsyning og luftutløp.
2. Rens luftfiltrene
3. Sjekk ledninger for eventuelle skader, og at de er ordentlig jordet.
4. Installer tilbehøret på nytt.
5. Koble til strømkilden igjen
6. Sett batteriene inn i fjernkontrollen igjen og skru enheten på.

6. FEILSØK

6.1 VEILEDNINGER, TIPS OG FORHOLDSREGLER

Følgende kan skje under normal drift, og trenger ikke bety at noe er feil.

Tilfelle	Forklaring / Løsning
Nedkjøling eller oppvarming er forsinket.	En 3-minutters forsinkelse beskytter kompressoren.
Enheden starter ikke eller det er ingen strøm når du trykker ON/OFF.	Kontroller at enheten er satt ordentlig i og stikkkontakten er slått på.
	Romtemperatur er lavere enn innstilt temperatur (Kjølemodus). Tilbakestill temperaturen.
	Tøm ut vannet fra bunnskuffløpet.
Lave lyder som kommer fra klimaanlegget.	«Gurglelyder»: normalt - strømmen av kjølemiddel inne i enheten.
	«Knirking»: normal utvidelse og sammentrekning av plast- og metalldeleer.
	Brusende luft - normalt når spjeldet tilbakestiller sin posisjon.
Dårlig kjølekapasitet.	Sjekk at alle vinduer og dører er lukket.
	Fjern eller skru av alle varmekilder hvis mulig.
	Sjekk at eksosrøret er korrekt koblet til og ikke blokkert. Hvis blokkert, rengjør og koble til på nytt.
	Rens luftfilteret og sett inn sikkert på nytt før du fortsetter driften.
	Temperaturinnstillingen er for høy. Senk temperaturen.
Bråkete eller kraftig vibrering	Flytt enheten til et stabilt, flatt og jevnt underlag.

6.2 FEILKODER

LED-skjerm	Beskrivelse	Handling
E1/E2/E3/E4	Intern feil	1) Skru av enheten. 2) Trekk ut støpselet og sett det inn på nytt. 3) Hvis feilen vedvarer, kontakter du et kvalifisert serviceverksted for å få hjelp
P1	Bunnskuff er full	Tøm ut vannet. Se avsnittet «DRIFT»

INHOUD

1. VEILIGHEIDSMATREGELEN	2
2. ALGEMEEN	4
2.1 Namen van de onderdelen	4
2.2 Accessoires	4
2.3 Bedieningspaneel	5
3. DE INWERKINGSTELLING VOORBEREIDEN	6
3.1 De uitlaatslang installeren	6
3.2 Aansluiten op de netvoeding.....	8
4. BEDIENING	8
4.1 Gebruiksomstandigheden	8
4.2 Bediening	9
5. VERZORGING EN	11
6. PROBLEMEN OPLOSSEN	12
6.1 Aanwijzingen, tips en waarschuwingen.....	12
6.2 Foutcodes	12



**Let op: Brandgevaar alleen
voor koelmiddel R32 / R290**

!WAARSCHUWING!

- Deze airconditioner is niet bedoeld voor gebruik door personen (met inbegrip van kinderen) met verminderde lichamelijke, zintuiglijke of geestelijke vermogens of gebrek aan ervaring en kennis, tenzij ze onder toezicht van een bevoegde persoon zijn begeleid of opgeleid met betrekking tot het (veilig) gebruik van de airconditioner.
- Kinderen moeten onder toezicht staan om er zeker van te zijn dat ze niet met de airconditioner spelen.
- Onderhoud moet alleen worden uitgevoerd volgens de aanbevelingen van de fabrikant van de apparatuur. Onderhoud en reparatie waarvoor de hulp van ander gekwalificeerd personeel nodig is, moeten worden uitgevoerd onder toezicht van een persoon die bevoegd is om te werken met brandbare koelmiddelen.

Dit product voldoet aan de richtlijn voor laagspanning (2014/35/EG),
en de richtlijn voor elektromagnetische compatibiliteit (2014/30/EEG) van de Europese Unie.



Correcte afvoer van dit product (afgedankte elektrische en elektronische apparatuur)

(Wanneer deze airconditioner wordt gebruikt in Europa, moeten de volgende richtlijnen worden gevolgd)

- Wanneer dit symbool wordt weergegeven op het product of in de literatuur, geeft dit aan dat dit elektrische en elektronische afval (aangeduid als WEEE in Richtlijn 2012/19/EG) niet mag worden gemengd met algemeen huishoudelijk afval. Het is verboden dit apparaat mee te geven met het algemeen huishoudelijk afval. Voor de verwijdering zijn er verschillende mogelijkheden:
 1. De gemeente heeft vaste inzamelpunten, waar elektronisch afval gratis kan worden afgegeven.
 2. Bij de aankoop van een nieuw product, neemt de detailhandelaar het oude product kosteloos mee.
 3. De fabrikant neemt het oude apparaat kosteloos mee voor verwijdering.
 4. Omdat oude producten waardevolle onderdelen bevatten, kunnen deze worden verkocht aan een schroothandel.
 Het dumpen van afval in het bos en de natuur vormt een bedreiging voor de gezondheid, omdat gevaarlijke stoffen in het grondwater kunnen lekken en in de voedselketen terecht kunnen komen.

Modelnaam	Grootte	Stroomvoorziening
51KPD09N7S	454x365x700	220-240V ~ 50Hz
51KPD10N7S	467x397x765	
51KPD12N7S	467x397x765	
51QPD12N7S	467x397x765	

- Symbolen die in eenheden en handleiding worden gebruikt:

	WAARSCHUWING	Dit apparaat gebruikt een brandbaar koelmiddel. Er bestaat gevaar voor brand wanneer gelekt koelmiddel wordt blootgesteld aan een externe ontstekingsbron.
	LET OP	De gebruiksaanwijzing moet zorgvuldig worden gelezen.
	LET OP	Onderhoudspersoneel moet de installatiehandleiding raadplegen tijdens de omgang met deze apparatuur.
	LET OP	Informatie is beschikbaar via de gebruiks- en installatiehandleiding.

De fabrikant behoudt zich het recht voor om zijn producten zonder voorafgaande waarschuwing te wijzigen.

1. VEILIGHEIDSMATREGELEN

- Lees deze handleiding voordat u het product gebruikt!
- Dit apparaat mag worden gebruikt door kinderen vanaf 8 jaar en door personen met verminderde fysieke, zintuiglijke of geestelijke capaciteiten of gebrek aan ervaring en kennis als ze op een veilige manier begeleiding of instructies krijgen over het gebruik van het apparaat en begrijpen welke risico's hieraan verbonden zijn.
- Kinderen mogen niet met het apparaat spelen. Reiniging en onderhoud door de gebruiker mag niet zonder toezicht worden uitgevoerd door kinderen.

WAARSCHUWING

Dit symbool geeft de mogelijkheid aan van persoonlijk of dodelijk letsel.

- **Het onderhoud of de reparatie van dit product mag alleen worden uitgevoerd door gekwalificeerde en ervaren personen.**
Ontoereikende reparatie- of onderhoudswerkzaamheden kunnen leiden tot waterlekkage, elektrische schok of brand.
- **Houd de ventilatieopeningen in de behuizing van de unit vrij van obstakels. Zorg ervoor dat rond de unit een vrije ruimte is van minstens 30 cm.**
- **Alle bedrading dient overeen te komen met de plaatselijke en nationale elektrische normen en moet door een gekwalificeerde servicemedewerker worden geïnstalleerd.**
- **Deze unit is geaard via de stekker als deze in een gepast stopcontact zit. Zorg ervoor dat deze correct geaard is.**
Een onjuiste aarding kan een elektrische schok veroorzaken.
- **Gebruik geen verlengsnoer en deel hetzelfde stopcontact niet met andere apparaten.**
Controleer de beschikbare voeding en los eventuele bedradingsproblemen op voordat u de unit installeert en bedient.
- **Als het stroomsnoer is beschadigd, moet het worden vervangen door de fabrikant, diens servicemedewerker of een vergelijkbaar gekwalificeerde persoon om mogelijk gevaarlijke situaties te voorkomen.**
- **Om te voorkomen dat de thermische beveiliging onopzettelijk wordt gereset, mag dit apparaat niet worden gevoed via een extern schakelapparaat, zoals een timer. Het apparaat mag ook niet worden aangesloten op een stroomkring die regelmatig door het hulpprogramma wordt aan- en uitgezet.**
- **Schakel de unit uit en verwijder onmiddellijk de stekker uit het stopcontact als de unit tijdens het gebruik omvalt. Laat de unit enkele uren staan voordat u deze opnieuw gebruikt.**
Anders kan de "Auto-Cut Off"-functie (automatische uitschakelfunctie) van de unit worden gestart.
- **Gebruik geen ontvlambaar gas of brandbare stoffen zoals benzine, benzeen en thinner in de geconditioneerde ruimte.**
Dit kan brand veroorzaken.
- **Houd dit apparaat uit de buurt van warmtebronnen.**
Dit kan beschadiging van de unit of brand veroorzaken.
- **Bediening met natte handen kan leiden tot een elektrische schok.**
- **Gebruik de unit niet in een vochtige ruimte zoals een badkamer of wasruimte.**
Dit kan een elektrische schok veroorzaken.
- **Steek nooit handen, vingers of voorwerpen in de luchtinlaat of luchtuitlaat.**
Dit kan letsel veroorzaken vanwege de hoge snelheid waarop de ventilator draait.

1. VEILIGHEIDSMATREGELEN

LET OP

Dit symbool geeft de mogelijkheid aan van schade aan bezittingen of ernstige gevolgen.

- Dit apparaat is **UITSLUITEND** bedoeld voor persoonlijk comfort.
- Zorg ervoor dat de luchtinlaat en -uitlaat niet worden geblokkeerd. Dit kan resulteren in slechte prestaties, hogere gebruikskosten en een kortere levensduur van het product.
- Plaats de unit nooit voor gordijnen, overgordijnen of wandtapijten.
Als zij tegen de luchtinlaat vallen.
- De unit moet tijdens het gebruik worden beschermd tegen vocht. Plaats geen voorwerpen en in het bijzonder voorwerpen die water bevatten op de unit.
- Regel het systeem niet met de hoofdvoedingsschakelaar.
Dit kan brand of waterlekkage veroorzaken.
- Berg de afstandsbediening op buiten het bereik van kinderen.
Hiermee voorkomt u ongevallen, bijvoorbeeld het doorslikken van batterijen.
- Transporteer de unit altijd in verticale positie.
- Zet het apparaat stabiel neer op een vlakke en stevige ondergrond.
- Haal de stekker uit het stopcontact wanneer u de unit langere tijd niet gebruikt. De unit dient uit de buurt van direct zonlicht te worden geplaatst en opgeborgen.
- Haal de stekker uit het stopcontact **VOORDAT** u begint met reiniging of onderhoud.
Dit kan een elektrische schok veroorzaken.
- Maak de behuizing of het bedieningspaneel niet nat en gebruik nooit krachtige schoonmaakmiddelen, oplosmiddelen of schuurmiddelen op het apparaat.
- Verwijder nooit de vaste afdekkingen.
- Het is van groot belang dat de units regelmatig goed worden gereinigd.
Voor het grondig reinigen, smeren en controleren van het functioneren van alle kritische componenten is gespecialiseerd ONDERHOUD vereist. Neem contact op met een gekwalificeerd onderhoudsbedrijf.

Dit product bevat gefluoreerde gassen die vallen onder het Kyoto-protocol

Chemische naam van het gas	R410A / R290
GWP (Global Warming Potential) van gas	2088 / 3

LET OP

1. Noteer op het label duidelijk de hoeveelheid koelmiddel waarmee de unit is gevuld. Gebruik hiervoor onuitwisbare inkt.
2. Voorkom de uitstoot van gefluoreerd gas uit de unit.
Zorg ervoor dat het gefluoreerde gas nooit ontsnapt tijdens installatie, onderhoud of verwijdering. Wanneer lekkage van gefluoreerd gas wordt gedetecteerd, dient het lek zo spoedig mogelijk te worden gestopt en gerepareerd.
3. Alleen bevoegde onderhoudsmedewerkers hebben toegang tot dit product en mogen het onderhouden.
4. De omgang met het gefluoreerde gas in dit product, bijvoorbeeld wanneer het product wordt verplaatst of het gas wordt bijgevuld, dient te voldoen aan de Europese verordening nr. 517/2014 inzake bepaalde gefluoreerde broeikasgassen en de betreffende lokale wet- en regelgeving.
5. Neem contact op met dealers, installateurs etc. voor eventuele vragen.

2. ALGEMEEN OVERZICHT

2.1 NAMEN VAN DE ONDERDELEN



VOORAANZICHT

- (1) Bedieningspaneel
- (2) Lamellen
- (3) Zwenkwielen
- (4) Verzonken handvat

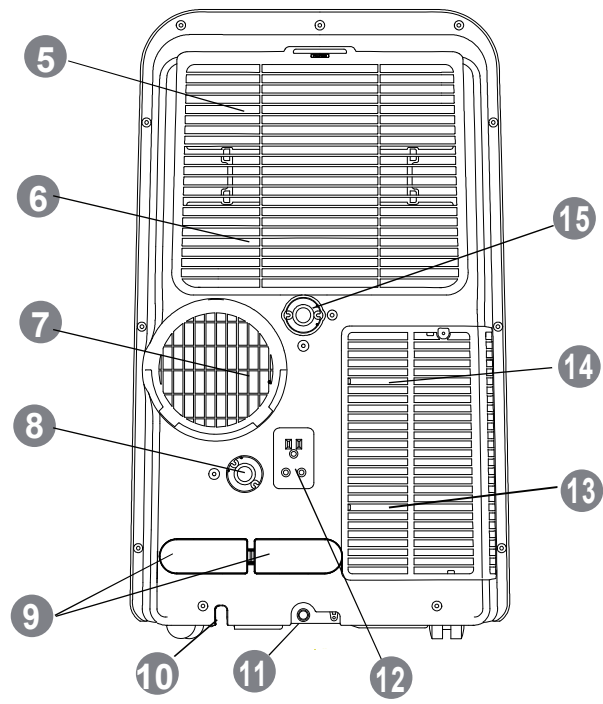

ACHTERAANZICHT

- (5) Bovenste luchtfilter
- (6) Bovenste luchtinlaat
- (7) Luchtafvoeropening
- (8) Uitgang afvoerbuis 1
- (9) Ophangbeugels voor het stroomsnoer (uitsluitend voor gebruik bij opslag)
- (10) Uitgang stroomsnoer
- (11) Bodemplaat uitgang afvoerbuis
- (12) Stopcontact (uitsluitend voor gebruik bij opslag)
- (13) Onderste luchtfilter
- (14) Onderste luchtinlaat
- (15) Uitgang afvoerbuis 2

2.2 ACCESSOIRES

Benaming accessoires	Vorm	Aantal (st.)	Benaming accessoires	Vorm	Aantal (st.)
Afvoerbuis en adapter		1	Uitlaatslang		1
Batterij		2	Uitlaatslang Adapter A		1
Afstandsbediening		1	Uitlaatslang Adapter B (plat mondstuk)		1
Kit schuifbeslag voor raam en bout		1	Uitlaatslang Adapter C (rond mondstuk)		1
Afdichtspans		3	Wandadapter voor uitlaat		1
Instructiehandleiding		2	Schroef en plug		4

2. ALGEMEEN OVERZICHT

2.3 BEDIENINGSPANEEL

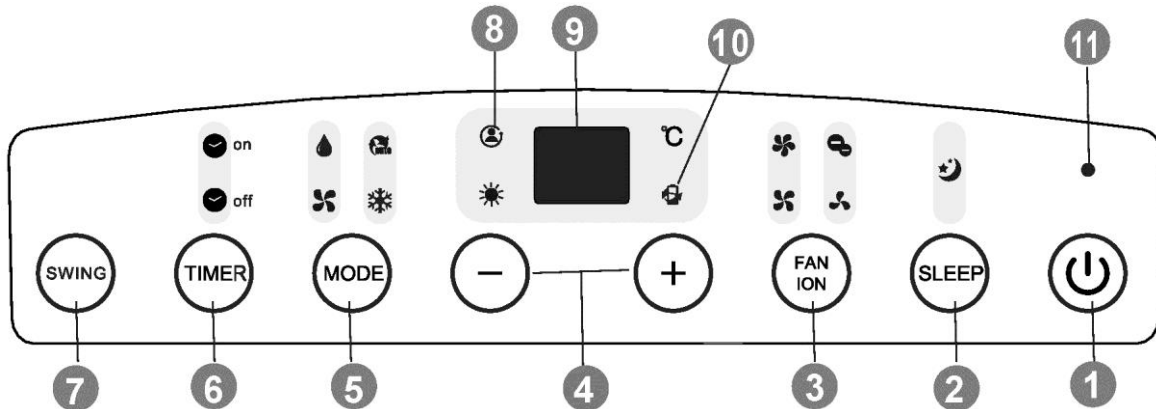

(1) AAN/UIT-toets

De unit start wanneer op deze toets wordt gedrukt en stopt wanneer opnieuw op deze toets wordt gedrukt.

2 SLEEP-toets

Schakel de slaap-functie in/uit. De lamp ☾ brandt als de slaap-functie ingeschakeld is.

(3) FAN-toets

Druk op deze toets om de snelheid van de ventilator te selecteren.



ION-toets*

Wanneer u langer dan 3 seconden op deze toets drukt, wordt de ionisator-functie ingeschakeld (de lamp brandt). Wanneer u nogmaals langer dan 3 seconden op de toets drukt, wordt de functie weer uitgeschakeld.

(4) + / --toets

Druk op deze toets om de ingestelde temperatuur te verhogen of te verlagen.

(5) MODE-toets

Druk herhaaldelijk op de modus-toets om de modus te wijzigen.



(6) TIMER-toets

Druk op deze toets om de tijdsduur van 'unit automatisch aan/uit' te starten.

(7) SWING-toets

De automatische swing van de lamellen starten of stoppen.

(8) FOLLOW ME-lamp *

De lamp brandt als de "Follow Me"-functie ingeschakeld is.

(9) LED-display

Geeft de ingestelde temperatuur of de instelling van de automatische timer weer. Als de modus DRY of FAN ingeschakeld is, wordt de kamertemperatuur weergegeven.

(10) POWER MANAGEMENT-lamp

Als de Cool-/Heat-modus ingeschakeld is en de omgevingstemperatuur gedurende een zekere tijd lager/hoger is dan de ingestelde temperatuur, worden de compressor en de motor van de ventilator automatisch gestopt. De lamp brandt om aan te duiden dat Power Management ingeschakeld is.

(11) POWER-lamp

[*] Afhankelijk van het model

OPMERKING

- Alle afbeeldingen in deze handleiding zijn slechts bedoeld ter verduidelijking. Ze kunnen enigszins afwijken van de airconditioner die u hebt aangeschaft (afhankelijk van model). U dient u te richten op het feitelijke model.
- Dit documentatiepakket bevat een handleiding voor het gebruik van de afstandsbediening.

3. DE INWERKINGSTELLING VOORBEREIDEN

! LET OP

- De unit moet op een stevige ondergrond worden geplaatst om geluiden en vibraties te minimaliseren. Zorg ervoor dat de ondergrond voldoende stevig is om de unit te dragen.
- Plaats nooit obstakels rond de luchtinlaat of -uitlaat van de unit.

3.1 DE UITLAATSLANG INSTALLEREN

3.3.1 Installatie van de kit met schuifbeslag voor het raam

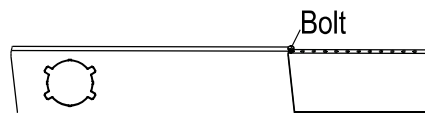
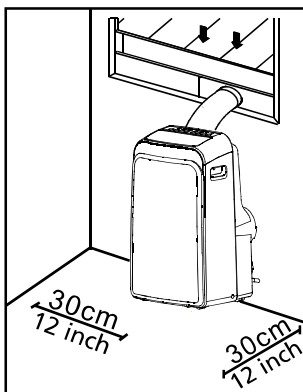

Window slider kit

- De kit met schuifbeslag voor het raam installeren

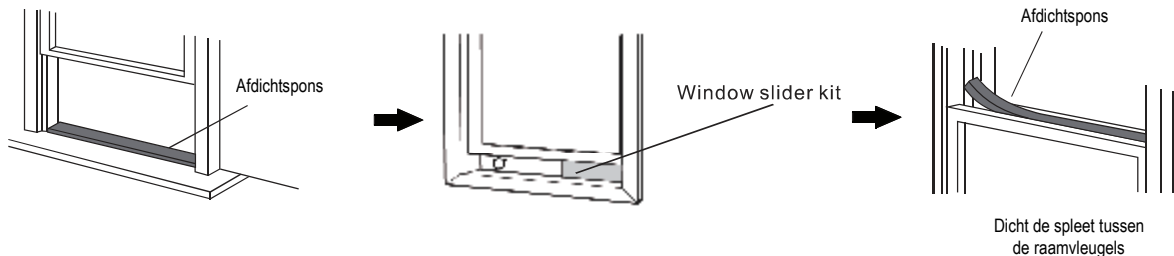

OF

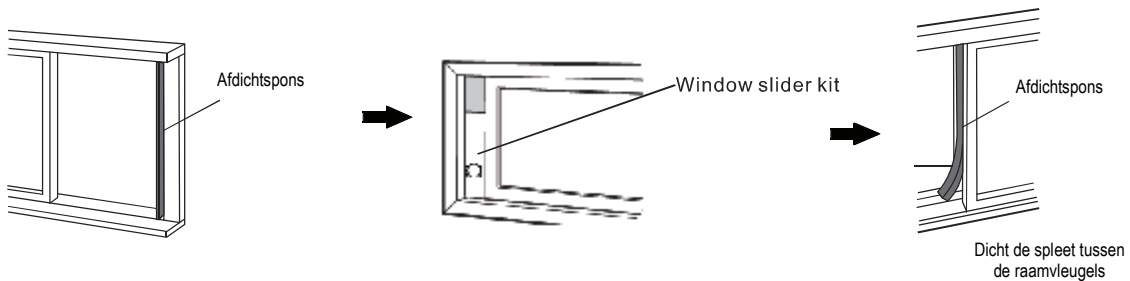

3. DE INWERKINGSTELLING VOORBEREIDEN

■ De uitlaatslang installeren

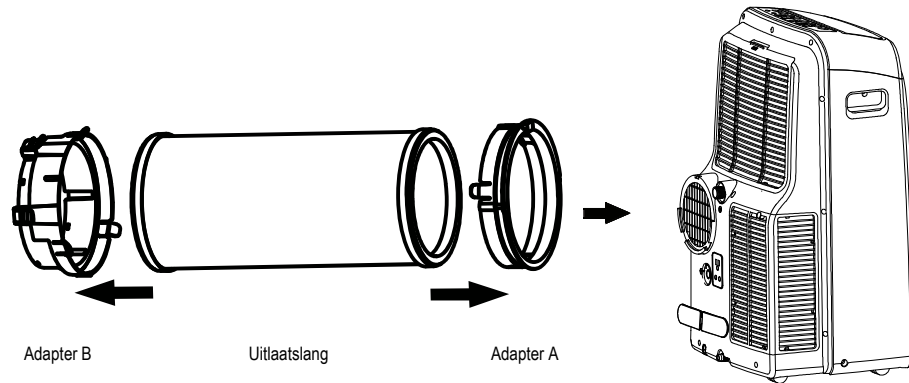

3.3.2 Muurbevestiging

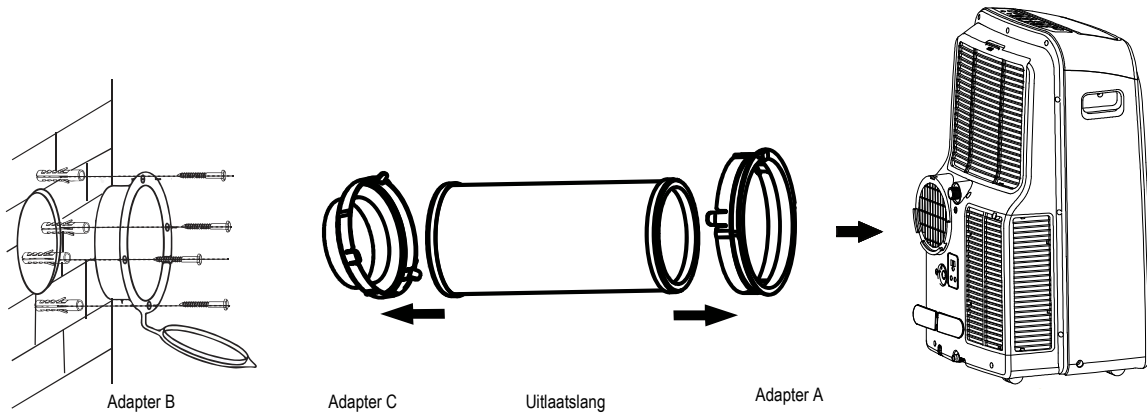

3.3.3 De hoogte van de uitgang van de uitlaatslang

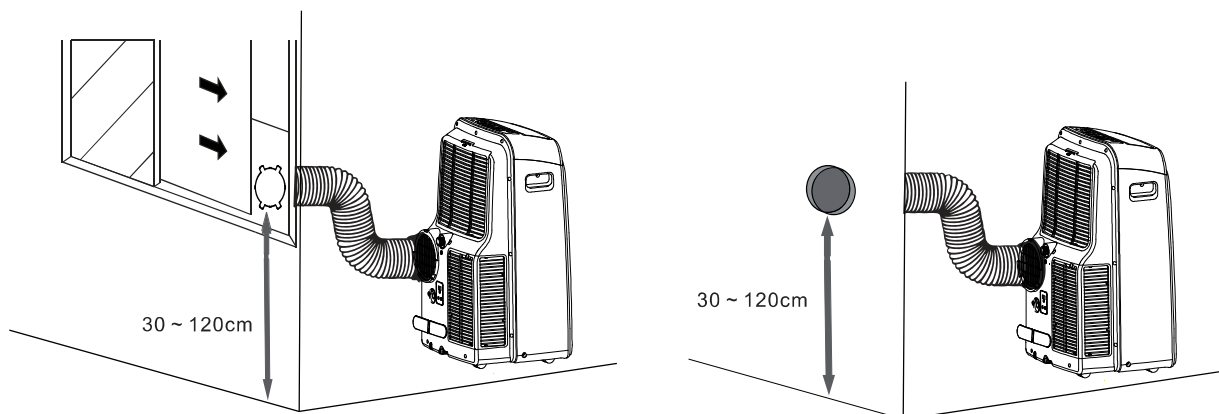

OPMERKING

- Buig de uitlaatslang niet te ver door.
- Dek de opening af met behulp van de adapterkap (muurbevestiging) als de unit niet in gebruik is.

3. DE INWERKINGSTELLING VOORBEREIDEN

3.2 AANSLUITEN OP DE NETVOEDING

LET OP

- De unit moet in de buurt van een geschikt geaard stopcontact worden geplaatst.
- De stekker moet stevig in het stopcontact zitten.
- Gebruik geen verlengsnoer of adapter en deel hetzelfde stopcontact niet met andere apparaten.
- Zorg ervoor dat het stroomsnoer nooit verstrikt geraakt.

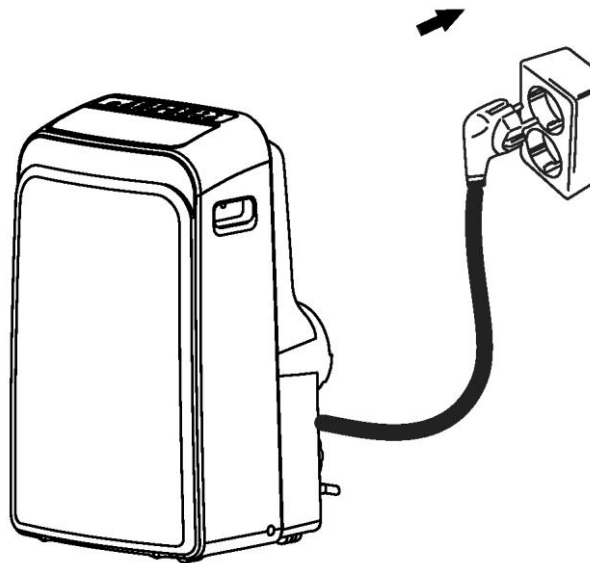

4. BEDIENING

4.1 GEBRUIKSOMSTANDIGHEDEN

Modus	Gebruiksomstandigheden
Cooling-modus	17 ~ 35 °C DB
Dry-modus	13 ~ 35 °C DB
Heating-modus	5 ~ 30 °C DB

Opmerking: DB - Dry Bulb

- Binnen deze temperatuurgrenzen worden optimale prestaties geleverd.
- Wanneer de unit langere tijd boven of onder deze grenzen werkt, kan de systemdiagnose een storing detecteren en werkt de unit niet meer correct.
- Relatieve vochtigheid in de ruimte - minder dan 80%. Als de airconditioner buiten dit bereik werkt, kan het oppervlak van de airconditioner condensatie aantrekken.

4. BEDIENING

4.2 BEDIENING

Basismodi voor bediening: **COOL/DRY/HEAT/FAN/AUTO**

COOL-modus

- 1) Druk op **MODUS** en selecteer .
- 2) Druk op +/- op de unit of op **TEMP** op de afstandsbediening om de temperatuur te selecteren.
- 3) Druk op **FAN** op de unit of op de afstandsbediening om de snelheid van de ventilator te selecteren.

DRY-modus

- 1) Sluit de afvoerleiding aan zoals getoond op de afbeelding.
- 2) Druk op **MODUS** en selecteer .

OPMERKING:

- Verwijder de uitlaatslang voordat u de **DRY**-modus inschakelt.
- De snelheid van de ventilator en de temperatuur kunnen niet worden ingesteld in **DRY**-modus.
- Wanneer u **DRY-modus** uitschakelt, moet u ervoor zorgen dat alle water is afgevoerd voordat u de afvoerleiding verwijdt en de plug van de afvoeropening op de achterkant van de unit plaatst.

HEAT-modus

- 1) Sluit de afvoerleiding aan zoals getoond op de afbeelding (andere afvoerpoort dan in **DRY**-modus).
- 2) Druk op **MODUS** en selecteer .
- 3) Druk op +/- op de unit of op **TEMP** op de afstandsbediening om de temperatuur te selecteren.
- 4) Druk op **FAN** op de unit of op de afstandsbediening om de snelheid van de ventilator te selecteren.

FAN-modus

- 1) Druk op **MODUS** en selecteer .
- 2) Druk op **FAN** op de unit of op de afstandsbediening om de snelheid van de ventilator te selecteren.

OPMERKING:

- De temperatuur kan niet worden ingesteld in **FAN**-modus.

AUTO-modus

Druk op **MODUS** en selecteer .

OPMERKING:

- In deze stand wijzigt het systeem automatisch de modus en snelheid van de ventilator om de ingestelde temperatuur te bereiken. In het voorjaar en najaar zal een nauwkeuriger temperatuurregeling mogelijk wijzigingen van de **COOL/HEAT**-modus vereisen.
- De snelheid van de ventilator en de temperatuur kunnen niet worden ingesteld in **AUTO**-modus.

Speciale functies

SWING-functie

- De lamellen kunnen uitsluitend worden aangepast als de unit is ingeschakeld.
- Druk op **SWING** om de automatische swing te starten. Druk nogmaals op **SWING** om de swing van de lamellen te stoppen.

OPMERKING:



- Stel de lamellen niet manueel in.

TIMERFUNCTIE



De tijdsduur van automatisch AAN/UIT kan worden ingesteld met behulp van het bedieningspaneel of de afstandsbediening.

Met het bedieningspaneel:

Wanneer de unit is ingeschakeld:

- 1) Druk op **TIMER**.  brandt.
- 2) Druk op +/- om de tijdsduur van automatisch uit in te stellen. Druk op **TIMER** om te bevestigen. Nu brandt .
- 3) Druk op +/- om de tijdsduur van automatisch aan in te stellen. Druk op **TIMER** om te bevestigen. De beide  branden. De unit is nu geprogrammeerd voor automatisch aan/uit.

Wanneer de unit is uitgeschakeld:

- 1) Druk op **TIMER**.  brandt.
- 2) Druk op +/- om de tijdsduur van automatisch aan in te stellen. Druk op **TIMER** om te bevestigen. Nu brandt .
- 3) Druk op +/- om de tijdsduur van automatisch uit in te stellen. Druk op **TIMER** om te bevestigen. De beide  branden. De unit is nu geprogrammeerd voor automatisch aan/uit.

OPMERKING:

- Raadpleeg de instructies in de handleiding van de afstandsbediening voor het instellen van de **TIMER**-functie met de afstandsbediening.
- Druk op de **AAN/UIT**-toets of stel de timer in op 0,0 om de tijdsduur van automatisch aan/uit te annuleren.

In DRY-modus

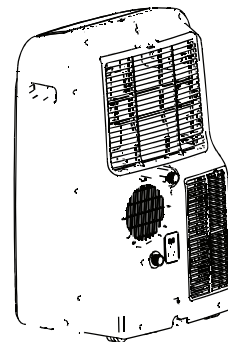

In HEAT-modus

4. BEDIENING

FOLLOW ME-functie*

Wanneer de FOLLOW ME-functie wordt geactiveerd, wordt op het display van de afstandsbediening de daadwerkelijke temperatuur op de locatie ervan weergegeven. De afstandsbediening stuurt dit signaal om de 3 minuten naar de unit totdat u weer op de **FOLLOW ME**-toets drukt.

OPMERKING:

- De FOLLOW ME-functie is niet beschikbaar in de **DRY**- en **FAN**-modus.

Ionisator-functie*

Aan de lucht worden negatieve ionen toegevoegd om het effect van bossen en watervallen op de mens te simuleren.

SLEEP-FUNCTIE

Bij deze instelling gaat de ingestelde temperatuur tijdens het eerste uur met 1 °C per 30 minuten omhoog (verwarming) of omlaag (koeling). Daarna houdt het apparaat 7 uur lang deze nieuwe temperatuur aan voordat de SLEEP-modus wordt uitgeschakeld. Deze instelling bespaart energie en verbetert het nachtelijk comfort dankzij de aanpassing aan het metabolisme van het lichaam.

Vertraging van de compressor

Bij het opstarten wordt de compressor beschermd door een vertraging van 3 tot 4 minuten.

Voorkomen van koude luchtstroom

Om een onaangename koude luchtstroom te voorkomen in de verwarmingsmodus, wordt de binnenunit voorverwarmd voordat de ventilator start. Deze vertraging mag slechts enkele minuten duren.

Automatisch ontdooien

Op de buitenunit vindt in de verwarmingsmodus ijsvorming plaats. Om dit ijs te ontdooien, stopt de binnenventilator enkele minuten waarna het verwarmen wordt voortgezet.

Automatische herstart*

Na een stroomstoring zal de unit automatisch weer starten. Alle eerdere gebruikersinstellingen worden hersteld.

Beschermingsfunctie "Waterbak vol"

De melding "P1" op de LED-display betekent dat de bak onderaan gevuld is met water en moet worden leeggemaakt. De unit stopt automatisch en kan pas opnieuw worden gestart wanneer het water afgevoerd is.

- 1) Verplaats de unit naar een afvoerlocatie.
- 2) Verwijder de afdekking en de plug van de afvoeropening van de bak onderaan.
- 3) Zet de plug en de afdekking terug op hun plaats nadat het water volledig afgevoerd is.
- 4) Schakel de unit aan totdat "P1" verdwijnt.

OPMERKING:

- Als de display "P1" blijft weergeven, moet u de stekker van de unit uit het stopcontact trekken en de hulp inroepen van gekwalificeerde onderhoudsmedewerkers.

[*] Afhankelijk van het model

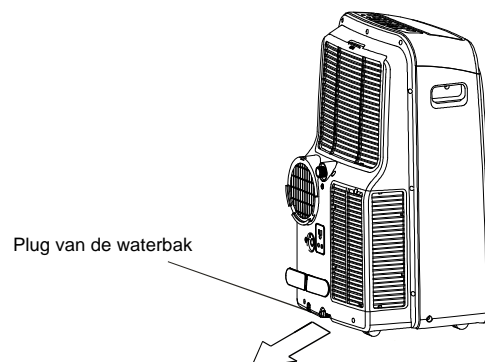

5. VERZORGING EN ONDERHOUD

! LET OP

- ONDERBREEK DE STROOMTOEVOER VOORDAT u reinigings- of onderhoudswerkzaamheden gaat uitvoeren!
- Gebruik een zachte vochtige doek voor het reinigen van het rooster, de behuizing en de afstandsbediening.
- Neem altijd contact op met gekwalificeerd personeel voor reparatie- of onderhoudswerkzaamheden die niet door de gebruiker kunnen worden uitgevoerd, zoals diepe reiniging, smering en controle van de werking van kritieke onderdelen.

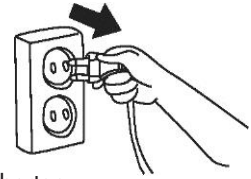

■ Algemene reiniging

Gebruik een zachte vochtige doek voor het reinigen van het rooster, de behuizing en de afstandsbediening.

- Geen chemische stoffen zoals schoonmaakmiddelen, oplosmiddelen, schuurmiddelen.
- Geen warmte (boven 40 °C)

■ Het luchtfilter reinigen

Controleer regelmatig de luchtfilters en reinig ze indien nodig om goede prestaties te houden.

Verwijder het filter bovenaan

- Open het rooster
- Neem het filter uit

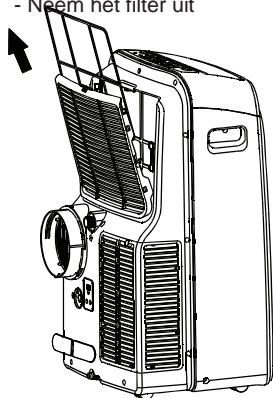

Verwijder het filter onderaan

- Schroef het rooster los
- Neem het filter uit

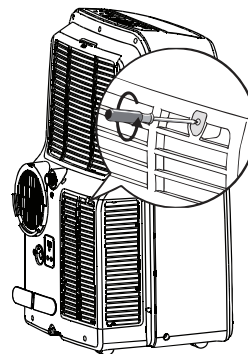

Reinig het luchtfilter

Het luchtfilter kan worden gereinigd met een stofzuiger of met schoon water. Als er sprake is van overmatige ophoping van stof, reinig de unit dan met een mild wasmiddel en laat het op een koele plek drogen. Controleer of het filter goed droog is en plaats het terug.

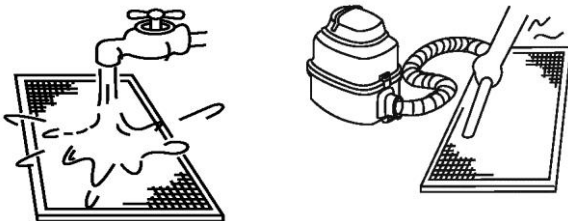

OPMERKING:

De kant van de luchtinlaat moet naar boven toe wijzen als u de unit met een stofzuiger reinigt.

De kant van de luchtinlaat moet naar beneden toe wijzen als u de unit met water reinigt.

■ Voorbereiding voor opslag

[langere perioden dat de unit niet wordt gebruikt]

1. Reinig de luchtfilters
2. Zorg ervoor dat de unit droog is en dat alle water volledig afgevoerd is. Gebruik in een vochtige omgeving de 'Fan only'-modus alleen totdat de unit droog is.
3. Zet de airconditioner uit met de afstandsbediening en verwijder de batterijen.
4. Onderbreek de stroomtoevoer van de unit. Wikkel het stroomsnoer rond de daarvoor voorziene beugels en steek de stekker in het stopcontact op de achterzijde van de unit.
5. Voer de accessoires op een correcte manier af, bijv. uitlaatslang, kit met schuifbeslag voor het raam, enz.

■ Opnieuw in gebruik stellen na opslag

1. Controleer of de luchtinlaat of luchtuitlaat wordt geblokkeerd.
2. Reinig de luchtfilters
3. Controleer op beschadigde draden of correcte aarding.
4. Plaats de accessoires terug.
5. Sluit de voeding van de unit weer aan
6. Plaats de batterijen weer in de afstandsbediening en zet de unit aan.

6. PROBLEMEN OPLOSSEN

6.1 AANWIJZINGEN, TIPS EN WAARSCHUWINGEN

Het volgende kan optreden tijdens normaal gebruik en hoeft geen storing aan te geven.

Situatie	Uitleg/Oplossing
Koelen of verwarmen is uitgesteld.	De compressor wordt beschermd door een vertraging van 3 minuten.
De unit start niet of er is geen stroom als u op AAN/UIT drukt.	Controleer of de stekker van de unit stevig in het stopcontact zit en of het stopcontact ingeschakeld is.
	De kamertemperatuur is lager dan de ingestelde temperatuur (Cooling-modus). Reset de temperatuur.
	Laat het water uit de onderste bak van de afvoeropening lopen.
De airconditioner geeft een zacht geluid.	"Gorgelend": normaal – het stromen van het koelmiddel in de unit.
	"Piepend": normale uitzetting en samentrekking van kunststof en metalen onderdelen.
	Geruis - normaal wanneer de lamellen van positie veranderen.
Unit koelt niet goed.	Controleer of alle ramen en deuren gesloten zijn
	Alle warmtebronnen verwijderen of uitschakelen indien mogelijk.
	Controleer of de afvoerluchtleiding correct is aangesloten en niet verstopt is. Bij verstopping afvoerluchtleiding reinigen en terugplaatsen.
	Reinig het luchtfilter en plaats hem stevig terug voordat u de unit opnieuw bedient.
	De ingestelde temperatuur is te hoog. Verlaag de temperatuur.
Lawaaiige of excessieve trillingen	Plaats de unit op een stabiele, vlakke en stevige ondergrond.

6.2 Foutcodes

LED-display	Beschrijving	Actie
E1/E2/E3/E4	Interne storing	1) Schakel de unit uit. 2) Verwijder de stekker van de unit uit het stopcontact en steek hem terug in het stopcontact. 3) Als de fout blijft duren moet u de hulp inroepen van een gekwalificeerde onderhoudsmedewerker
P1	Bak onderaan is vol	Voer het water af. Raadpleeg het hoofdstuk "BEDIENING"

SATURS

1. DROŠĪBAS NOTEIKUMI	2
2. VISPĀRĒJS APSKATS	4
2.1. Daļu nosaukumi	4
2.2. Piederumi	4
2.3. Vadības panelis	5
3. SAGATAVOŠANA IZMANTOŠANAI	6
3.1. Izplūdes caurules uzstādīšana	6
3.2. Pievienošana elektrotīklam	8
4. IZMANTOŠANA	8
4.1. Izmantošanas apstākļi	8
4.2. Izmantošana	9
5. APKOPE UN UZTURĒŠANA	11
6. PROBLĒMU NOVĒRŠANA	12
6.1. Pamācības, padomi un brīdinājumi	12
6.2. Kļūdu kodi	12



**Uzmanību! Aizdeģšanās risks
pastāv tikai aukstumnesējam R32/R290**



BRĪDINĀJUMS

- Šī ierīce nav paredzēta lietošanai personām (tostarp bērniem) ar pazeminātām fiziskām, sensorām vai garīgām spējām, vai arī personām, kam nav pietiekamas pieredzes un zināšanu, ja vien lietošanas laikā par to drošību atbildīgā persona tās neuzrauga vai ir instruējusi saistībā ar drošu ierīces lietošanu.
- Ir jāuzrauga, lai bērni nerotaļājas ar ierīci.
- Apkope jāveic tikai atbilstoši aprīkojuma ražotāja ieteikumiem. Apkopes un remonta darbi, kuru laikā nepieciešama kvalificētas personas palīdzība, jāveic tādas personas uzraudzībā, kura ir kompetenta lietot uzliesmojošus aukstumnesējus.

SATURS

Šis produkts ir atzīts par atbilstošu Eiropas Savienības Zemsprieguma direktīvai (2014/35/EK) un Direktīvai attiecībā uz elektromagnētisko saderību (2014/30/EK).



Pareiza atbrīvošanās no produkta (elektrisko un elektronisko iekārtu atkritumi)

(Izmantojot šo gaisa kondicionieri Eiropas valstīs, ir jāievēro tālāk minētie noteikumi)

- Ja uz produkta vai tam pievienotajā dokumentācijā ir attēlots šāds marķējuma simbols, elektrisko un elektronisko iekārtu atkritumi (jeb EEIA, kā norādīts Direktīvā 2012/19/EK) ir jāsavāc dalīti no parastajiem sadzīves atkritumiem. Ir aizliegts atbrīvoties no šīs iekārtas kā no mājsaimniecību sadzīves atkritumiem. Pastāv vairākas atkritumu savākšanas iespējas:
 1. Pašvaldība ir izveidojusi savākšanas punktus, kur lietotājs var nodot elektroniskos atkritumus bez maksas.
 2. Ja tiek iegādāts jauns produkts, mazumtirgotājs pieņem iepriekšējo produktu bez maksas.
 3. Ražotājs pieņem novecojušo iekārtu atkritumu savākšanas nolūkā, nepieprasot samaksu no lietotāja.
 4. Vecajās iekārtās ir vērtīgi resursi, tāpēc tās var pārdot metāllūžņu tirgotājiem.Atkritumu izmešana mežos un laukos apdraud jūsu veselību, jo bīstamās vielas noplūst gruntsūdeņos un iekļūst barības ķēdē.

Modeļa nosaukums	Izmēri	Elektroenerģijas avots
51KPD09N7S	454x365x700	220-240V ~ 50Hz
51KPD10N7S	467x397x765	
51KPD12N7S	467x397x765	
51QPD12N7S	467x397x765	

- Uz ierīcēm un rokasgrāmatā izmantotie simboli

	BRĪDINĀJUMS	Šai ierīcei tiek izmantots uzliesmojošos aukstumnesējs. Ja aukstumnesējs noplūst un tiek pakļauts ārēja aizdegšanās avota iedarbībai, pastāv uzliesmojuma risks.
	UZMANĪBU!	Rokasgrāmata ir rūpīgi jāizlasa.
	UZMANĪBU!	Apkopes personālam ar šo aprīkojumu jārikojas atbilstoši uzstādīšanas rokasgrāmatā sniegtajiem norādījumiem.
	UZMANĪBU!	Papildinformācija ir pieejama, piemēram, lietošanas vai uzstādīšanas rokasgrāmatā.

Ražotājs patur tiesības bez brīdinājuma mainīt jebkuru no produkta specifikācijas parametriem.

1. DROŠĪBAS NOTEIKUMI

- Pirms produkta izmantošanas izlasiet šo rokasgrāmatu.
- Šo iekārtu drīkst izmantot bērni, kas ir vecāki par 8 gadiem, un personas ar ierobežotām fiziskajām, sensorajām vai garīgajām spējām, kā arī bez pieredzes un zināšanām, ja šīs personas saņem palīdzību vai norādes attiecībā uz drošu iekārtas izmantošanu un izprot ar to saistītos riskus.
- Bērni nedrīkst rotaļāties ar iekārtu. Bērni nedrīkst veikt iekārtas tīrīšanu un apkopi bez pieauguša klātbūtnes.

BRĪDINĀJUMS

Šis simbols apzīmē traumu vai dzīvības zaudēšanas risku.

- **Šo produktu apkopt un remontēt drīkst tikai atbilstoši kvalificēti un pietiekami pieredzējuši speciālisti.**

Ja remonts vai apkope tiek veikta nepilnīgi, var rasties ūdens noplūde, elektriskās strāvas trieciens vai ugunsgrēks.

- **Pārliecinieties, vai nekas neaizsedz ventilācijas atveres iekārtas korpusā.**

Ap iekārtu ir jābūt vismaz 30 cm brīvai vietai.

- **Visai elektroinstalācijai ir jāatbilst vietējām un valsts elektrības shēmām, un tās uzstādīšana ir jāveic kvalificētam tehniskās apkopes speciālistam.**

- **Iekārtas iezemēšana tiek veikta, ievietojot strāvas vada kontaktdakšu atbilstošā kontaktligzdā.**

Pārliecinieties, vai iekārta ir pareizi iezemēta.

Nepareizi iezemējot iekārtu, var rasties elektriskās strāvas trieciens.

- **Neizmantojiet pagarinātājauklu un nepievienojiet kontaktligzdai citas iekārtas.**

Pirms iekārtas uzstādīšanas un izmantošanas pārbaudiet pieejamo elektroenerģijas avotu un novērsiet visas elektroinstalācijas problēmas.

- **Ja strāvas vads ir bojāts, ražotājam, tehniskās apkopes uzņēmuma pārstāvim vai citam līdzīgi kvalificētam speciālistam tas ir jānomaina. Pretējā gadījumā ir iespējams apdraudējums.**

- **Lai nepieļautu risku, ko rada termālā slēdža netīša atiestatīšana, šīs iekārtas elektroenerģijas padevei nedrīkst izmantot ārēju slēdža ierīci, piemēram, taimeru, un to nedrīkst pievienot ķēdei, ko regulāri izslēdz un ieslēdz apsaimniekotājs.**

- **Ja izmantošanas laikā iekārta tiek apgāzta, izslēdziet ierīci un nekavējoties atvienojiet to no elektroenerģijas avota. Pirms atkārtotas izmantošanas nogaidiet vairākas stundas.**

Pretējā gadījumā iekārta var iedarbināt automātiskas izslēgšanas funkciju.

- **Neizmantojiet viegli uzliesmojošu gāzi vai citas vielas, piemēram, benzīnu, benzolu, šķīdinātāju, telpā, kurā tiek izmantots gaisa kondicionieris.**

Tas var izraisīt ugunsgrēku.

- **Neizmantojiet šo ierīci siltuma avota tuvumā.**

Tas var izraisīt iekārtas bojājumus vai ugunsgrēku.

- **Darbojoties ar ierīci mitrām rokām, pastāv elektrotraumas risks.**

- **Neizmantojiet iekārtu mitrā telpā, piemēram, vannasistabā vai veļas mazgāšanas telpā.**

Tas var izraisīt elektriskās strāvas triecienu.

- **Nekad neievietojiet rokas, pirkstus vai priekšmetus gaisa ieplūdes vai izplūdes atverē.**

Tas var izraisīt traumas, jo iekšējais ventilators darbojas ar lielu ātrumu.

1. DROŠĪBAS NOTEIKUMI

UZMANĪBU!

Šis simbols apzīmē mantas zaudējumu vai nopietnu seku iespējamību.

- Iekārta ir paredzēta **TIKAI** cilvēku labsajūtas nodrošināšanai.
- **Neaizsedziet gaisa ieplūdes un izplūdes atveres.** Pretējā gadījumā var pasliktināties iekārtas veiktspēja, palielināties ekspluatācijas izmaksas un samazināties kalpošanas ilgums.
- **Nenovietojiet iekārtu pie žālūzijām, aizkariem un tamlīdzīgiem pakarinātiem priekšmetiem.**
Tie var uzkrīt gaisa ieplūdes atverei.
- Iekārta ir jāizmanto apstākļos, kuros tā ir pasargāta no mitruma. **Nenovietojiet uz iekārtas priekšmetus, it īpaši tādus, kuros ir ūdens.**
- **Neizmantojiet galveno strāvas slēdzi sistēmas pārvaldīšanai.**
Tas var izraisīt ugunsgrēku vai ūdens noplūdi.
- **Glabājiet tālvadības ierīci maziem bērniem neaizsniedzamā vietā.**
Pretējā gadījumā viņi var norīt baterijas vai citādi savainoties.
- **Pārvietojot iekārtu, vienmēr turiet to vertikāli.**
- Iekārtai ir jābūt stingri novietotai uz stabilas, līdzenas virsmas.
- **Ja iekārta ilgstoši netiek izmantota, atvienojiet to no elektroenerģijas avota.** Novietojiet iekārtu un uzglabājiet to vietā, kur tā neatrodas tiešā saules staru tuvumā.
- **Atvienojiet iekārtu no elektrības PIRMS tīrīšanas vai apkopes.**
Pretējā gadījumā tas var izraisīt elektriskās strāvas triecienu.
- **Nesamitriniet korpusu vai vadības paneli.** Nekad neizmantojiet spēcīgas iedarbības līdzekļus, šķīdinātājus vai abrazīvus pulēšanas līdzekļus, tīrot iekārtu.
- **Nekad nenonemiet uzliktni, ja tas ir piestiprināts.**
- **Ir svarīgi nodrošināt iekārtas regulāru apkopi.**
Visu būtisko iekārtas daļu dziļā tīrīšana, ieeļļošana un funkcionalitātes pārbaude jāveic kvalificētam apkopes speciālistam. Sazinieties ar atbilstošu tehniskās apkopes speciālistu.

Šis produkts satur fluorētas gāzes, uz kurām attiecas Kioto protokols

Gāzes ķīmiskais nosaukums	R410A / R290
Gāzes globālās sasilšanas potenciāls (GWP)	2088 / 3

UZMANĪBU!

1. Ar neizdzēšamu tinti salasāmi uzrakstiet uzpildītā aukstumaģenta daudzumu uz aukstumaģenta etiķetes.
2. Nepieļaujiet fluorētās gāzes izdalīšanos. Uzstādīšanas, apkopes vai atkritumu savākšanas laikā nodrošiniet, lai fluorētā gāze nenokļūst atmosfērā. Konstatējot iekārtā esošās fluorētās gāzes noplūdi, tā ir nekavējoties jāaptur un jānovērš.
3. Tikai kvalificēti tehniskās apkopes speciālisti drīkst piekļūt šim produktam un veikt tā apkopi.
4. Veicot jebkādas darbības ar fluorēto gāzi šajā produktā, piemēram, pārvietojot produktu vai atkārtoti uzpildot gāzi, ir jārikojas saskaņā ar (EK) Regulu Nr. 517/2014 par konkrētām fluorētām siltumnīcas efektu izraisošām gāzēm un saskaņā ar atbilstošajiem vietējiem likumiem.
5. Ja jums ir jautājumi, vērsieties pie pārdevējiem, uzstādītājiem u.c. profesionāļiem.

2. VISPĀRĒJS APSKATS

2.1. DAĻU NOSAUKUMI



SKATS NO PRIEKŠAS

- (1) Vadības panelis
- (2) Žalūzijas
- (3) Ritenīši
- (4) Rokturis padziļinājumā

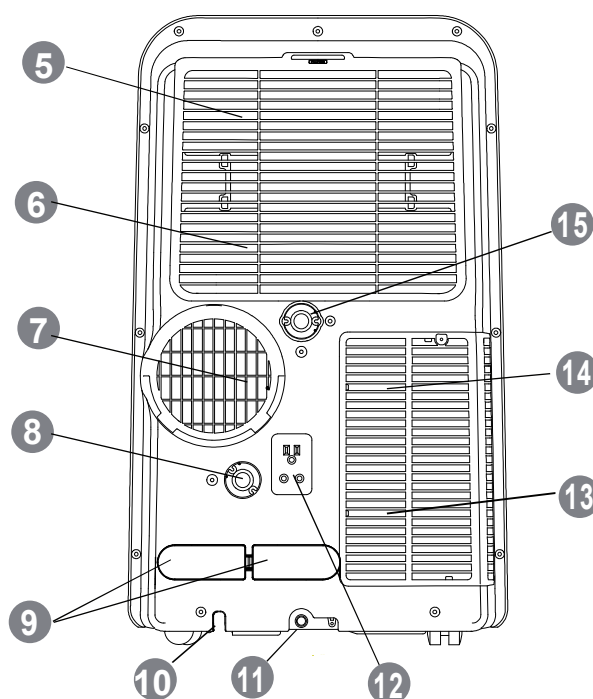

SKATS NO AIZMUGURES

- (5) Augšējais gaisa filtrs
- (6) Augšējā gaisa ieplūdes atvere
- (7) Gaisa izplūdes atvere
- (8) Drenāžas izvads nr. 1
- (9) Strāvas vada izvads
- (10) Strāvas vada skavas (tikai uzglabāšanai)
- (11) Apakšējās tvertnes drenāžas izvads
- (12) Kontaktdakšas ligzda (tikai uzglabāšanai)
- (13) Apakšējais gaisa filtrs
- (14) Apakšējā gaisa ieplūdes atvere
- (15) Drenāžas izvads nr. 2

2.2. PIEDERUMI

Piederuma nosaukums	Forma	Skaits (gab.)	Piederuma nosaukums	Forma	Skaits (gab.)
Drenāžas caurule un adapteris		1	Izplūdes caurule		1
Baterijas		2	Izplūdes caurules adapteris A		1
Tālvadības ierīce		1	Izplūdes caurules adapteris B (plakans uzgalis)		1
Loga slīdņa komplekts un bultskrūve		1	Izplūdes caurules adapteris C (apaļš uzgalis)		1
Sūkņveida blīvslēgs		3	Sienas adapteris		1
Rokasgrāmata		2	Skrūve un dībelis		4

2. VISPĀRĒJS APSKATS

2.3. VADĪBAS PANELIS

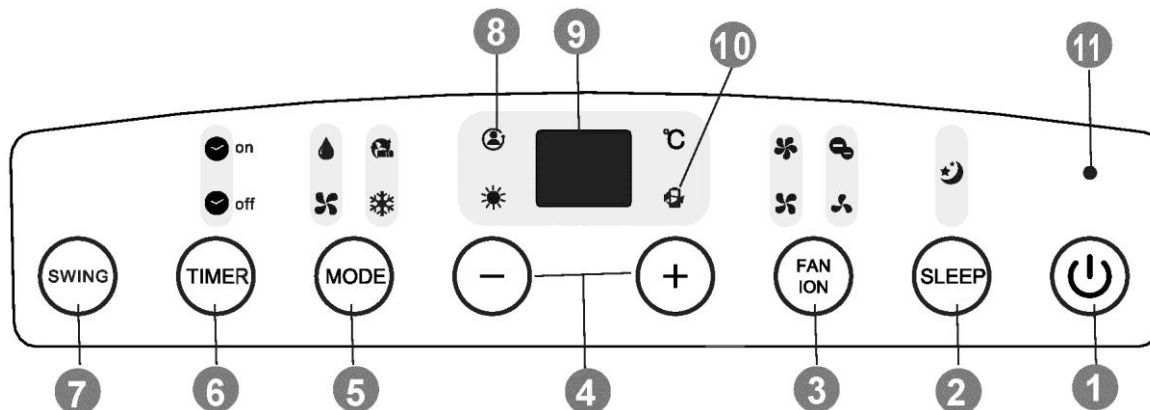

(1) Poga ON/OFF

Darbība tiek sākota, nospiežot šo pogu, un apturēta, nospiežot pogu vēlreiz.

(2) Poga SLEEP

Miega režīma aktivizēšana/deaktivizēšana. Ja miega režīms ir aktivizēts, ir redzams indikators ☾.

(3) Poga FAN

Lai izvēlētos ventilatora ātrumu, nospiediet šo pogu.

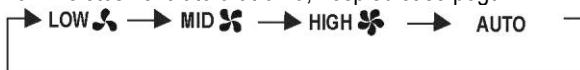

Poga ION*

Nospiežot un turot šo pogu ilgāk nekā 3 sekundes, tiek aktivizēta jonizēšanas funkcija (tiek parādīts indikators ☼). Lai izslēgtu šo funkciju, atkal turiet šo pogu nospiestu ilgāk nekā 3 sekundes.

(4) Poga +/-

Lai palielinātu vai samazinātu temperatūras iestatījumu, nospiediet šo pogu.

(5) Poga MODE

Lai mainītu darbības režīmu, vairākas reizes nospiediet šo pogu.



(6) Poga TIMER

Lai aktivizētu iekārtas automātiskās ieslēgšanas/izslēgšanas laiku, nospiediet šo pogu.

(7) Poga SWING

Lai iestatītu žalūziju automātiskas virzības sākšanu vai apturēšanu, nospiediet šo pogu.

(8) FOLLOW ME indikators*

Ja ir aktivizēta Follow me funkcija, šis indikators deg.

(9) LED displejs

Norāda iestatīto temperatūru vai automātiskā taimera iestatījumu. Ja iekārta darbojas režīmā DRY vai FAN, displejā ir redzama istabas temperatūra.

(10) POWER MANAGEMENT indikators

Ja iekārta darbojas režīmā Cool/Heat (Dzesēšana/Sildīšana) un istabas temperatūra ilgstoši ir zemāka vai augstāka par iestatīto temperatūru, kompresors un ventilatora motors automātiski pārtrauc darbu. Iedegsies šis indikators, norādot, ka ir aktivizēta elektroenerģijas pārvaldības funkcija.

(11) POWER indikators

[*] Dažiem modeļiem

ŅEMĪET VĒRĀ!

- Visi šajā rokasgrāmatā aplūkojamie attēli ir paredzēti tikai izskaidrošanas mērķim. Tie var nedaudz atšķirties no jūsu iegādātā gaisa kondicioniera (atkarībā no modeļa). Ir jāņem vērā faktiskā forma.
- Iekārtai pievienotajā dokumentācijā ir iekļauta tālruna ierīces lietošanas pamācība.

3. SAGATAVOŠANA IZMANTOŠANAI

⚠ UZMANĪBU!

- Iekārta ir jānovieto uz stabila pamata, lai trokšņi un vibrācija būtu pēc iespējas mazāka. Grīdai ir jābūt pietiekami izturīgai, lai balstītu iekārtu.
- Nekādā gadījumā nenovietojiet šķēršļus pie iekārtas gaisa ieplūdes vai izplūdes atverēm.

3.1. IZPLŪDES CAURULES UZSTĀDĪŠANA

3.3.1. Loga slīdņa komplekta uzstādīšana

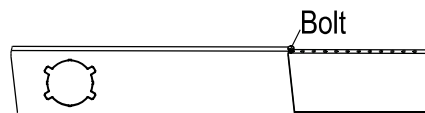
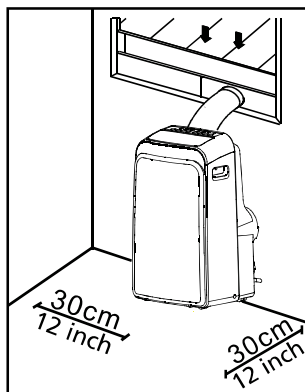

Window slider kit

- Kā uzstādīt loga slīdņa komplektu

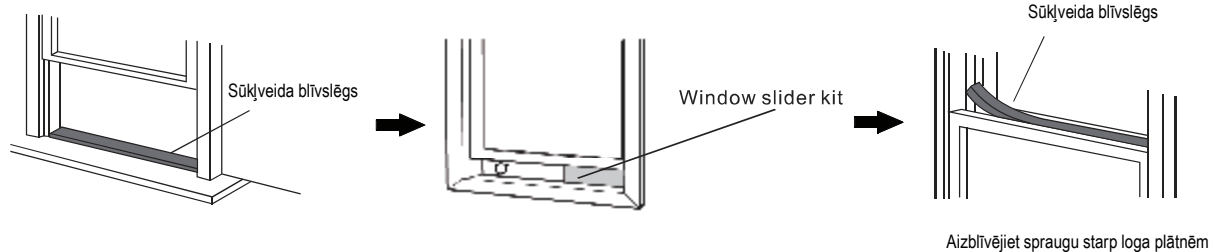

VAI

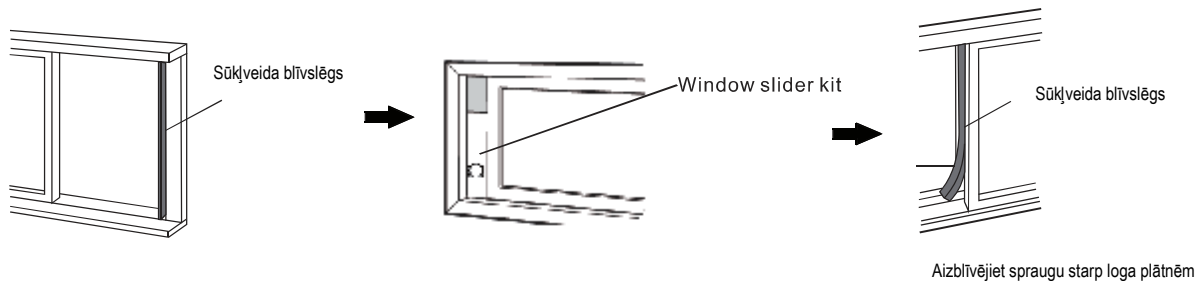

3. SAGATAVOŠANA IZMANTOŠANAI

- Kā uzstādīt izplūdes cauruli

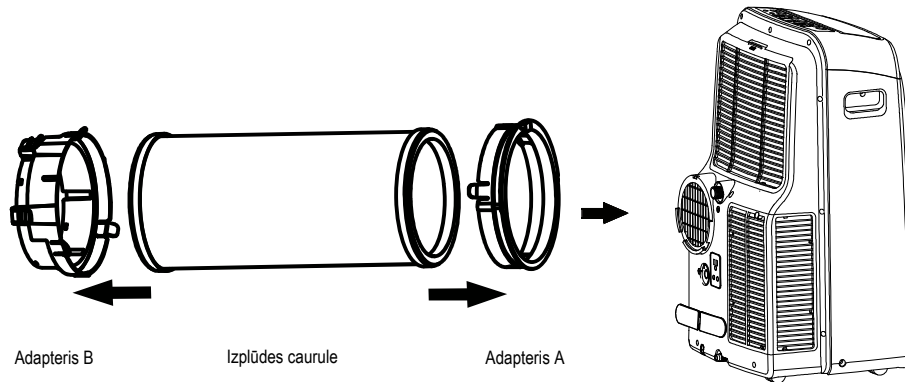

3.3.2. Uzstādīšana pie sienas

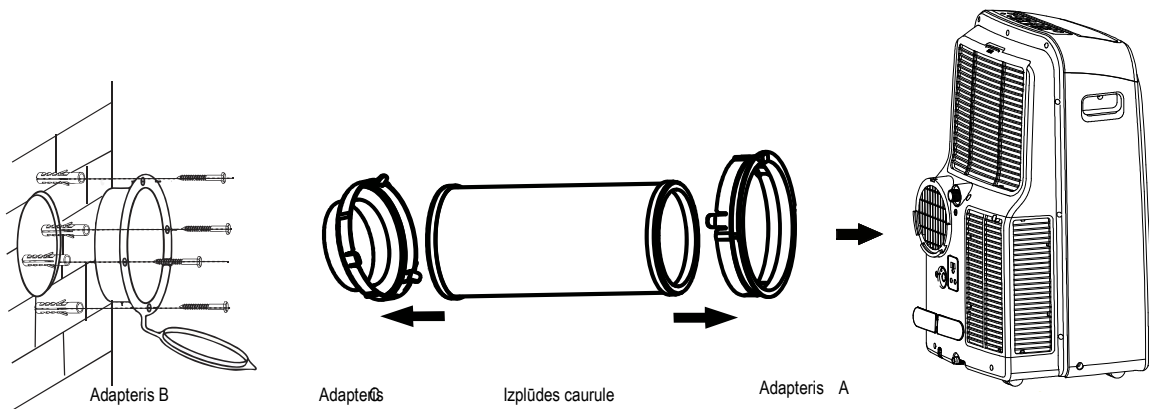

3.3.3. Izplūdes caurules izvada augstums

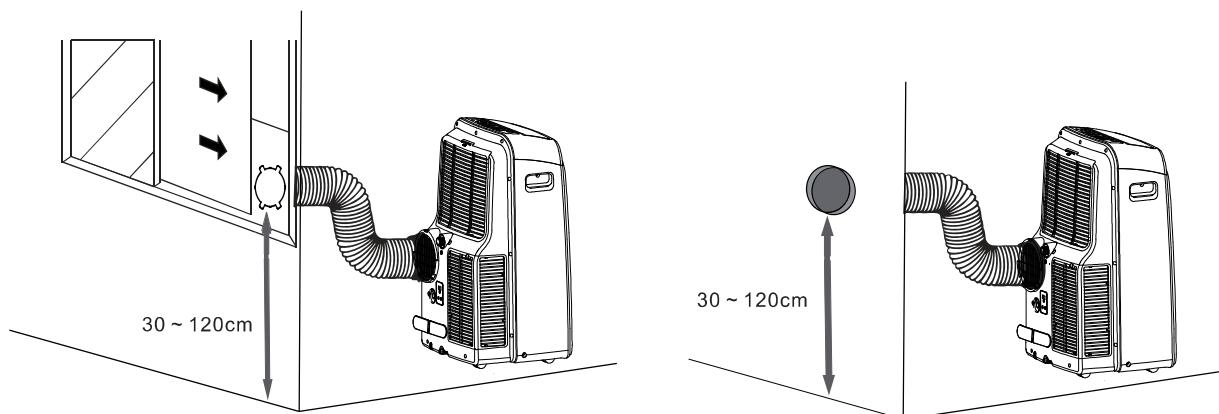

PIEZĪME

- Uzmanieties, lai izplūdes caurule nebūtu pārāk salocīta.
- Kad atvere netiek izmantota, apklājiet to ar adaptera vāciņu (ja iekārta ir uzstādīta pie sienas).

3. SAGATAVOŠANA IZMANTOŠANAI

3.2. PIEVIENOŠANA ELEKTROTĪKLAM

UZMANĪBU!

- Iekārta ir jānovieto sasniedzamā attālumā no iezemētas kontaktligzdas ar piemērotu nominālo strāvu.
- Kontaktdakšai ir jābūt stingri ievietotai kontaktligzdā.
- Neizmantojiet pagarinātājauklu vai adapteri un nepievienojiet kontaktligzdai citas iekārtas.
- Pārliecinieties, vai strāvas vadam nav nekādu šķēršļu.

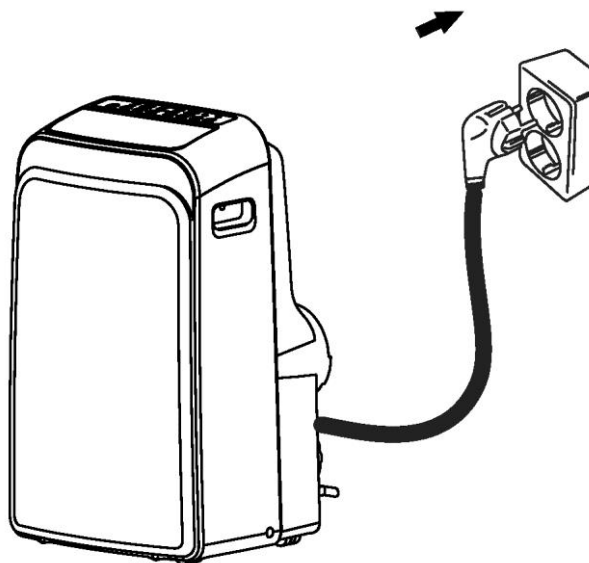

4. IZMANTOŠANA

4.1. IZMANTOŠANAS APSTĀKĻI

Režīms	Izmantošanas apstākļi
Dzesēšanas režīms	17 ~ 35 °C DB
Režīms Dry	13 ~ 35 °C DB
Sildīšanas režīms	5 ~ 30 °C DB

Piezīme. DB — sausais termometrs (Dry Bulb)

- Izmantojot iekārtu iepriekš minētajā temperatūrā, tiek nodrošināta optimāla veiktspēja.
- Ja iekārta ilgstoši darbojas temperatūrā, kas ir augstāka vai zemāka par iepriekš norādīto, sistēmas diagnostika var uzrādīt bojājumus un iekārta var nedarboties pareizi.
- Relatīvajam mitrumam telpā ir jābūt mazākam par 80%. Ja gaisa kondicionieris darbojas apstākļos, kas neatbilst šim diapazonam, uz iekārtas virsmas var uzkrāties kondensāts.

4. IZMANTOŠANA

4.2. IZMANTOŠANA

Galvenie darbības režīmi: **COOL/DRY/HEAT/FAN/AUTO**

Režīms COOL

1. Nospiediet **MODE** un atlasiet .
2. Lai izvēlētos temperatūru, nospiediet +/- uz iekārtas vai pogu **TEMP** tālvadības ierīcē.
3. Lai izvēlētos ventilatora ātrumu, nospiediet pogu **FAN** uz iekārtas vai tālvadības ierīcē.

Režīms DRY

1. Pievienojiet drenāžas cauruli, kā parādīts attēlā.
2. Nospiediet **MODE** un atlasiet .

PIEZĪME

- Pirms režīma **DRY** ieslēgšanas noņemiet izplūdes cauruli.
- Režīmā **DRY** ventilatora ātrumu un temperatūru nevar regulēt.
- Pēc darbības režīmā **DRY** pārlicinieties, vai viss ūdens ir izvadīts. Pēc tam noņemiet drenāžas cauruli un ievietojiet drenāžas izvada aizbāzni iekārtas aizmugurējā daļā.

Režīms HEAT

1. Pievienojiet drenāžas cauruli, kā parādīts attēlā (izmantojot citu drenāžas pieslēgvietu nekā režīmā **DRY**).
2. Nospiediet **MODE** un atlasiet .
3. Lai izvēlētos temperatūru, nospiediet +/- uz iekārtas vai pogu **TEMP** tālvadības ierīcē.
- 4) Lai izvēlētos ventilatora ātrumu, nospiediet pogu **FAN** uz iekārtas vai tālvadības ierīcē.

Režīms FAN

1. Nospiediet **MODE** un atlasiet .
2. Lai izvēlētos ventilatora ātrumu, nospiediet pogu **FAN** uz iekārtas vai tālvadības ierīcē.

PIEZĪME

- Režīmā **FAN** temperatūru nevar regulēt.

Režīms AUTO

Nospiediet **MODE** un atlasiet .

PIEZĪME

- Izmantojot šo iestatījumu, sistēma automātiski maina režīmus un ventilatora ātrumu atbilstoši iestatītajai temperatūrai. Pavasarī un rudenī biežāk jāregulē temperatūra un iespējamās režīma **COOL/HEAT** izmaiņas.
- Režīmā **AUTO** ventilatora ātrumu un temperatūru nevar regulēt.

Īpašas funkcijas

FUNKCIJA SWING

- Žalūzijas var regulēt tikai tad, ja iekārta ir ieslēgta.
- Lai aktivizētu automātiskās virzības funkciju, nospiediet pogu **SWING**. Lai pārtrauktu žalūziju virzību, vēlreiz nospiediet pogu **SWING**.

PIEZĪME



- Neregulējiet žalūzijas manuāli.

FUNKCIJA TIMER



Automātiskās ieslēgšanas/izslēgšanas laiku (taimer) var iestatīt, izmantojot vadības paneli vai tālvadības ierīci.

Vadības paneli

Ja iekārta ir ieslēgta:

1. Nospiediet pogu **TIMER**. Iedegsies simbols  **OFF**.
2. Iestatiet automātiskās izslēgšanās laiku, nospiežot +/- . Lai apstiprinātu, nospiediet **TIMER**. Iedegsies simbols  **ON**.
3. Iestatiet automātiskās ieslēgšanas laiku, nospiežot +/- . Lai apstiprinātu, nospiediet **TIMER**. Iedegsies simboli  **ON/OFF**.
Tagad iekārta ir ieprogrammēta automātiski ieslēgties/izslēgties.

Ja iekārta ir izslēgta:

1. Nospiediet pogu **TIMER**. Iedegsies simbols  **ON**.
2. Iestatiet automātiskās ieslēgšanas laiku, nospiežot +/- . Lai apstiprinātu, nospiediet **TIMER**. Iedegsies simbols  **OFF**.
3. Iestatiet automātiskās izslēgšanās laiku, nospiežot +/- . Lai apstiprinātu, nospiediet **TIMER**. Iedegsies simboli  **ON/OFF**.
Tagad iekārta ir ieprogrammēta automātiski ieslēgties/izslēgties.

PIEZĪME

- Lai iestatītu funkciju **TIMER** ar tālvadības ierīci, izpildiet tālvadības ierīces pamācībā minētos norādījumus.
- Lai atceltu automātiskās ieslēgšanas/izslēgšanas laika iestatījumu, nospiediet pogu **ON/OFF** vai iestatiet taimerī laiku 0,0.

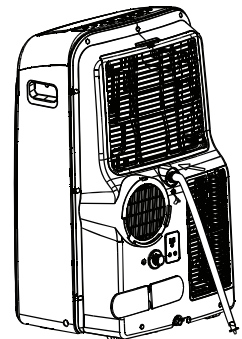

Darbība režīmā DRY

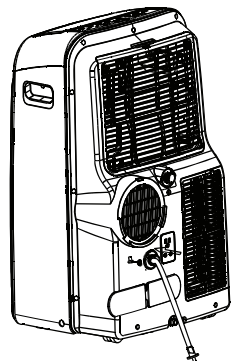

Darbība režīmā HEAT

4. IZMANTOŠANA

Funkcija FOLLOW ME*

Ja ir aktivizēta funkcija Follow me, tālvadības ierīces displejā tiek parādīta faktiskā temperatūra konkrētajā atrašanās vietā. Tālvadības ierīce nosūta iekārtai šo signālu ik pēc 3 minūtēm, līdz atkal tiek nospiesta poga FOLLOW ME.

PIEZĪME

- Funkcija Follow Me nav pieejama, ja iekārta darbojas režīmā DRY vai FAN.

Funkcija IONIZER*

Gaisam tiek pievienoti negatīvie joni, simulējot meža gaisa un ūdenskrituma ietekmi uz cilvēkiem.

Funkcija SLEEP

Izmantojot šo režīmu, iestatītā temperatūra pieaug (dzesēšanas režīmā) vai pazeminās (sildīšanas režīmā) par 1 °C ik pēc 30 minūtēm pirmās stundas laikā. Pēc tam jaunais temperatūras iestatījums tiek saglabāts 7 stundas, pirms iekārta pārtrauc darboties režīmā SLEEP. Šāds darbības režīms ietaupa enerģiju un uzlabo labsajūtu naktī, pieskaņojot iekārtas darbību cilvēka organismam.

Kompresora aizkave

Pēc iekārtas ieslēgšanas kompresora saudzēšanas nolūkā notiek 3–4 minūšu laika aizkave.

Aukstā gaisa plūsmas novēršana

Lai novērstu diskomfortu, kad gaisa kondicionieris sāk darboties sildīšanas režīmā, pirms ventilatora darbības sākuma iekšējais bloks tiek uzsildīts. Aizkavei nevajadzētu ilgt vairāk par dažām minūtēm.

Automātiska atkausēšana

Darbojoties sildīšanas režīmā, uz ārējā bloka virsmas veidojas ledus. Lai to atkausētu, iekšējais bloka ventilators uz dažām minūtēm apstājas, pirms turpina sildīšanu.

Automātiska restartēšana*

Pēc elektropadeves pārtraukuma iekārta automātiski tiek restartēta. Tiek atjaunoti visi iepriekšējie lietotāja iestatījumi.

Pilnas ūdens tvertnes aizsargfunkcija

Ja LED displejā tiek parādīts kods P1, apakšējā tvertne ir pilna ar ūdeni, kas ir jānovada. Iekārta automātiski pārtrauc darbu, un to nevar restartēt, kamēr ūdens nav novadīts.

1. Pārvietojiet iekārta uz drenāžai paredzēto vietu.
2. Noņemiet apakšējās tvertnes drenāžas izvada uzliktni un izņemiet aizbāzni.
3. Kad viss ūdens ir izvadīts, ielieciet aizbāzni vietā un piestipriniet uzliktni.
4. Ieslēdziet iekārta un gaidiet, līdz kods P1 pazūd.

PIEZĪME

- Ja vēl joprojām tiek rādīts kods P1, atvienojiet iekārta no elektrotīkla un vērsieties pie kvalificētiem tehniskās apkopes speciālistiem.

[*] Dažiem modeļiem

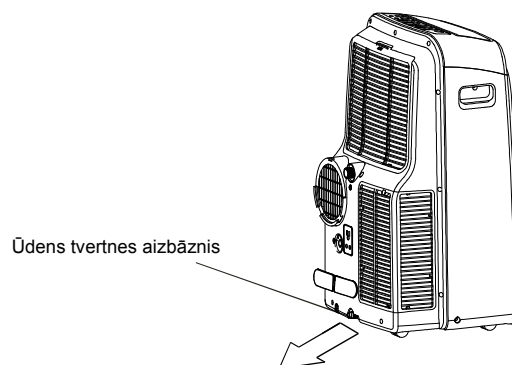

5. APKOPE UN UZTURĒŠANA

⚠ UZMANĪBU!

- Pirms elektrisko darbu veikšanas atvienojiet iekārtu no elektroenerģijas avota.
- Ar mitru drānu notīriet režģi, korpusu un tāl vadības ierīci.
- Lai veiktu remontu vai apkopi, kas pārsniedz lietotāja iespējas (piemēram, būtisko iekārtas daļu dziļo tīrīšanu, ieeļļošanu un funkcionalitātes pārbaudi), vienmēr vērsieties pie kvalificēta apkopes speciālista.

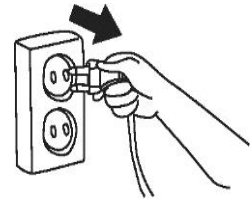

■ Vispārēja tīrīšana

Ar mitru drānu notīriet režģi, korpusu un tāl vadības ierīci.

- Neizmantojiet ķīmiskus līdzekļus, piemēram, mazgāšanas līdzekļus, šķīdinātājus, abrazīvus pulēšanas līdzekļus u.c.
- Nekarsējiet iekārtu (virs 40 °C).

■ Gaisa filtra tīrīšana

Lai nodrošinātu labu veiktspēju, regulāri pārbaudiet gaisa filtrus un vajadzības gadījumā iztīriet tos.

Noņemiet augšējo filtru

- Paraujiet vaļā režģi.
- Izņemiet filtru.

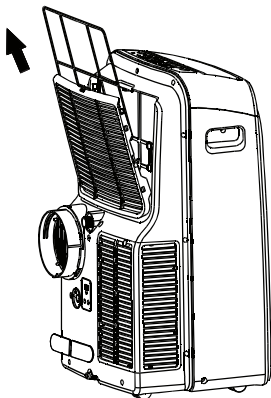

Noņemiet apakšējo filtru

- Noskrūvējiet režģi.
- Izņemiet filtru.

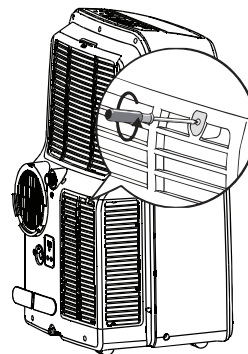

Notīriet gaisa filtru

Gaisa filtru var notīrīt ar putekļsūcēju vai nomazgāt tīrā ūdenī. Ja ir uzkrājies pārāk daudz putekļu, notīriet filtru ar mīkstu slotiņu un vājas iedarbības mazgāšanas līdzekli. Nožāvējiet filtru vēsā vietā. Pārliedzinieties, vai filtrs ir pilnīgi sauss, un atkal ielieciet to iekārtā.

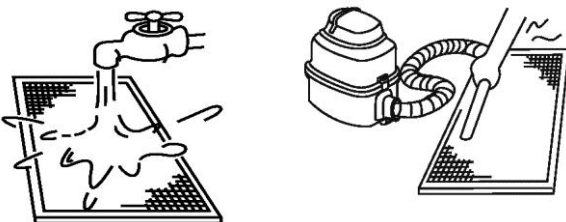

PIEZĪME

Ja izmantojat putekļsūcēju, filtrs jānovieto ar gaisa uztveršanas pusi uz augšu.

Ja izmantojat ūdeni, filtrs jānovieto ar gaisa uztveršanas pusi uz leju.

■ Gatavošana uzglabāšanai (ja ilgi nelieto)

1. Notīriet gaisa filtrus.
2. Pārliedzinieties, vai no iekārtas ir izvadīts viss ūdens un tā ir pilnīgi sausa. Mitrā vai drēgnā klimatā darbiniet iekārtu tikai režīmā Fan, līdz iekārta ir izžuvusi.
3. Izslēdziet gaisa kondicionieri, izmantojot tāl vadības ierīci, un izņemiet baterijas.
4. Atvienojiet iekārtu no elektroenerģijas avota. Aptiniet strāvas vadu ap vada skavām un iespraudiet kontaktdakšu ligzdā, kas ir iekārtas aizmugurē.
5. Noglabājiet piederumus (piemēram, izplūdes cauruli, loga slīdņa komplektu u.c.) atbilstošā vietā.

■ Izmantošana pēc uzglabāšanas

1. Pārliedzinieties, vai gaisa ieplūdes un izplūdes atveres nekas nebloķē.
2. Notīriet gaisa filtrus.
3. Pārliedzinieties, vai vadi nav bojāti un vai tie ir pareizi iezemēti.
4. Pievienojiet piederumus tiem paredzētajās vietās.
5. Pievienojiet iekārtu elektroenerģijas avotam.
6. Ievietojiet baterijas tāl vadības ierīcē un ieslēdziet iekārtu.

6. PROBLĒMU NOVĒRŠANA

6.1. PAMĀCĪBAS, PADOMI UN BRĪDINĀJUMI

Tālāk uzskaitītos stāvokļus var novērot parastas darbības laikā, un tie ne vienmēr liecina par bojājumiem.

Stāvoklis	Izskaidrojums/risinājums
Tiek aizkavēta dzesēšana vai sildīšana.	3 minūšu aizkave aizsargā kompresoru.
Iekārta nesāk darbu vai nesaņem elektroenerģiju, kad tiek nospiesta poga ON/OFF.	Pārliecinieties, vai iekārtas kontaktdakša ir stingri iesprausta ligzdā un vai ir ieslēgta strāva.
	Istabas temperatūra ir zemāka par iestatīto temperatūru (dzesēšanas režīmā). Atiestatiet temperatūru.
	Novadiet ūdeni no apakšējās tvertnes drenāžas izvada.
No gaisa kondicioniera ir dzirdamas klusas skaņas.	Guldzēšana — parasta skaņa, aukstumaģentam plūstot iekārtas iekšpusē.
	Čīkstēšana — parasta plastmasas un metāla daļu izplešanās vai saraušanās.
	Strauji plūstošs gaiss — parasta skaņa, kad žālūzijas atjauno iepriekšējo pozīciju.
Vāja sildīšana.	Pārliecinieties, vai visi logi un durvis ir aizvērtas.
	Ja iespējams, noņemiet vai izslēdziet visus siltuma avotus.
	Pārliecinieties, vai gaisa izplūdes kanāls ir pareizi pievienots un nav aizsērējis. Ja kanāls ir aizsērējis, iztīriet to un pievienojiet vēlreiz.
	Notīriet gaisa filtru un stingri nostipriniet to pirms darbības atsākšanas.
	Temperatūras iestatījums ir pārāk augsts. Samaziniet temperatūru.
Troksnis vai pārmērīgas vibrācijas.	Novietojiet iekārtu uz stabilas, taisnas un līdzenas virsmas.

6.2. KĻŪDU KODI

LED displejs	Apraksts	Darbība
E1/E2/E3/E4	Iekšēja kļūme	1. Izslēdziet iekārtu. 2. Atvienojiet iekārtu no elektroenerģijas avota un pievienojiet to. 3. Ja kļūda atkārtojas, izsauciet kvalificētu tehniskās apkopes speciālistu.
P1	Apakšējā tvertne ir pilna.	Izvadiet ūdeni. Informāciju skatiet sadaļā IZMANTOŠANA.

TURINYS

1. ATSARGUMO PRIEMONĖS	2
2. BENDROJI APŽVALGA	4
2.1 Dalių pavadinimai	4
2.2 Priedai	4
2.3 Valdymo skydas	5
3. PASIRENGIMAS NAUDOTI	6
3.1 Ištraukimo žarnos montavimas	6
3.2 Jungimas prie elektros tinklo	8
4. NAUDOJIMAS	8
4.1 Naudojimo sąlygos	8
4.2 Naudojimas	9
5. PRIEŽIŪRA IR PALAIKYMAS	11
6. TRIKČIŲ ŠALINIMAS	12
6.1 Gairės, patarimai ir įspėjimai	12
6.2 Klaidų kodai	12



**Perspėjimas: gaisro pavojus
(taikoma tik R32/R290 šaltnešiu)**

ISPĖJIMAS

- Šis prietaisas nėra skirtas naudoti asmenims (įskaitant vaikus), kurių fiziniai, jutiminiai ar psichiniai gebėjimai sumenkę arba kurie stokoja patirties ir žinių, nebent šiuos asmenis prižiūri ir išmokė naudotis prietaisu asmuo, atsakingas už jų saugumą.
- Pasirūpinkite, kad vaikai nežaistų su prietaisu.
- Techninės priežiūros darbus galima atlikti tik laikantis įrangos gamintojo rekomendacijų. Priežiūra ir remontas, kai reikalinga kitų kvalifikuotų darbuotojų pagalba, turi būti atliekami prižiūrint asmeniui, išmanančiam, kaip naudojami degūs šaltnešiai.

TURINYS

Šis gaminys sukurtas laikantis Europos Sąjungos Žemos įtampos direktyvos (2014/35/EB) ir Elektromagnetinio suderinamumo direktyvos (2014/30/EB) nuostatų.



Tinkamas šio gaminio išmetimas (elektros ir elektroninės įrangos atliekos)

(Šį oro kondicionierių naudojant Europos šalyse, būtina laikytis toliau nurodytų gairių)

– Šis ženklas ant gaminio arba jo dokumentacijoje rodo, kad elektros ir elektroninės įrangos atliekų (EE) atliekų, kaip nurodyta direktyvoje 2012/19/EB) negalima maišyti su buitinėmis atliekomis.

Šį įrenginį draudžiama išmesti kaip buitines atliekas. Gaminį galima išmesti keliais būdais:

1. Savivaldybė nustato surinkimo sistemas ir naudotojas elektronines atliekas gali išmesti nemokamai.

2. Perkant naują gaminį, pardavėjas nemokamai priima seną gaminį.

3. Gamintojas priima seną išmesti skirtą įrenginį nemokamai.

4. Senuose gaminiuose yra vertingų elementų, todėl gaminius galima parduoti metalo laužo supirkėjams.

Atliekų išmetimas pamiškėse ir laukuose kelia pavojų jūsų sveikatai, nes pavojingos medžiagos išteka į gruntinius vandenis ir patenka į maisto grandinę.

Modelio pavadinimas	Dydis	Elektros tinklas
51KPD09N7S	454x365x700	220-240V ~ 50Hz
51KPD10N7S	467x397x765	
51KPD12N7S	467x397x765	
51QPD12N7S	467x397x765	

• Ant prietaisų ir vadove naudojami simboliai

	ĮSPĖJIMAS	Šiame prietaise naudojamas degus šaltnešis. Dėl šaltnešio nuotėkio ir kontakto su išoriniu užsiliepsnojimo šaltiniu kyla gaisro pavojus.
	DĖMESIO	Atidžiai perskaitykite naudojimo vadovą.
	DĖMESIO	Techninės priežiūros tarnybos darbuotojai, dirbdami prie šios įrangos, turi vadovautis montavimo vadovu.
	DĖMESIO	Informacija pateikiama naudojimo ir montavimo vadovuose.

Gamintojas pasilieka teisę keisti bet kokias gaminio specifikacijas be perspėjimo.

1. ATSARGUMO PRIEMONĖS

- Prieš naudodami gaminį, perskaitykite šį vadovą!
- Šį įrenginį gali naudoti vaikai nuo 8 metų amžiaus ir asmenys, turintys fizinę, sensorinę ar protinę negalią bei patirties ir žinių trūkumą, jei yra tinkamai prižiūrimi, apmokyti saugiai naudotis įrenginiu ir suvokia galimą pavojų.
- Vaikai negali žaisti su įrenginiu. Vaikai be suaugusiųjų priežiūros negali valyti ar kitaip prižiūrėti įrenginio.

ĮSPĖJIMAS

Šis simbolis rodo, kad galima susižaloti arba žūti.

- Šio gaminio priežiūros ar remonto procedūras gali atlikti tik tinkamą kvalifikaciją ir patirtį turintys asmenys.
Dėl netinkamai atlikto remonto ar priežiūros darbų gali pradėti tekėti vanduo, kilti elektros smūgio arba gaisro pavojus.
- **Neužstokite renginio korpuse esančių ventilacijos angų kitais daiktais. Įsitinkinkite, kad aplink įrenginį yra bent 30 cm laisvos erdvės.**
- Gręžimo darbai turi būti atliekami kvalifikuoto priežiūros specialisto ir laikantis vietos ir šalies elektros tinklų nuostatų.
- Šis įrenginys yra įžeminamas per maitinimo laido kištuką, kai jungiamas į atitinkamą sieninį lizdą. **Nepamirškite, kad patalpos turi būti įžemintos.**
Netinkamai įžeminus, gali kilti elektros smūgio pavojus.
- **Nenaudokite ilginamojo laido ir to paties elektros lizdo bendrai su kitais įrenginiais.**
Prieš montuodami ir naudodami įrenginį, patikrinkite maitinimą ir išspręskite visas laidų problemas.
- **Jei pažeistas maitinimo laidas, gamintojas, priežiūros specialistas ar panašios kvalifikacijos asmuo privalo jį pakeisti siekiant išvengti pavojaus.**
- **Siekiant išvengti pavojaus dėl neatidaus šiluminio jungiklio nustatymo, šis įrenginys neturi būti maitinamas per išorinį jungimo įrenginį, pvz., laikmatį, arba jungiamas prie srovės, kuri patalpoje yra nuolat įjungiamas ir išjungiamas.**
- **Jei naudojant įrenginys nuvirtų, tuoj pat jį išjunkite ir ištraukite kištuką iš tinklo.**
Prieš naudodami jį vėl, palaukite kelias valandas.
Kitaip įrenginys gali pradėti automatinio išjungimo procedūrą.
- **Kondicionuojamoje patalpoje nenaudokite degių dujų arba medžiagų, pvz., benzino, benzolo, skiediklio ir kt.**
Šios medžiagos gali sukelti gaisro pavojų.
- **Nenaudokite šio įrenginio arti šilumos šaltinių.**
Įrenginys gali sugesti arba kilti gaisro pavojus.
- **Naudojant įrenginį šlapiomis rankomis gali kilti elektros smūgio pavojus.**
- **Nenaudokite įrenginio drėgnoje patalpoje, pvz., vonioje ar skalbykloje.**
Gali kilti elektros smūgio pavojus.
- **Niekada nekiškite rankų, pirštų ar kitų objektų į oro įsiurbimo ar išleidimo angas.**
Galite susižeisti, nes vidinis ventiliatorius sukasi labai greitai.

1. ATSARGUMO PRIEMONĖS



Šis simbolis rodo galimą nuosavybės sugadinimą ar sunkias pasekmes.

- Šis įrenginys skirtas TIK žmonių komfortui užtikrinti.
- Neužkimškite oro įsiurbimo ar išleidimo angų. Įrenginys gali veikti prasciau, padidėti naudojimo kaštai ir sutrumpėti eksploatacijos laikas.
- Nestatykite įrenginio prieš draperijas, užuolaidas ar kitus kybančius daiktus.
Jie gali nukristi ant oro įleidimo angos.
- Šį įrenginį reikia apsaugoti nuo drėgmės. Nestatykite daiktų ant įrenginio viršaus, ypač tokių, kuriuose yra vandens.
- Neišjunginėkite sistemos pagrindiniu maitinimo jungikliu.
Gali kilti gaisro pavojus arba pradėti tekėti vanduo.
- Nuotolinio valdymo pultą laikykite mažiems vaikams nepasiekiamoje vietoje.
Vaikai gali praryti baterijas arba gali kilti kitų nelaimingų atsitikimų.
- Įrenginį visuomet transportuokite vertikaliaje padėtyje.
- Įsitikinkite, kad įrenginys saugiai pastatytas ant stabilaus lygaus paviršiaus.
- Atjunkite įrenginį, jei ilgai jo nenaudojate. Nelaikykite jo tiesioginėje saulės šviesoje.
- PRIEŠ pradėdami valymo ar priežiūros darbus, atjunkite įrenginį.
Gali kilti elektros smūgio pavojus.
- Nešlapinkite korpuso ar valdymo skydo ir gaminiui valyti nenaudokite intensyvių valiklių, tirpiklių ar abrazyvinių valymo priemonių.
- Niekada nenuimkite nenuimamo dangčio.
- Įrenginiams būtina nuolatinė aukšto lygio priežiūra.
Norint gerai išvalyti, sutepti ir patikrinti visus svarbiausius komponentus, būtina specialisto PRIEŽIŪRA.
Kreipkitės į atitinkamą paslaugų teikėją.

Šiame gaminyje naudojamos fluorintosios dujos, kurių naudojimas aprašytas Kioto protokole.

Cheminiai dujų pavadinimai

R410A / R290

Visuotinio atšilimo potencialo (GWP) dujos

2088 / 3



1. Ant šaltnešio etiketės nenuplaunamu rašalu aiškiai užrašykite naudojamo šaltnešio kiekį.
2. Neleiskite pasklisti fluorintosioms dujoms. Pasirūpinkite, kad įrenginį montuojant, atliekant jo priežiūros darbus ar išmetant fluorintųjų dujų nepatektų į atmosferą. Nustačius įrenginio dujų protėkį, jis turi būti sustabdytas, o įrenginys kuo greičiau suremontuotas.
3. Šį gaminį atidaryti ir atlikti priežiūros darbus gali tik kvalifikuotas personalas.
4. Visi veiksmai, atliekami su šiuo gaminyje esančiomis fluorintosiomis dujomis, pvz., gaminio perkėlimas ar dujų papildymas, turi būti atliekami laikantis (EB) reglamento nr. 517/2014 nuostatų dėl konkrečių fluorintųjų šiltnamio efektą sukeliančių dujų ir visų susijusių vietos teisinių aktų.
5. Kilus klausimų, susiekite su pardavėjais, montuotojais ir kt.

2. BENDROJI APŽVALGA

2.1 DALIŲ PAVADINIMAI



PRIEKINIS VAIZDAS

- (1) Valdymo skydas
- (2) Žaliuzės
- (3) Ratukai
- (4) Įgilinta rankena

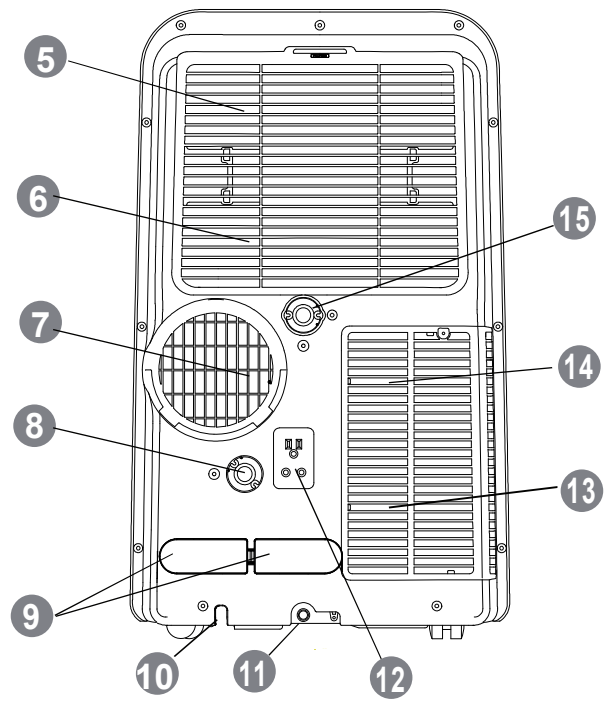

GALINIS VAIZDAS

- (5) Viršutinis oro filtras
- (6) Viršutinė oro įsiurbimo anga
- (7) Oro ištraukimo anga
- (8) 1 išleidimo anga
- (9) Maitinimo laiko laikikliai (tik kai įrenginys nenaudojamas)
- (10) Maitinimo laido lizdas
- (11) Apatinio dėklo išleidimo anga
- (12) Kištukinis lizdas (tik kai įrenginys nenaudojamas)
- (13) Apatinis oro filtras
- (14) Apatinė oro įsiurbimo anga
- (15) 2 išleidimo anga

2.2 PRIEDAI

Priedo pavadinimas	Forma	Kiekis (vnt.)	Priedo pavadinimas	Forma	Kiekis (vnt.)
Išleidimo vamzdis ir adapteris		1	Ištraukimo žarna		1
Baterija		2	Ištraukimo žarna A adapteris		1
Nuotolinio valdymo pultas		1	Ištraukimo žarna B adapteris (plokščia anga)		1
Vėdinimo per langą angos durelių rinkinys ir varžtas		1	Ištraukimo žarna C adapteris (apvali anga)		1
Minkšta sandarinimo juosta		3	Sieninės ištraukimo angos adapteris		1
Naudojimo vadovas		2	Varžtas ir inkaras		4

2. BENDROJI APŽVALGA

2.3 VALDYMO SKYDAS

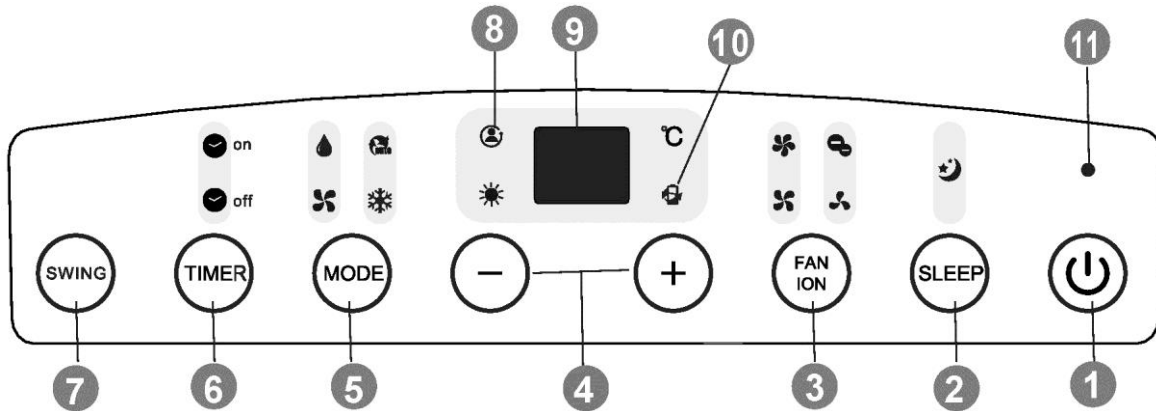

(1) ĮJUNGIMO / IŠJUNGIMO mygtukas

Paspaudus šį mygtuką, įrenginys ima veikti, o paspaudus jį dar kartą – nustoja veikti.

(2) SLEEP (MIEGO REŽIMO) mygtukas

Įjunkite / išjunkite miego funkciją. Įjungus miego režimą, ims šviesti lemputė ☾.

(3) FAN (VENTILIATORIAUS) mygtukas

Paspauskite šį mygtuką norėdami pasirinkti ventiliatoriaus greitį.



ION (JONIZATORIAUS) mygtukas*

Paspaudus šį mygtuką ir palaikius 3 sekundes, bus įjungta jonizatoriaus funkcija (šviesi lemputė ☼), vėl palaikius nuspauštą mygtuką 3 sekundes, jonizatorius išsijungs.

(4) + / – mygtukai

Paspauskite šiuos mygtukus norėdami padidinti / sumažinti temperatūrą.

(5) MODE (REŽIMO) mygtukas

Kelias kartus paspauskite režimo mygtuką norėdami pakeisti naudojimo režimą.

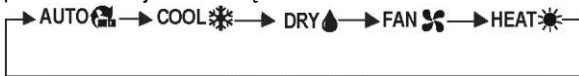

(6) TIMER (LAIKMAČIO) mygtukas

Paspauskite šį mygtuką norėdami nustatyti įrenginio automatinį įjungimo / išjungimo laiką.

(7) SWING (PASUKIMO) mygtukas

Nustatykite, kad žaliuzė automatiškai sukietųsi arba nusetotų sukietis.

(8) Lemputė SEKTI MANE*

Įjungus funkciją, ims šviesti ši lemputė.

(9) LED ekranas

Jame rodoma nustatyta temperatūra ir automatinio laikmačio nustatymas. Įrenginiui veikiant SAUSINIMO arba VENTILIATORIAUS režimu, rodoma kambario temperatūra.

(10) GALIOS VALDYMO lemputė

Įrenginiui veikiant vėsinimo / šildymo režimu ir tam tikrą laiką aplinkos temperatūrai nukritus žemiau nustatytos arba pakilus aukščiau nustatytos temperatūros, kompresorius ir ventiliatoriaus variklis automatiškai nustos veikti. Įjungus galios valdymo funkciją, ims šviesti ši lemputė.

(11) MAITINIMO lemputė

[*] atsižvelgiant į modelį

PASTABA

- Visi šio vadovo paveikslėliai pateikti tik aiškinamaisiais tikslais. Jūsų įsigyto oro kondicionieriaus vadovo paveikslėliai gali šiek tiek skirtis (atsižvelgiant į modelį). Atsižvelkite į tikrąją modelio formą.
- Nuotolinio valdymo pulto vadovas įtrauktas į šios dokumentacijos paketą.

3. PASIRENGIMAS NAUDOTI

⚠ DĖMESIO

- Siekiant sumažinti triukšmą ir vibravimą, įrenginį reikia statyti ant tvirto paviršiaus. Įsitinkite, kad grindys yra pakankamai tvirtos, kad atlaikytų įrenginio svorį.
- Aplink oro įsiurbimo ir išsiurbimo angas nedėkite jokių daiktų.

3.1 IŠTRAUKIMO ŽARNOS MONTAVIMAS

3.3.1 Vėdinimo per langą angos durelių rinkinys

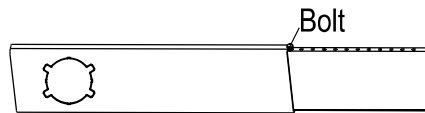
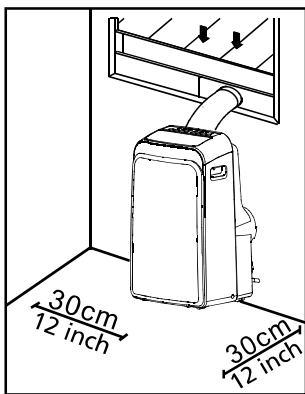

Window slider kit

- Kaip sumontuoti vėdinimo per langą angos durelių rinkinį

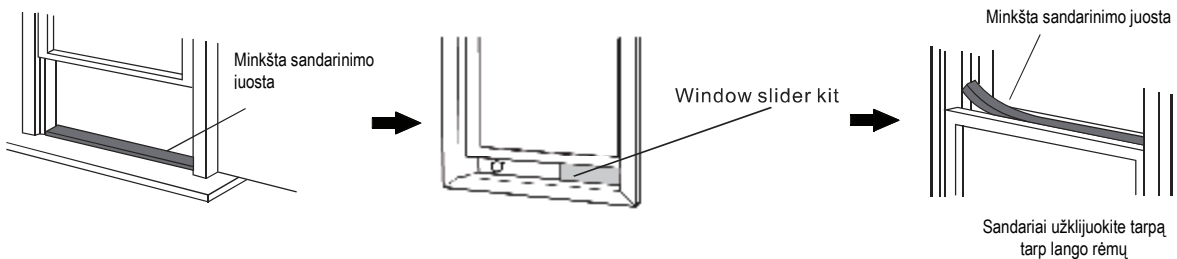

ARBA

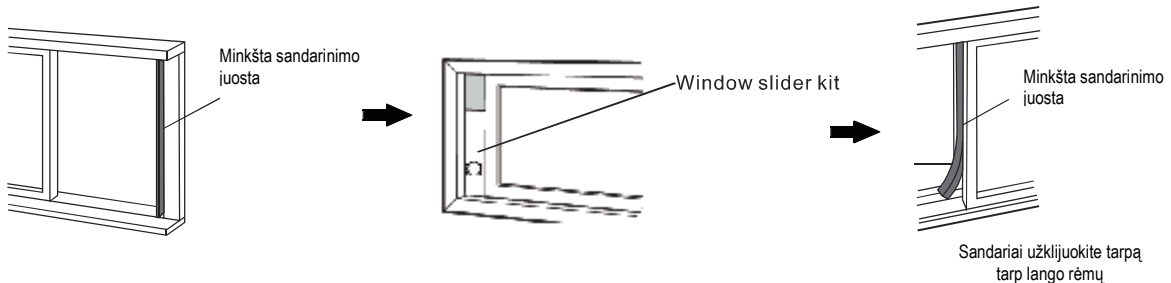

3. PASIRENGIMAS NAUDOTI

■ Kaip sumontuoti ištraukimo žarną

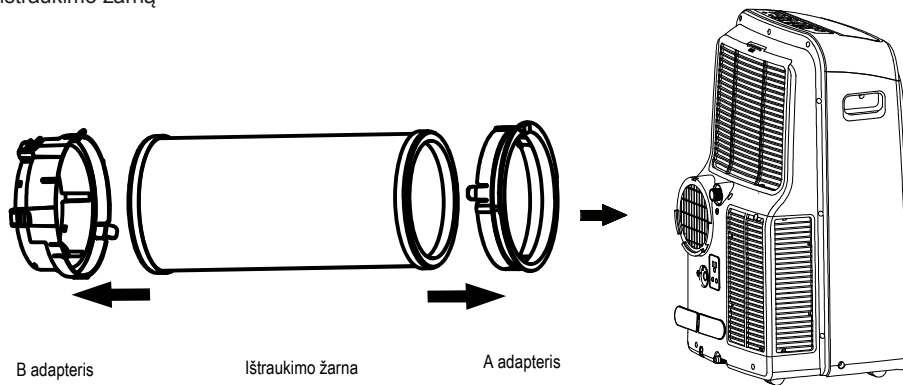

3.3.2 Sieninis montavimas

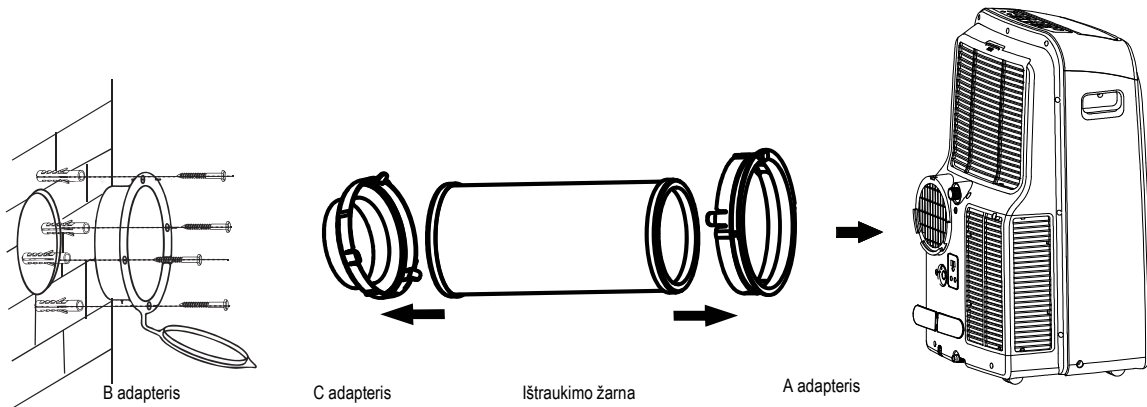

3.3.3 Ištraukimo žarnos angos aukštis

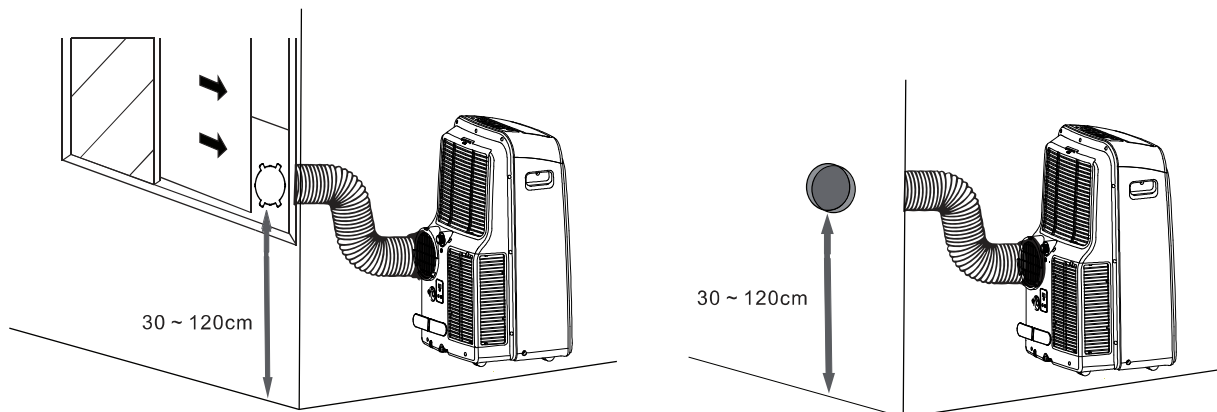

PASTABA

- Neperlenkite ištraukimo žarnos.
- Kai nenaudojate, uždenkite angą adapterio dangteliu (esant sieniniam montavimui).

3. PASIRENGIMAS NAUDOTI

3.2 JUNGIMAS PRIE ELEKTROS TINKLO

DĖMESIO

- Įrenginys turi būti statomas netoli tinkamai įrengto ir įžeminti lizdo.
- Maitinimo laido kištukas turi būti saugiai įkištas į sieninį lizdą.
- Nenaudokite ilginamojo laido ir to paties elektros lizdo bendrai su kitais įrenginiais.
- Neprispauskite maitinimo laido.

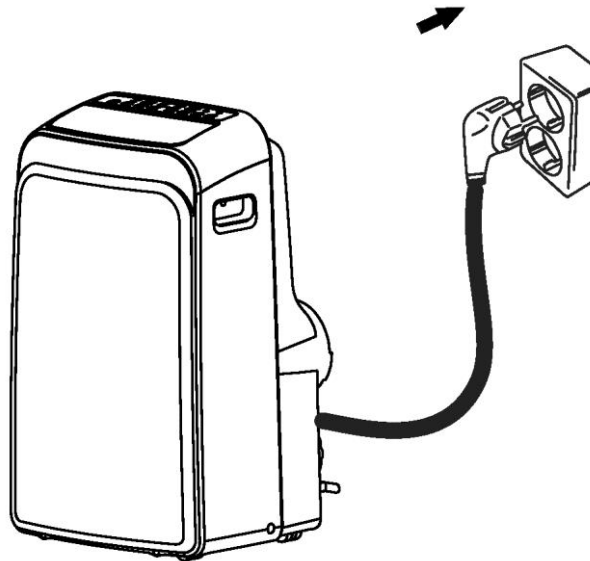

4. NAUDOJIMAS

4.1 NAUDOJIMO SĄLYGOS

Režimas	Naudojimo sąlygos
Vėsinimo režimas	17~35 °C DB
Sausinimo režimas	13~35 °C DB
Šildymo režimas	5~30°C DB

Pastaba DB – sausuojų termometru

- Optimalus efektyvumas bus pasiektas esant šiai naudojimo temperatūrai.
- Jei įrenginys ilgą laiką veiks esant didesnei ar mažesnei temperatūrai, sistemos diagnostikos sistema gali nustatyti gedimą ir įrenginys veiks netinkamai.
- Santykinė patalpos drėgmė – mažiau nei 80 %. Jei įrenginys veikia esant didesnei ar mažesnei temperatūrai, oro kondicionierius gali traukti kondensatą.

4. NAUDOJIMAS

4.2 PRIEDAI

Pagrindiniai naudojimo režimai:

COOL / DRY / HEAT / FAN / AUTO (VĖSINIMAS / SAUSINIMAS / ŠILDYMAS / VENTILIATORIUS / AUTOMATINIS)

VĖSINIMO režimas

- 1) Paspauskite **MODE** ir pasirinkite ❄️ ;
- 2) Paspauskite įrenginio mygtukus +/- arba nuotolinio įrenginio mygtuką **TEMP** ir pasirinkite temperatūrą.
- 3) Paspauskite įrenginio arba nuotolinio valdymo pulto mygtuką **FAN** ir pasirinkite ventiliatoriaus greitį.

SAUSINIMO režimas

- 1) Prijunkite išleidimo žarną kaip parodyta paveikslėlyje.
- 2) Paspauskite **MODE** ir pasirinkite 💧 ;

PASTABA

- Prieš naudodami SAUSINIMO režimą, nuimkite ištraukimo žarną.
- Įrenginiui veikia SAUSINIMO režimu, ventiliatoriaus greičio ir temperatūros reguliuoti negalima.
- Kai SAUSINIMO režimas nustos veikti, prieš nuimdami išleidimo vamzdį, nepamirškite įkišti kamščio į išleidimo angą, esančią įrenginio galinėje pusėje.

ŠILDYMO režimas

- 1) Prijunkite išleidimo žarną, kaip parodyta paveikslėlyje (kitas išleidimo prievadas, nei naudojant SAUSINIMO režimą).
- 2) Paspauskite **MODE** ir pasirinkite ❄️ ;
- 3) Paspauskite įrenginio mygtukus +/- arba nuotolinio įrenginio mygtuką **TEMP** ir pasirinkite temperatūrą.
- 4) Paspauskite įrenginio arba nuotolinio valdymo pulto mygtuką **FAN** ir pasirinkite ventiliatoriaus greitį

VENTILIATORIAUS režimas

- 1) Paspauskite **MODE** ir pasirinkite 🌀 ;
- 2) Paspauskite įrenginio arba nuotolinio valdymo pulto mygtuką **FAN** ir pasirinkite ventiliatoriaus greitį

PASTABA

- Įrenginiui veikiant VENTILIATORIAUS režimu, temperatūros reguliuoti negalima.

AUTOMATINIS režimas

Paspauskite **MODE** ir pasirinkite 🏠 ;

PASTABA

- Nustačius šį parametą, sistema automatiškai keis režimus ir ventiliatoriaus greitį pagal nustatytą temperatūrą. Pavasarį ir rudenį norint labiau kontroliuoti temperatūrą, gali tekti keisti VĖSINIMO / ŠILDYMO režimą.
- Įrenginiui veikiant AUTOMATINIŲ režimu, ventiliatoriaus greičio ir temperatūros reguliuoti negalima.

Specialios funkcijos

PASUKIMO FUNKCIJA

- Žaliuzę galima reguliuoti tik tada, kai įrenginys yra įjungtas.
- Paspauskite SWING, kad įsijungtų automatinė pasukimo funkcija. Norėdami sustabdyti žaliuzės sukimąsi, dar kartą paspauskite SWING.

PASTABA

- Nereguliuokite žaliuzės rankomis.

LAIKMAČIO FUNKCIJA

Valdymo skyde arba nuotolinio valdymo pulte galima nustatyti automatinę laiko ĮJUNGIMO / IŠJUNGIMO funkciją.

Valdymo skyde:

Kai įrenginys įjungtas:

- 1) Paspauskite **TIMER**. Įsižiėbs 🚫OFF.
- 2) Automatinį išsijungimo laiką nustatykite mygtukais +/- . Paspauskite **TIMER**, kad patvirtintumėte. Įsižiėbs 🟢ON.
- 3) Automatinį įsijungimo laiką nustatykite mygtukais +/- . Paspauskite **TIMER**, kad patvirtintumėte. Įsižiėbs 🟢ON/OFF. Dabar įrenginyje suprogramuota automatinio įsijungimo / išsijungimo funkcija.

Kai įrenginys išjungtas:

- 1) Paspauskite **TIMER**. Įsižiėbs 🟢ON.
- 2) Automatinį įsijungimo laiką nustatykite mygtukais +/- . Paspauskite **TIMER**, kad patvirtintumėte. Įsižiėbs 🚫OFF.
- 3) Automatinį išsijungimo laiką nustatykite mygtukais +/- . Paspauskite **TIMER**, kad patvirtintumėte. Įsižiėbs 🟢ON/OFF. Dabar įrenginyje suprogramuota automatinio įsijungimo / išsijungimo funkcija.

PASTABA

- Norėdami LAIKMAČIO funkciją nustatyti nuotoliniu valdymo pultu, skaitykite nuotolinio valdymo pulto vadovą.
- Norėdami atsukti automatinio laiko įsijungimo / išsijungimo funkciją, paspauskite ĮSISIJUNGIMO / IŠSISIJUNGIMO mygtuką ir nustatykite laikmačio reikšmę 0,0.

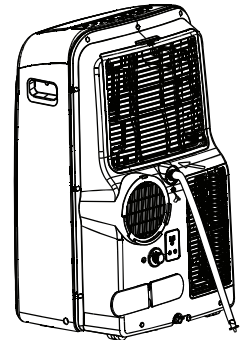

Kai įrenginyje veikia SAUSINIMO funkcija

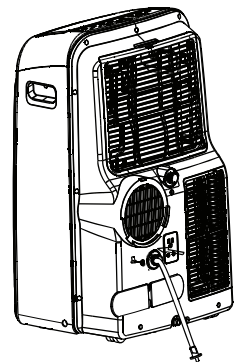

Kai įrenginyje veikia ŠILDYMO funkcija

4. NAUDOJIMAS

Funkcija SEKTI MANE*

Ijungus funkciją SEKTI MAN, nuotoliniame pulte rodoma faktinė vietos temperatūra. Nuotolinio valdymo pultas siųs signalą į įrenginį kas 3 minutes, kol vėl paspausite mygtuką **SEKTI MANE**.

PASTABA

- Funkcija SEKTI MANE neveikia įrenginiui veikiant **SAUSINIMO** ir **VENTLIATORIAUS** režimu.

JONIZATORIAUS funkcija*

Ore paskleidžiama neigiamų jonų, kurie žmonėms primena miško ir krioklių kvapo efektą.

MIEGO FUNKCIJA

Pasirinkus šią funkciją, per pirmą valandą nustatyta temperatūra padidėja (vėsinimas) arba sumažėja (šildymas) 1°C kas 30 minučių. Tada ši naujai nustatyta temperatūra išlaikoma valandas prieš išjungiant MIEGO režimą.

Ši funkcija taupo energiją ir pagerina komforto jausmą nakties metu, nes sinchronizuoja įrenginį su kūno metabolizmo sistema.

Kompresoriaus vėlinimas

Įrenginio paleidimo metu 3–4 minučių pavėlinimas apsaugo kompresorių.

Apsauga nuo šaltų šuorų

Norint išvengti nemalonių šuorų įrenginiui veikiant šildymo režimu, prieš įjungiant ventiliatorių reikia pašildyti vidinį įrenginį. Šis pavėlinimas turi trukti tik kelias minutes.

Automatinis atitirpimas

Įrenginiui veikiant šildymo režimu, išorinis įrenginys pasidengia ledu. Norint atitirpinti ledą, prieš tęsiant šildymą reikia kelioms minutėms sustabdyti ventiliatorių.

Automatinis paleidimas iš naujo*

Nutrūkus maitinimui, įrenginys automatiškai paleidžiamas iš naujo. Atkuriami visi anksčiau vartotojo nustatyti parametrai.

Apsauginė funkcija VANDENS DĒKLAS PILNAS

Jei ekrane rodoma kodas P1, vadinasi, apatinis dėklas yra pilnas vandens ir jį reikia išpilti. Įrenginys sustos automatiškai ir jo negalėsite paleisti, kol išpilsite vandenį.

- 1) Nuvežkite įrenginį į vietą, kurioje išpilsite vandenį.
- 2) Nuimkite apatinio dėklo vandens išleidimo angos dangtelį ir kamštį.
- 3) Kai vanduo visiškai ištekės, įkiškite kamštį atgal ir uždėkite dangtelį.
- 4) Įjunkite įrenginį, o kodas P1 išnyks.

PASTABA

- Jei kodas P1 iš toliau rodomas, atjunkite įrenginį iš tinklo ir pagalbos kreipkitės į kvalifikuotą priežiūros personalą.

[*] atsižvelgiant į modelį

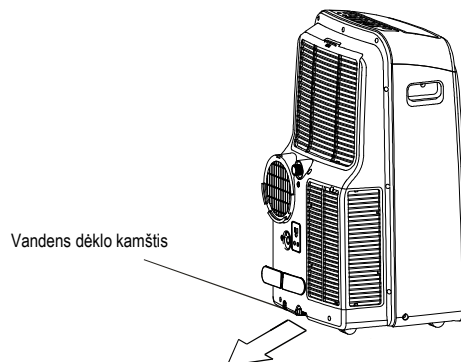

5. PRIEŽIŪRA IR PALAIKYMAS

! DĖMESIO

- **PRIEŠ** valydami įrenginį ar atlikdami priežiūros darbus **ATJUNKITE** jį nuo elektros tinklo!
- Minkštu, drėgnu audiniu nuvalykite groteles, korpusą ir nuotolinio valdymo pultą.
- Norėdami taisyti ar atlikti kitą priežiūros procedūrą, kurios naudotojas negali atlikti, pvz., giluminį valymą, tepimą ir svarbių komponentų veikimo patikrą, visada kreipkitės į kvalifikuotą personalą.

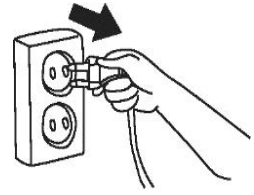

■ Bendrasis valymas

Minkštu, drėgnu audiniu nuvalykite groteles, korpusą ir nuotolinio valdymo pultą.

- Nenaudokite chemikalų, pvz., valiklių, tirpiklių, abrazyvinių valymo priemonių ir kt.
- Nekaitinkite (daugiau nei 40 °C)

■ Oro filtro valymas

Kad įrenginys veiktų efektyviai, nuolat tikrinkite oro filtrus ir, jei reikia, išvalykite juos.

Viršutinio filtro išėmimas

- Patraukite ir atidarykite groteles
- Išimkite filtrą

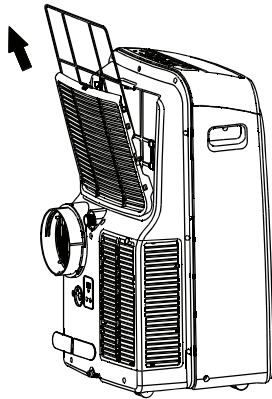

Apatinio filtro išėmimas

- Atsukite grotelių varžtus
- Išimkite filtrą

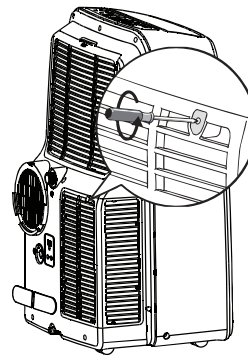

Oro filtro valymas

Oro filtrą galite valyti dulkių siurbliu arba švariu vandeniu. Jei susikauptė per daug dulkių, filtrą valykite minkštu šepetėliu ir švelniu valikliu. Tada išdžiovinkite vėsioje vietoje. Kai filtras bus visiškai sausas, įdėkite filtrą atgal į įrenginį.

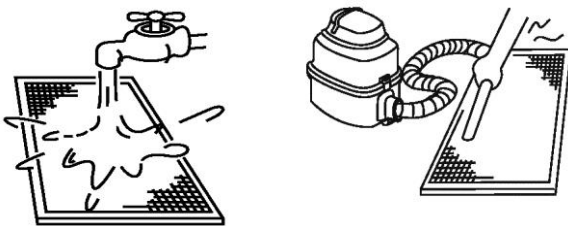

PASTABA

Jei valydami naudojate dulkių siurbį, filtro oro įsiurbimo pusė turi būti nukreipta į viršų.

Jei valydami naudojate vandenį, filtro oro įsiurbimo pusė turi būti nukreipta į žemyn.

■ Pasiruošimas laikyti

[ilgas nenaudojimas laikotarpis]

1. Išvalykite oro filtrus.
2. Įsitinkinkite, kad įrenginyje esantis vanduo išleistas ir įrenginys yra sausas. Drėgno klimato vietovėse įrenginiui leiskite veikti tik ventiliatoriaus režimu, kol jis visiškai išdžius.
3. Nuotolinio valdymo pultu išjunkite oro kondicionierį ir išimkite baterijas.
4. Atjunkite nuo elektros tinklo. Apvyniokite maitinimo laidą apie laido laikiklius ir įkiškite kištuką į įrenginio galinėje pusėje esantį lizdą.
5. Tinkamai išmeskite priedus, pvz., ištraukimo žarną, vėdinimo per langą angos durelių rinkinį ir kt.

■ Naudojimas po laikymo

1. Patikrinkite, ar niekas neužstoja oro įsiurbimo ir išleidimo angų.
2. Išvalykite oro filtrus.
3. Patikrinkite, ar laidai yra nepažeisti ir tinkamai įžeminti.
4. Iš naujo įstatykite priedus.
5. Prijunkite prie elektros tinklo.
6. Įdėkite baterijas į nuotolinio valdymo pultą ir įjunkite įrenginį.

6. TRIKČIŲ ŠALINIMAS

6.1 GAIRĖS, PATARIMAI IR ĮSPĖJIMAI

Toliau išvardyti atvejai gali nutikti veikiant įprastai ir tai gali būti ne gedimas.

Atvejis	Paaškinimas / sprendimas
Vėsinimas arba šildymas vėluoja.	3 minučių vėlavimas apsaugo kompresorių.
Įrenginys neįsijungia arba, paspaudus ĮJUNGIMO / IŠJUNGIMO mygtuką, nėra maitinimo.	Patikrinkite, ar įrenginio kištukas tvirtai įkištas ir įjungtas elektros tinklo lizdas.
	Kambario temperatūra yra žemesnė, nei nustatyta (vėsinimo režimas). Nustatykite temperatūrą iš naujo.
	Išleiskite vandenį per apatinio dėklo išleidimo angą.
Oro kondicionierius skleidžia tylų garsą.	Gurguliavimo garsas yra įprastas – tai šaltnešis teka įrenginio viduje.
	Cypsėjimo garsas yra įprastas dėl plastikinių ir metalinių dalių išsiplėtimo ir susitraukimo.
	Besiveržiantis oras yra įprastas, kai keičiasi žaliuzių padėtis.
Prastas vėsinimo efektyvumas.	Patikrinkite, ar uždaryti visi langai ir durys.
	Jei įmanoma, pašalinkite arba išjunkite visus šildymo šaltinius.
	Patikrinkite, ar oro ištraukimo kanalas yra tinkamai prijungtas ir neužblokuotas. Jei jis užblokuotas, patraukite ir prijunkite iš naujo.
	Prieš tęsdami veiksmą, išvalykite oro filtrą ir įdėkite jį iš naujo.
	Per didelis temperatūros parametras. Sumažinkite temperatūrą.
Triukšminga arba per didelė vibracija.	Perkelkite įrenginį ant stabilaus, plokščio ir lygaus paviršiaus.

6.2 KLAIDŲ KODAI

LED ekranas	Aprašas	Veiksmas
E1/E2/E3/E4	Vidinis gedimas	1) Išjunkite įrenginį. 2) Atjunkite ir vėl prijunkite įrenginį. 3) Jei klaidos kodas kartojasi, pagalbos kreipkitės į kvalifikuotą priežiūros personalą.
P1	Apatinis dėklas yra pilnas	Išpilkite vandenį. Žr. skyrių NAUDOJIMAS.

INDICE

1. PRECAUZIONI DI SICUREZZA	2
2. INFORMAZIONI GENERALI	4
2.1 Nomi dei componenti	4
2.2 Accessori	4
2.3 Pannello di controllo	5
3. PREPARAZIONE PRELIMINARE	6
3.1 Installazione del tubo di scarico	6
3.2 Collegamento all'alimentazione principale	8
4. FUNZIONAMENTO	8
4.1 Condizioni operative	8
4.2 Funzionamento	9
5. CURA E MANUTENZIONE	11
6. RICERCA GUASTI	12
6.1 Guide, consigli e precauzioni	12
6.2 Codici di guasto	12



**Attenzione: rischio di incendio
solo per refrigeranti R32/R290**



AVVERTENZA!

- Questo apparecchio non è destinato all'uso da parte di individui (inclusi i bambini) con capacità fisiche, sensoriali o mentali ridotte o mancanza di esperienza e conoscenza, a meno che non siano supervisionati o abbiano ricevuto istruzioni sull'uso dell'apparecchio da una persona responsabile della loro sicurezza.
- I bambini dovrebbero essere sorvegliati per assicurarsi che non giochino con l'apparecchio.
- La manutenzione deve essere eseguita esclusivamente come raccomandato dal produttore dell'apparecchiatura. Le operazioni di manutenzione e riparazione che richiedano assistenza da parte di altro personale specializzato devono essere effettuate sotto la supervisione della persona competente nell'utilizzo di refrigeranti infiammabili.

INDICE

È stato stabilito che questo prodotto è conforme alla Direttiva sulla bassa tensione (2014/35/CE) e alla Direttiva sulla compatibilità elettromagnetica (2014/30/CE) dell'Unione Europea.



Corretta eliminazione di questo prodotto (Attrezzatura elettrica ed elettronica di scarto)

(Quando si utilizza il climatizzatore nei Paesi europei, è necessario rispettare la seguente guida)

- Questo contrassegno sul prodotto o sulla relativa documentazione indica che l'attrezzatura di scarto elettrica e l'attrezzatura elettrica (WEEE come nella direttiva 2012/19/CE) non deve essere mischiata ai rifiuti domestici generici.

È vietato smaltire questa attrezzatura tra i rifiuti domestici. Per lo smaltimento, ci sono diverse possibilità:

1. L'amministrazione comunale ha stabilito sistemi di raccolta dove i rifiuti elettronici possono essere eliminati senza alcun costo a carico dell'utente.
2. Quando viene acquistato un nuovo prodotto, il rivenditore riprenderà il vecchio prodotto senza costi aggiuntivi.
3. Il produttore riprenderà la vecchia attrezzatura da smaltire senza alcun costo a carico dell'utente.
4. Poiché i vecchi prodotti contengono risorse preziose, possono essere venduti a rivenditori di metallo di scarto.

Lo smaltimento illegale dei rifiuti nei boschi e nei luoghi naturali mette a rischio la salute quando le sostanze pericolose finiscono nelle falde acquifere e, di conseguenza, nella catena alimentare.

Nome modello	Dimensioni	Alimentazione
51KPD09N7S	454x365x700	220-240V ~ 50Hz
51KPD10N7S	467x397x765	
51KPD12N7S	467x397x765	
51QPD12N7S	467x397x765	

• Simboli utilizzati nelle unità e nel manuale:

	AVVERTENZA	Questo apparecchio ha utilizzato un refrigerante infiammabile. L'eventuale fuoriuscita del refrigerante o la sua esposizione a una fonte di ignizione esterna comportano un rischio di incendio.
	ATTENZIONE	Leggere attentamente il manuale operativo.
	ATTENZIONE	Il personale di servizio deve maneggiare questa apparecchiatura facendo riferimento al manuale di installazione.
	ATTENZIONE	Informazioni disponibili, come il manuale operativo o il manuale di installazione.

Il fabbricante si riserva il diritto di modificare le specifiche del prodotto senza preavviso.

1. PRECAUZIONI DI SICUREZZA

- Leggere questo manuale prima di utilizzare il prodotto!
- Questo dispositivo può essere utilizzato da bambini di almeno 8 anni e da persone con capacità fisiche, sensoriali o mentali ridotte se vengono controllate o sono state formate riguardo all'uso del dispositivo in modo sicuro e comprendono i rischi che presenta.
- I bambini non devono giocare con il dispositivo. La pulizia e la manutenzione da parte degli utenti non deve essere effettuata dai bambini senza supervisione.

AVVERTENZA

Questo simbolo indica la possibilità di lesioni personali o di morte.

- **Gli interventi di manutenzione o di riparazione di questo prodotto devono essere effettuati solo da personale qualificato ed esperto.**
Una riparazione o una manutenzione non corretta potrebbe provocare perdite di acqua, scosse elettriche o incendi.
- **Mantenere sempre le aperture della ventilazione libere da ostruzioni. Assicurarsi che vi sia uno spazio libero di almeno 30cm attorno all'unità.**
- **Tutti i cavi devono rispettare le normative elettriche locali e nazionali e devono essere installati da un servizio di assistenza qualificato.**
- **Questa unità è collegata a terra tramite una spina di alimentazione collegata alla corrispondente presa a muro. Verificare che il collegamento a terra sia corretto.**
In caso contrario, si potrebbero provocare scosse elettriche.
- **Non usare un cavo di prolunga né condividere la stessa presa con altri dispositivi.**
Verificare l'alimentazione disponibile e risolvere qualsiasi problema relativo al cablaggio prima dell'installazione e del funzionamento.
- **Se il cavo di alimentazione è danneggiato, deve essere sostituito dal fabbricante, dall'addetto alla manutenzione o da persone ugualmente qualificate per impedire eventuali rischi.**
- **Per evitare rischi dovuti alla reimpostazione involontaria dell'interruttore termico, questa attrezzatura non deve essere alimentata attraverso un dispositivo di commutazione esterno, quale un timer, né collegata a un circuito che venga regolarmente acceso e spento mediante il dispositivo.**
- **Se l'unità si rovescia durante l'utilizzo, spegnerla e scollegarla immediatamente. Lasciare l'unità spenta e ferma per alcune ore prima di riutilizzarla.**
In caso contrario, potrebbe attivarsi la funzione di spegnimento automatico.
- **Non utilizzare gas infiammabili o combustibili quali benzina, benzene, diluenti, ecc. nello spazio climatizzato.**
Si potrebbero provocare incendi.
- **Mantenere l'apparecchio lontano dalle fonti di calore.**
Si potrebbero provocare danni o incendi.
- **Se si aziona l'unità con le mani bagnate si potrebbero provocare scosse elettriche.**
- **Non azionare l'unità in un ambiente umido quale il bagno o la stanza adibita a lavanderia.**
Si potrebbero provocare scosse elettriche.
- **Non inserire mai le mani o altri oggetti negli ingressi o nelle uscite dell'aria.**
Si potrebbero subire lesioni perché la ventola interna ruota a velocità elevata.

1. PRECAUZIONI DI SICUREZZA

ATTENZIONE

Questo simbolo indica la possibilità di danni alle cose o di gravi conseguenze.

- **Il prodotto ha il SOLO scopo di migliorare il comfort delle persone.**
- **Non bloccare gli ingressi o le uscite dell'aria. In caso contrario, si verificherebbero scarse prestazioni, costi di funzionamento superiori e una minor durata del prodotto.**
- **Non posizionare l'unità davanti a drappi, tende o altri tipi di tendaggi.**
Potrebbero cadere e coprire l'ingresso dell'aria.
- **L'unità deve essere utilizzata in modo da evitare la formazione di umidità. Non posizionare alcun oggetto sopra l'unità, specialmente oggetti contenenti acqua.**
- **Non comandare l'impianto con l'interruttore principale.**
Si potrebbero verificare incendi o perdite di acqua.
- **Conservare il telecomando lontano dalla portata dei bambini.**
In caso contrario le batterie potrebbero essere ingerite o si potrebbero verificare altri incidenti.
- **Trasportare sempre l'unità in posizione verticale.**
- **Assicurarsi che l'unità si trovi su una superficie stabile e piana.**
- **Scollegare l'unità quando non viene utilizzata per lunghi periodi. Posizionarla e conservarla lontano dalla luce diretta del sole.**
- **Scollegare PRIMA di pulire o di effettuare la manutenzione.**
Si potrebbero provocare scosse elettriche.
- **Non bagnare l'alloggiamento né il pannello di controllo e non utilizzare mai forti detergenti, solventi o cera abrasiva sul prodotto.**
- **Non rimuovere i coperchi fissi.**
- **È fondamentale eseguire la manutenzione di alto livello delle unità interna ed esterna.**
È richiesta la MANUTENZIONE specializzata per effettuare una pulizia accurata, la lubrificazione e il controllo del funzionamento di tutti i componenti importanti. Contattare un fornitore di servizi idoneo.

Questo prodotto contiene gas fluorinati che rispettano il Protocollo di Kyoto

Nome chimico del gas	R410A / R290
Potenziale di riscaldamento globale (GWP) del gas	2088 / 3

ATTENZIONE

1. Scrivere chiaramente la quantità di refrigerante ricaricato sull'etichetta del refrigerante mediante inchiostro indelebile.
2. Evitare l'emissione del gas fluorinato contenuto.
Assicurarsi che il gas fluorinato non venga mai emesso nell'atmosfera durante l'installazione, la manutenzione o lo smaltimento. Quando viene rilevata l'eventuale perdita del gas fluorinato contenuto, la perdita verrà arrestata e riparata non appena possibile.
3. Solo il personale di manutenzione qualificato ha il permesso di accedere ed effettuare la manutenzione di questo prodotto.
4. La gestione del gas fluorinato in questo prodotto, ad esempio quando si sposta il prodotto o si ricarica il gas, deve rispettare la normativa CE N. 517/2014, relativa a particolari gas serra fluorinati, e tutte le legislazioni locali.
5. Per eventuali domande contattare i rivenditori, gli installatori, ecc.

2. PANORAMICA GENERALE

2.1 NOMI DEI COMPONENTI



VISTA FRONTALE

- (1) Pannello di controllo
- (2) Aletta
- (3) Rotelle
- (4) Maniglia rientrante

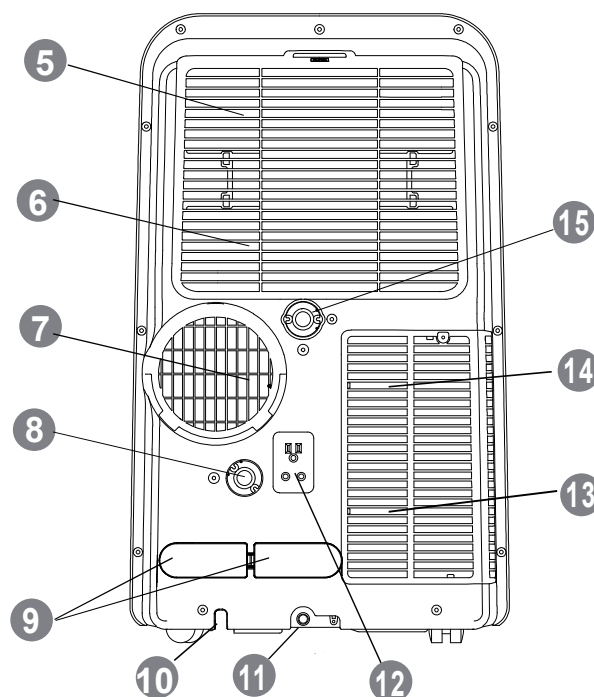

VISTA POSTERIORE

- (5) Filtro aria superiore
- (6) Ingresso aria superiore
- (7) Uscita aria
- (8) Uscita di scarico 1
- (9) Staffe cavo di alimentazione
(da utilizzare solo per la conservazione)
- (10) Uscita cavo di alimentazione
- (11) Uscita di scarico vassoio inferiore
- (12) Presa
(da utilizzare solo per la conservazione)
- (13) Filtro aria inferiore
- (14) Ingresso aria inferiore
- (15) Uscita di scarico 2



2.2 ACCESSORI

Nome degli accessori	Forma	Q.tà (pezzi)	Nome degli accessori	Forma	Q.tà (pezzi)
Tubo di scarico e adattatore		1	Tubo di uscita		1
Batteria		2	Tubo di uscita Adattatore A		1
Telecomando		1	Tubo di uscita Adattatore B		1
Kit di scorrimento per finestra e bullone		1	Tubo di uscita Adattatore C		1
Isolante a spugna		3	Adattatore per scarico a parete		1
Manuale		2	Vite e tassello in gomma		4

2. PANORAMICA GENERALE

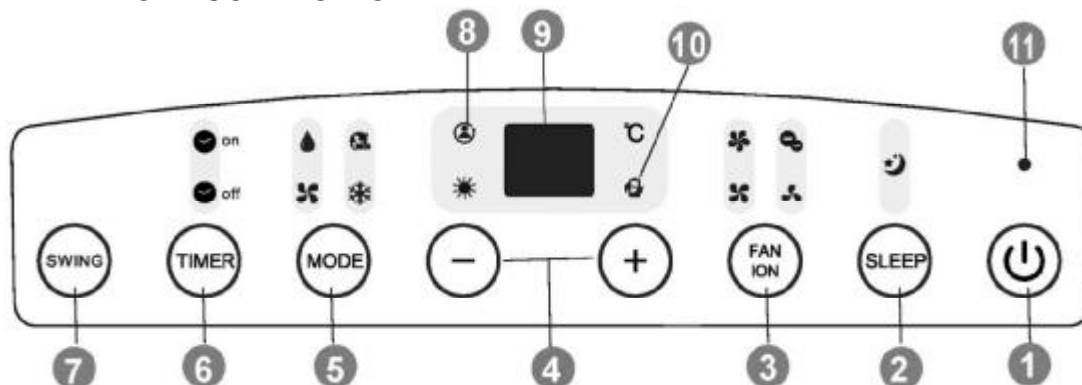
2.3 PANNELLO DI CONTROLLO

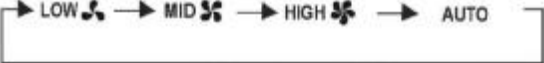

- 1 Pulsante di accensione/spegnimento**
Il sistema si attiva quando viene premuto questo pulsante e si arresta quando il pulsante viene premuto di nuovo.
- 2 Pulsante SLEEP**
Attiva/disattiva la funzione sleep. La spia  si accende quando la funzione sleep è attivata.
- (3) Pulsante FAN**
Premere questo pulsante per selezionare la velocità della ventola.
- 
- Pulsante ION***
Se si preme questo pulsante per più di 3 secondi si attiva la funzione Ionizer (la spia  si accende); premere nuovamente per più di 3 secondi per disattivarla.
- (4) Pulsante + / -**
Premere questo pulsante per aumentare/diminuire la temperatura impostata.
- (5) Pulsante MODE**
Premere il pulsante MODE ripetutamente per cambiare la modalità di funzionamento.
- 
- (6) Pulsante TIMER**
Premere questo pulsante per avviare il tempo di attivazione/disattivazione automatica dell'unità.
- (7) Pulsante SWING**
Premere questo pulsante per azionare l'oscillazione automatica della ventola o interrompere l'oscillazione.
- (8) Spia FOLLOW ME ***
La spia si accende quando la funzione Follow me è attivata.
- (9) Display a LED**
Indica la temperatura impostata oppure la temporizzazione automatica. In modalità di DEUMIDIFICAZIONE o VENTOLA, indica la temperatura dell'ambiente.
- (10) Spia GESTIONE ALIMENTAZIONE**
Nella modalità di raffreddamento/riscaldamento, quando la temperatura dell'ambiente è inferiore/superiore alla temperatura impostata per un determinato periodo di tempo, il compressore e il motorino della ventola si fermano automaticamente. La spia si accende quando la funzione di gestione dell'alimentazione è attivata.
- (11) Spia ALIMENTAZIONE**

[*] A seconda del modello

NOTA

- Tutte le immagini del manuale hanno scopo puramente illustrativo. Potrebbero non rappresentare fedelmente il climatizzatore acquistato (ciò varia in base al modello). Fare quindi riferimento al prodotto acquistato.
- In questo pacchetto di documentazione è inclusa una guida all'uso del telecomando.

3. PREPARAZIONE PRELIMINARE

ATTENZIONE

- L'unità deve essere posizionata su una superficie salda per ridurre al minimo i rumori e le vibrazioni. Assicurarsi che la superficie sia sufficientemente resistente per sostenere l'unità.
- Non posizionare mai oggetti vicino all'ingresso o all'uscita dell'unità poiché potrebbero ostruirle.

3.1 INSTALLAZIONE DEL TUBO DI USCITA

3.3.1 Installazione del kit di scorrimento per finestra

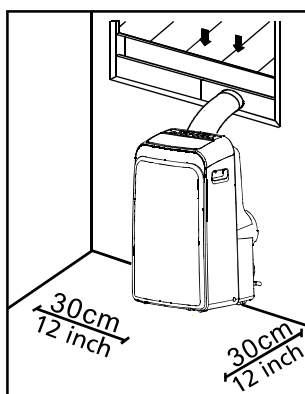

Kit di scorrimento per finestra

- Modalità di installazione del kit di scorrimento per finestra

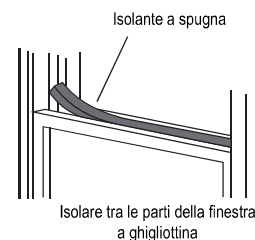
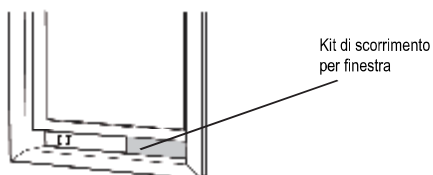
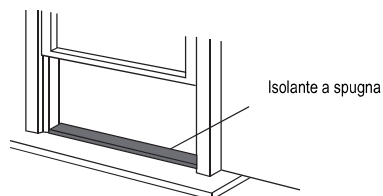

OPPURE

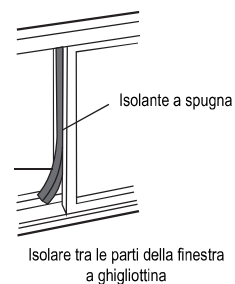
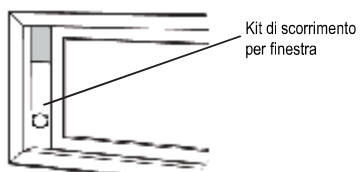
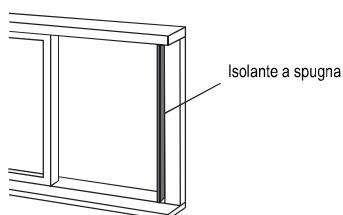

3. PREPARAZIONE PRELIMINARE

■ Modalità di installazione del tubo di uscita

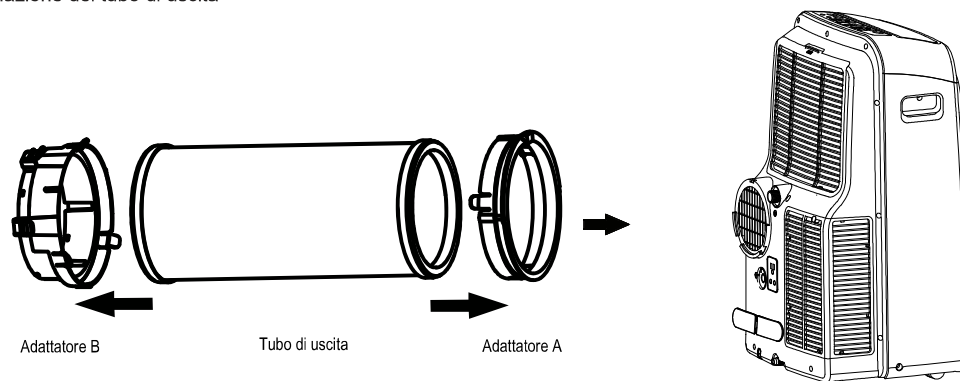

3.3.2 Installazione a parete

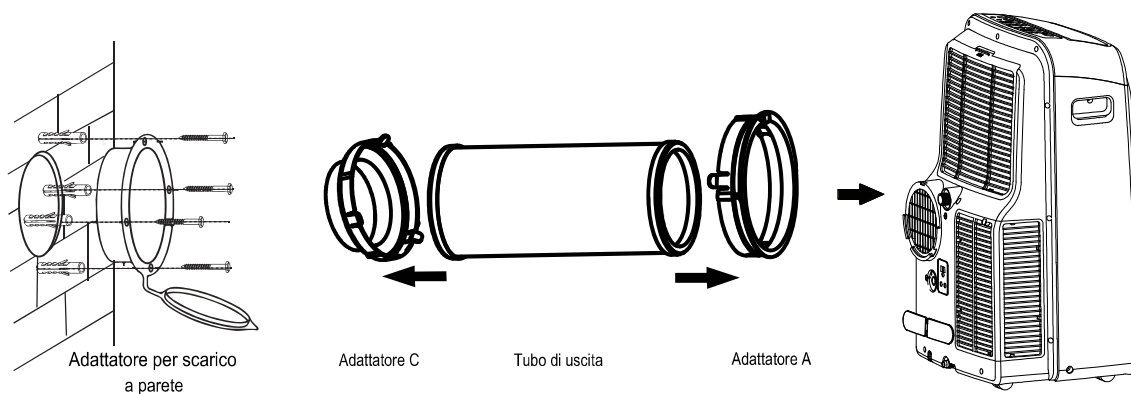

3.3.3 Altezza dell'uscita del tubo di uscita

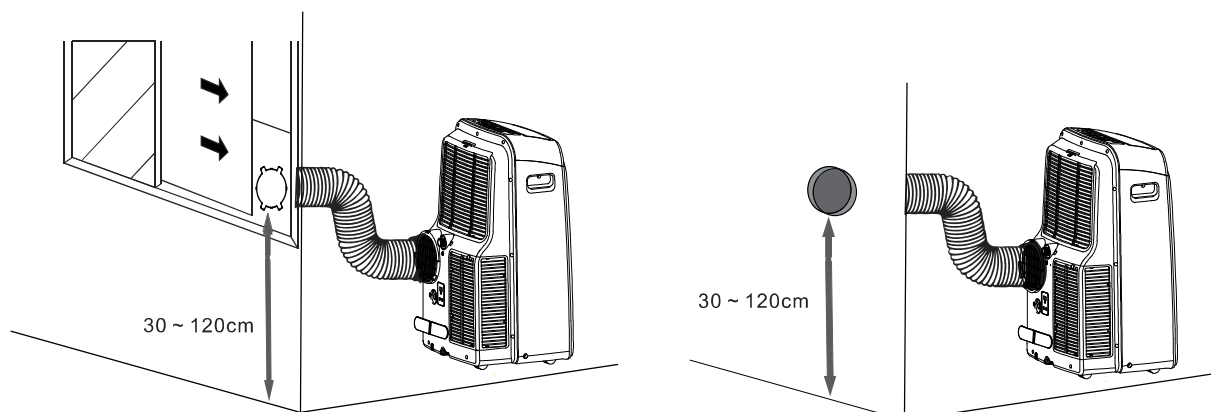

NOTA

- Non piegare eccessivamente il tubo di uscita.
- Coprire il foro con il tappo dell'adattatore (per l'installazione a parete) quando l'unità non viene utilizzata.

3. PREPARAZIONE PRELIMINARE

3.2 COLLEGAMENTO ALL'ALIMENTAZIONE PRINCIPALE

ATTENZIONE

- L'unità deve essere posizionata in un punto vicino ad una presa di corrente nominale adatta.
- Il tappo di alimentazione deve essere inserito saldamente nella presa.
- Non usare un cavo di prolunga o un adattatore né condividere la stessa presa con altri dispositivi.
- Non intrappolare il cavo dell'alimentazione in alcun modo.

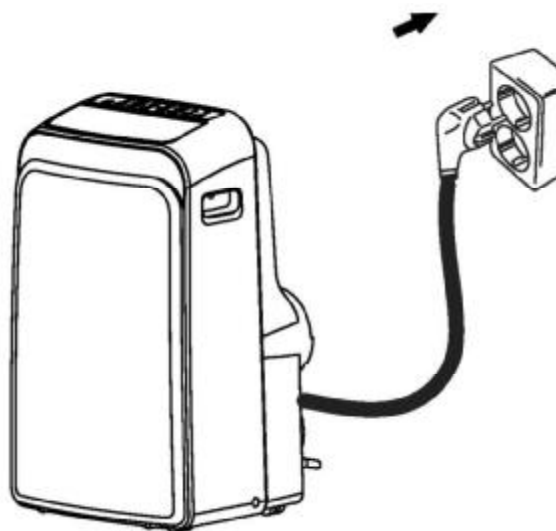

4. FUNZIONAMENTO

4.1 CONDIZIONI OPERATIVE

Modalità	Condizioni operative
Modalità di raffreddamento	17 ~ 35°C DB
Modalità di deumidificazione	13 ~ 35°C DB
Modalità di riscaldamento	5 ~ 30°C DB

Nota: DB - Lampadina a secco

- Le prestazioni ottimali verranno raggiunte entro queste temperature di funzionamento.
- Quando l'unità funziona a lungo al di sopra o al di sotto di queste condizioni, la diagnostica del sistema potrebbe rilevare un guasto e l'unità non funzionerà correttamente.
- Umidità relativa dell'ambiente inferiore all'80%. Se il climatizzatore funziona al di fuori di questo intervallo, potrebbe formarsi condensa sulla superficie del climatizzatore.

4. FUNZIONAMENTO

4.2 FUNZIONAMENTO

Modalità di funzionamento base: **RAFFREDDAMENTO / ASCIUTTO / RISCALDAMENTO / VENTOLA / AUTOMATICA**

Modalità di RAFFREDDAMENTO

- 1) Premere il pulsante **MODE** e selezionare .
- 2) Premere il pulsante **+/-** sull'unità oppure il pulsante **TEMP** sul telecomando per impostare la temperatura desiderata.
- 3) Premere il pulsante **FAN** sull'unità oppure sul telecomando per selezionare la velocità della ventola.

Modalità di DEUMIDIFICAZIONE

- 1) Collegare il tubo di scarico come indicato in figura.
- 2) Premere il pulsante **MODE** e selezionare .

NOTA:

- Rimuovere il tubo di uscita prima del funzionamento in modalità di **DEUMIDIFICAZIONE**.
- Non è possibile modificare la velocità della ventola e la temperatura nella modalità di **DEUMIDIFICAZIONE**.
- Quando si interrompe il funzionamento in modalità di **DEUMIDIFICAZIONE**, verificare che tutta l'acqua venga scaricata prima di rimuovere il tubo di scarico e di inserire il raccordo dell'uscita di scarico nella parte posteriore dell'unità.

Modalità di RISCALDAMENTO

- 1) Collegare il tubo di scarico come indicato in figura (la luce di scarico è differente rispetto a quella della modalità di **DEUMIDIFICAZIONE**).
- 2) Premere il pulsante **MODE** e selezionare .
- 3) Premere il pulsante **+/-** sull'unità oppure il pulsante **TEMP** sul telecomando per impostare la temperatura desiderata.
- 4) Premere il pulsante **FAN** sull'unità oppure sul telecomando per selezionare la velocità della ventola.

Modalità VENTOLA

- 1) Premere il pulsante **MODE** e selezionare .
- 2) Premere il pulsante **FAN** sull'unità oppure sul telecomando per selezionare la velocità della ventola.

NOTA:

- Non è possibile modificare la temperatura nella modalità **VENTOLA**.

Modalità AUTOMATICA

Premere il pulsante **MODE** e selezionare .

NOTA:

- Con questa impostazione, il sistema cambierà automaticamente modalità e velocità della ventola a seconda della temperatura impostata. In primavera e in autunno, il controllo della temperatura più ravvicinato potrebbe richiedere modifiche alla modalità di **RAFFREDDAMENTO/RISCALDAMENTO**.
- Non è possibile modificare la velocità della ventola e la temperatura nella modalità **AUTOMATICA**.

Funzioni speciali

FUNZIONE DI OSCILLAZIONE

- È possibile regolare l'aletta solamente quando l'unità è accesa.
- Premere il pulsante **SWING** per azionare l'oscillazione automatica. Premere nuovamente il pulsante **SWING** per interrompere l'oscillazione dell'aletta.

NOTA:



- Non regolare l'aletta manualmente.

FUNZIONAMENTO DEL TIMER



Il tempo di attivazione/disattivazione automatica può essere impostato tramite il pannello di controllo oppure il telecomando.

Sul pannello di controllo:

Quando l'unità è accesa:

- 1) Premere il pulsante **TIMER**. La spia  si accende.
- 2) Impostare il tempo di spegnimento automatico premendo il pulsante **+/-**. Premere il pulsante **TIMER** per confermare. La spia  si accende.
- 3) Impostare il tempo di accensione automatica premendo il pulsante **+/-**. Premere il pulsante **TIMER** per confermare. Le spie  si accendono. L'unità è ora programmata per accendersi/spegnersi automaticamente.

Quando l'unità è spenta:

- 1) Premere il pulsante **TIMER**. La spia  si accende.
- 2) Impostare il tempo di accensione automatica premendo il pulsante **+/-**. Premere il pulsante **TIMER** per confermare. La spia  si accende.
- 3) Impostare il tempo di spegnimento automatico premendo il pulsante **+/-**. Premere il pulsante **TIMER** per confermare. Le spie  si accendono. L'unità è ora programmata per accendersi/spegnersi automaticamente.

NOTA:

- Per impostare il funzionamento del **TIMER** con il telecomando, fare riferimento alle istruzioni contenute nel manuale del telecomando.
- Per cancellare le impostazioni del tempo di accensione/spegnimento automatico, premere il pulsante **ON/OFF** oppure impostare il timer su 0.0.

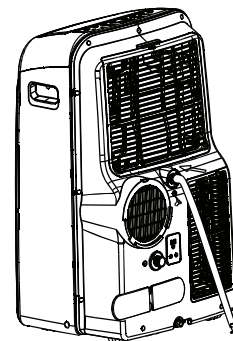

In modalità di RAFFREDDAMENTO

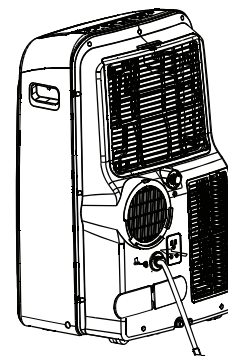

In modalità di RISCALDAMENTO

4. FUNZIONAMENTO

Funzione FOLLOW ME*

Quando viene attivata la funzione Follow Me, il display del telecomando indicherà la temperatura attuale. Il telecomando invierà questo segnale all'unità ogni 3 minuti finché il pulsante **FOLLOW ME** verrà premuto nuovamente.

NOTA:

- La funzione Follow me non è disponibile nelle modalità **DEUMIDIFICAZIONE** e **VENTOLA**.

Funzione IONIZER*

Gli ioni negativi vengono aggiunti all'aria per simulare gli effetti delle foreste e delle cascate sugli umani.

FUNZIONE SLEEP

Quando è selezionata, la temperatura impostata aumenterà (raffreddamento) oppure diminuirà (riscaldamento) di 1°C ogni 30 minuti per la prima ora. Successivamente, manterrà questa nuova temperatura per 7 ore prima della disattivazione della modalità SLEEP. Questa operazione consente di risparmiare energia e migliora il comfort durante le ore notturne mediante la sincronizzazione con il metabolismo corporeo.

Ritardo compressore

All'avviamento, un ritardo di 3 o 4 minuti permette di proteggere il compressore.

Prevenzione delle correnti fredde

Per impedire correnti indesiderate in modalità di riscaldamento, l'unità interna viene preriscaldata prima dell'avviamento della ventola. Questo ritardo non deve durare più di alcuni minuti.

Sbrinamento automatico

Nell'unità interna si sviluppa ghiaccio in modalità di riscaldamento. Per sciogliere il ghiaccio, la ventola interna si arresta per alcuni minuti prima che il riscaldamento prosegua.

Riavvio automatico*

L'unità si riavvierà automaticamente dopo un'interruzione di corrente. Le precedenti impostazioni dell'utente vengono tutte ripristinate.

Funzione di protezione totale del vassoio dell'acqua

Quando il display a LED visualizza "P1", significa che il vassoio inferiore è pieno d'acqua e deve essere svuotato. L'unità si ferma automaticamente e non può essere riavviata finché l'acqua non viene scaricata.

- 1) Spostare l'unità in un luogo adatto allo svuotamento del vassoio.
- 2) Rimuovere il coperchio e il tappo dell'uscita di scarico.
- 3) Dopo aver scaricato completamente l'acqua, reinstallare il coperchio e il tappo.
- 4) Accendere l'unità finché l'indicazione "P1" scompare.

NOTA:

- Se l'indicazione "P1" rimane ancora visualizzata, scollegare l'unità e contattare il servizio di assistenza qualificato.

[*] A seconda del modello

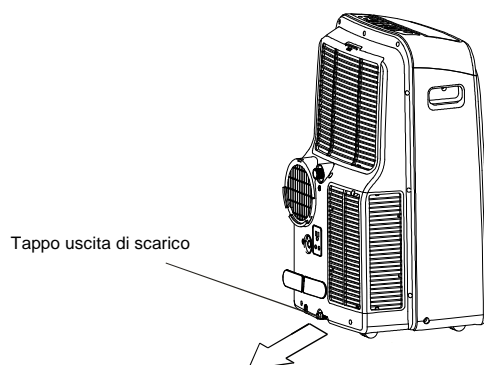

5. CURA E MANUTENZIONE

ATTENZIONE

- **SCOLLEGARE** l'alimentazione PRIMA di procedere alla pulizia o alla manutenzione!
- Usare un piccolo panno umido durante la pulizia della griglia, dell'involucro esterno e del telecomando.
- Contattare sempre il personale di manutenzione qualificato per eseguire gli interventi di riparazione o di manutenzione non effettuabili dall'utente, quali la pulizia in profondità, la lubrificazione e il controllo funzionale dei componenti fondamentali.

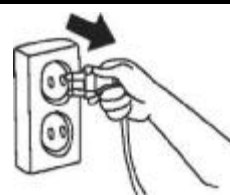

■ Pulizia generale

Usare un piccolo panno umido durante la pulizia della griglia, dell'involucro esterno e del telecomando.

- Nessuna sostanza chimica come detersivi, solventi, cera abrasiva, ecc.
- Nessun calore (oltre i 40 °C)

■ Pulizia del filtro dell'aria

Per mantenere il livello di prestazioni ottimale, controllare regolarmente i filtri dell'aria e pulirli se necessario.

Rimozione del filtro superiore

- Tirare la griglia per aprirla
- Estrarre il filtro

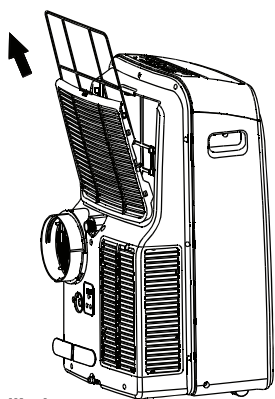

Rimozione del filtro inferiore

- Svitare la griglia
- Estrarre il filtro

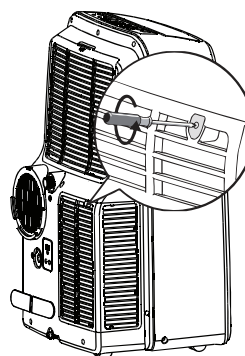

Pulizia del filtro dell'aria

È possibile utilizzare un aspirapolvere oppure acqua pulita per la pulizia del filtro dell'aria. Se l'accumulo di polvere è eccessivo, utilizzare una spazzola morbida e un detergente delicato e lasciare asciugare in un luogo asciutto e fresco. Reinstallare il filtro dell'aria dopo aver verificato che il filtro sia completamente asciutto.



NOTA:

Il lato di ingresso dell'aria deve essere rivolto verso l'alto quando si utilizza l'aspirapolvere.

Il lato di ingresso dell'aria deve essere rivolto verso il basso quando si utilizza l'acqua.

■ Preparazione alla conservazione [lunghi periodi al minimo]

1. Pulire i filtri dell'aria
2. Assicurarsi di aver svuotato completamente il vassoio e che l'unità sia asciutta. In climi umidi, azionare in modalità di sola ventola finché l'unità è asciutta.
3. Spegnerne il climatizzatore con il telecomando e rimuovere le batterie.
4. Scollegare dall'alimentazione. Avvolgere il cavo di alimentazione attorno alle staffe del cablaggio principale e inserire la presa nella spina sulla parte posteriore dell'unità.
5. Eliminare correttamente gli accessori, quali il tubo di uscita, il kit di scorrimento per finestra, ecc.

■ Riutilizzo dopo la conservazione

1. Controllare se vi sono oggetti che bloccano l'ingresso o l'uscita dell'aria.
2. Pulire i filtri dell'aria
3. Controllare se i fili sono danneggiati e se la messa a terra è corretta.
4. Reinstallare gli accessori.
5. Ricollegare all'alimentazione
6. Reinstallare le batterie nel telecomando e attivare l'unità.

6. RICERCA GUASTI

6.1 GUIDE, CONSIGLI E PRECAUZIONI

Durante il funzionamento normale può accadere quanto segue e ciò potrebbe non indicare un guasto.

Caso	Spiegazione / soluzione
Il raffreddamento o il riscaldamento viene ritardato.	Un ritardo di 3 minuti protegge il compressore.
L'unità non si accende e non c'è alimentazione quando si preme il pulsante ON / OFF.	Verificare che l'unità sia saldamente collegata e che la presa di alimentazione sia attivata.
	La temperatura ambiente è inferiore alla temperatura impostata (modalità di raffreddamento). Reimpostare la temperatura.
	Scaricare l'acqua dall'uscita del vassoio inferiore.
Il climatizzatore emette suoni a basso volume	"Gorgoglio": normale – si tratta del flusso del refrigerante all'interno dell'unità.
	"Cigolio": espansione normale e contrazione di componenti in plastica e metallo.
	Aria a forte velocità – normale quando l'aletta torna in posizione.
Prestazioni di raffreddamento scarse.	Controllare se tutte le finestre e le porte sono chiuse.
	Se possibile, rimuovere oppure disattivare tutte le fonti di calore.
	Verificare che il condotto di uscita dell'aria sia collegato correttamente e non sia bloccato. Se è bloccato, pulirlo e ricollegarlo.
	Pulire il filtro dell'aria e reinstallarlo saldamente prima di proseguire il funzionamento.
Vibrazioni rumorose o eccessive.	La temperatura impostata è troppo alta. Diminuire la temperatura.
	Spostare l'unità su una superficie stabile e piana.

6.2 CODICI DI GUASTO

Display a LED	Descrizione	Azione
E1/E2/E3/E4	Guasto interno	1) Spegnerne l'unità. 2) Scollegare e ricollegare l'unità. 3) Se l'errore persiste, contattare il servizio di assistenza qualificato
P1	Il vassoio inferiore è pieno	Scaricare l'acqua. Fare riferimento alla sezione "FUNZIONAMENTO"

TABLE DES MATIÈRES

1. CONSIGNES DE SÉCURITÉ	2
2. GÉNÉRALITÉS	4
2.1 Noms des pièces.....	4
2.2 Accessoires	4
2.3 Panneau de contrôle	5
3. PRÉPARATION DU FONCTIONNEMENT	6
3.1 Installation du conduit d'évacuation.....	6
3.2 Connexion à l'alimentation électrique.....	8
4. FONCTIONNEMENT	8
4.1 Conditions de fonctionnement	8
4.2 Fonctionnement	9
5. ENTRETIEN ET	11
6. DÉPANNAGE	12
6.1 Guides, conseils et précautions	12
6.2 Codes d'erreur	12



**Mise en garde : Risque d'incendie pour
le fluide frigorigène R32/R290 seulement**



AVERTISSEMENT !

- Cet appareil n'est pas destiné à être utilisé par des personnes (y compris des enfants) aux capacités physiques, sensorielles ou mentales réduites, ou par des personnes manquant d'expérience et de connaissances, sauf si elles sont surveillées ou que des instructions leur ont été fournies par une personne responsable de leur sécurité afin qu'elles sachent comment faire fonctionner le système.
 - Les enfants devront être surveillés afin de s'assurer qu'ils ne jouent pas avec l'appareil.
 - L'entretien devra être effectué uniquement selon les recommandations du fabricant de l'équipement.
- L'entretien et les réparations nécessitant l'assistance d'un autre personnel qualifié devront être effectués sous la supervision de la personne compétente pour l'utilisation des fluides frigorigènes inflammables.

TABLE DES MATIÈRES

Ce produit a été conçu en conformité avec la directive "Basse Tension" (2014/35/CE) et la directive sur la compatibilité électromagnétique (2014/30/CE) de l'Union européenne.



Élimination appropriée de ce produit (appareils électriques et électroniques usagés)

(Lorsque vous utilisez ce climatiseur dans les pays européens, il convient d'appliquer les directives suivantes.)

- Le symbole apposé sur le produit ou sa documentation indique que les appareils électriques et électroniques usagés (DEEE conformément à la directive 2012/19/CE) ne doivent pas être jetés avec les ordures ménagères. Il est interdit de jeter cet appareil avec les ordures ménagères. Plusieurs possibilités s'offrent à vous, pour l'élimination :
 1. Votre municipalité a mis en place des systèmes de collecte, grâce auxquels les utilisateurs peuvent se débarrasser de leurs déchets électroniques gratuitement.
 2. Lorsque vous achetez un nouveau produit, le détaillant reprend l'ancien produit gratuitement.
 3. Le fabricant reprend gratuitement l'ancien appareil pour l'éliminer.
 4. Comme les anciens produits contiennent des matériaux de valeur, ils peuvent être vendus à des ferrailleurs.
 L'élimination sauvage de déchets dans les forêts et la nature met en péril votre santé, car des substances dangereuses peuvent s'infiltrer dans le sol et se retrouver dans les produits alimentaires que vous consommez.

Nom du modèle	Taille	Alimentation électrique
51KPD09N7S	454x365x700	220-240V ~ 50Hz
51KPD10N7S	467x397x765	
51KPD12N7S	467x397x765	
51QPD12N7S	467x397x765	

- Symboles utilisés dans les unités et le manuel :

	AVERTISSEMENT	Cet appareil a utilisé un fluide frigorigène inflammable. Si le fluide frigorigène fuit et est exposé à une source d'ignition externe, il y a un risque d'incendie.
	ATTENTION	Vous devrez lire le manuel d'utilisation attentivement.
	ATTENTION	Le personnel d'intervention devra manipuler cet équipement en se référant au manuel d'installation.
	ATTENTION	Des informations sont disponibles comme le manuel d'utilisation ou le manuel d'installation.

Le fabricant se réserve le droit de modifier les caractéristiques du produit sans préavis.

1. CONSIGNES DE SÉCURITÉ

- Lisez ce manuel avant d'utiliser l'appareil.
- Cet appareil peut être utilisé par des enfants à partir de 8 ans et par toute personne à capacités physiques, sensorielles ou mentales réduites ou ayant peu de connaissances ou d'expérience, pourvu qu'il leur ait été montré ou expliqué comment l'utiliser en toute sécurité et qu'elles soient conscientes des risques associés.
- Ne laissez pas les enfants jouer avec cet appareil. Les opérations de nettoyage et de maintenance ne doivent pas être effectuées par des enfants sans surveillance.

AVERTISSEMENT

Ce symbole indique un risque de blessures ou de décès.

- **Seul un technicien qualifié et expérimenté peut procéder à la maintenance ou à la réparation de cet appareil.**
Une réparation ou une maintenance insuffisante peut créer des risques de fuite d'eau, de choc électrique ou d'incendie.
- **Les ouvertures qui permettent la ventilation de l'unité ne doivent pas être bloquées.**
Vérifiez qu'il y a au moins 30 cm d'espace libre autour de l'unité.
- **Tout le câblage doit être conforme avec les codes électriques nationaux et locaux et doit être installé par un agent de service qualifié.**
- **Cette unité est mise à la terre via le cordon d'alimentation, lorsque celui-ci est branché sur une prise murale adaptée. Vérifiez que la mise à la terre est correcte.**
Une mauvaise mise à la terre peut entraîner des risques d'électrocution.
- **N'utilisez pas de rallonge ni aucune prise à laquelle un autre appareil est déjà branché.**
Vérifiez l'alimentation électrique disponible et solutionnez les problèmes de câblage avant l'installation et la mise en fonctionnement.
- **Si le cordon d'alimentation est endommagé, il doit être remplacé par le fabricant, son agent de service ou un technicien qualifié, afin d'éviter tout danger.**
- **Pour éviter tout risque dû à la réinitialisation accidentelle du coupe-circuit thermique, cet appareil ne doit pas être alimenté par un dispositif de commutation externe, comme une minuterie, ni connecté à un circuit régulièrement activé et désactivé par le service fournisseur.**
- **Si l'unité est renversée alors qu'elle fonctionne, mettez-la hors tension et débranchez-la immédiatement. Attendez quelques heures avant d'utiliser l'unité.**
La fonction d'arrêt automatique de l'unité pourrait sinon se déclencher.
- **N'utilisez pas de gaz inflammable ou de combustible comme de l'essence, du benzène, du diluant, etc., dans l'espace climatisé.**
Cela peut créer un risque d'incendie.
- **Conservez cet appareil à l'écart de toute source de chaleur.**
Cela peut créer un risque de dommage ou d'incendie.
- **La manipulation de cet appareil avec des mains mouillées peut provoquer un choc électrique.**
- **N'utilisez pas l'appareil dans une pièce humide, comme une salle de bains ou une buanderie.**
Cela peut entraîner des risques d'électrocution.
- **Ne mettez ni vos mains ni vos doigts dans l'entrée ou la sortie d'air et n'y insérez aucun objet, sous aucune circonstance.**
Cela peut entraîner des blessures, car le ventilateur interne tourne à grande vitesse.

1. CONSIGNES DE SÉCURITÉ

ATTENTION

Ce symbole indique un risque de dommages matériels ou de conséquences graves.

- **Ce produit vise UNIQUEMENT à assurer le confort des utilisateurs.**
- **Ne bloquez pas les entrées et les sorties d'air.** Cela entraînerait des dysfonctionnements, une augmentation des coûts d'utilisation et une réduction de la durée de vie du produit.
- **Ne placez pas l'unité à proximité de draperies, de rideaux ou de tout autre élément suspendu.**
Cela peut entraîner la chute de ces derniers dans l'entrée d'air.
- **L'unité doit être protégée de l'humidité lorsqu'elle fonctionne.** Ne placez aucun objet par-dessus l'unité, en particulier s'il contient de l'eau.
- **N'activez pas ou ne désactivez pas le système avec l'interrupteur principal.**
Cela peut entraîner des risques d'incendie ou de fuite d'eau.
- **Rangez la télécommande hors de portée des enfants.**
Ces derniers pourraient avaler les piles ou être victimes d'autres accidents.
- **Transportez toujours l'unité en position verticale.**
- **Vérifiez que l'unité est placée de façon sécurisée, sur une surface plane et stable.**
- **Déconnectez l'appareil si vous ne l'utilisez pas pendant de longues périodes.**
Placez-le et stockez-le à l'abri de la lumière directe du soleil.
- **Débranchez l'appareil AVANT de procéder à son nettoyage ou son entretien.**
Cela peut entraîner des risques d'électrocution.
- **Ne mouillez pas le logement ou le panneau de contrôle ; n'utilisez jamais de détergent puissant, de solvant ou de produit abrasif sur l'appareil.**
- **Ne retirez jamais le couvercle fixe.**
- **Une maintenance régulière et approfondie des appareils est essentielle.**
Une MAINTENANCE effectuée par des spécialistes est nécessaire pour le nettoyage en profondeur, la lubrification et la vérification du bon fonctionnement de tous les composants importants. Contactez un prestataire approprié.

Ce produit contient des gaz fluorés encadrés par le Protocole de Kyoto

Nom chimique du gaz	R410A / R290
Potentiel de réchauffement planétaire (PRP) du gaz	2088 / 3

ATTENTION

1. Inscrivez clairement à l'encre indélébile la quantité de produit frigorigène chargée sur l'étiquette.
2. Évitez toute émission des gaz fluorés renfermés. Vérifiez que le gaz fluoré n'est pas rejeté dans l'atmosphère lors de l'installation, de l'entretien ou de l'élimination. Lorsqu'une fuite de gaz fluoré est détectée, celle-ci doit être stoppée et réparée dès que possible.
3. Seul un technicien qualifié est autorisé à réparer cet appareil.
4. Toute manipulation du gaz fluoré lors du transport ou de la recharge en gaz de cet appareil doit être conforme à la réglementation (CE) n° 517/2014 relative à certains gaz à effet de serre fluorés et à la législation locale en vigueur.
5. Contactez les revendeurs, les fournisseurs, etc., pour toute question.

2. PRÉSENTATION GÉNÉRALE

2.1 NOMS DES PIÈCES



VUE AVANT

- (1) Panneau de contrôle
- (2) Volet
- (3) Roulettes
- (4) Poignée encastrée

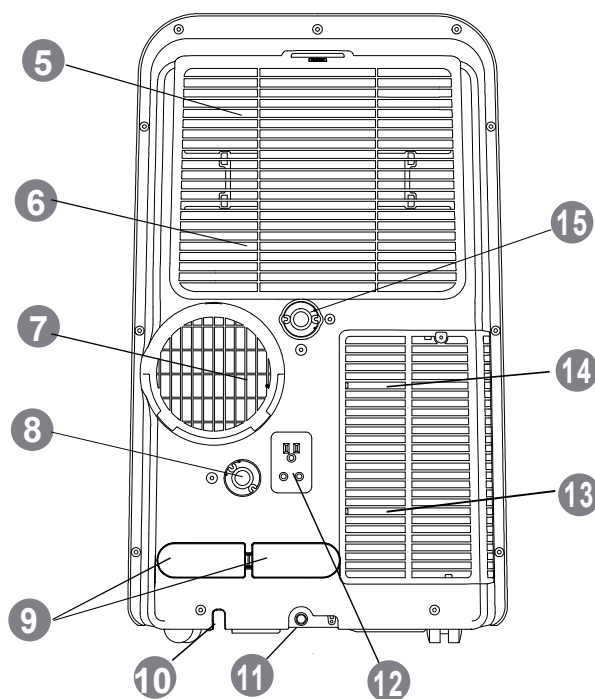

VUE ARRIÈRE

- (5) Filtre à air supérieur
- (6) Entrée d'air supérieure
- (7) Sortie d'évacuation d'air
- (8) Conduite d'évacuation 1
- (9) Supports pour le cordon d'alimentation
- (10) Prise pour cordon d'alimentation
- (11) Sortie d'évacuation du bac inférieur
- (12) Prise de branchement (pour stockage uniquement)
- (13) Filtre à air inférieur
- (14) Entrée d'air inférieure
- (15) Conduite d'évacuation 2

2.2 ACCESSOIRES

Nom de l'accessoire	Aspect	Qté (pcs)	Nom de l'accessoire	Aspect	Qté (pcs)
Tube d'évacuation et adaptateur		1	Conduit d'évacuation		1
Pile		2	Conduit d'évacuation Adaptateur A		1
Télécommande		1	Conduit d'évacuation Adaptateur B		1
Kit de dégagement de la fenêtre et boulon		1	Conduit d'évacuation Adaptateur C		1
Tampon de scellement		3	Adaptateur d'évacuation mural		1
Manuel		2	Vis et cheville		4

2. PRÉSENTATION GÉNÉRALE

2.3 PANNEAU DE CONTRÔLE

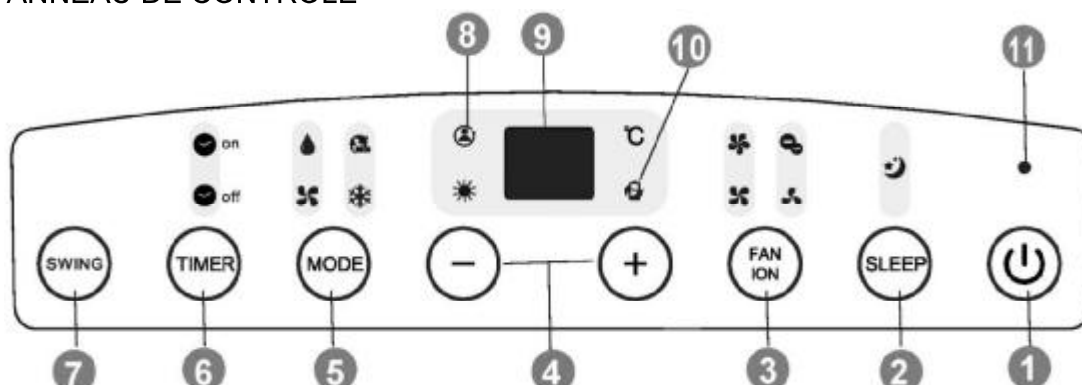

(1) Bouton ON/OFF

Appuyez sur ce bouton pour démarrer l'appareil et appuyez de nouveau pour l'arrêter.

(2) Bouton SLEEP

Active/désactive la fonction de veille. Le voyant  est allumé lorsque la fonction de veille est activée.

(3) Bouton FAN

Appuyez sur ce bouton pour sélectionner la vitesse du ventilateur.



Bouton ION*

Pour activer la fonction Ionizer, appuyez sur ce bouton pendant au moins 3 secondes (le  est allumé). Pour la désactiver, appuyez à nouveau pendant au moins 3 secondes.

(4) Bouton +/-

Appuyez sur ce bouton pour augmenter/réduire la température.

(5) Bouton MODE

Appuyez plusieurs fois sur ce bouton pour changer le mode de fonctionnement.

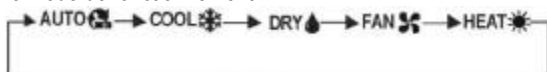

(6) Bouton TIMER

Appuyez sur ce bouton pour lancer le programme d'activation/de désactivation automatique de l'unité.

(7) Bouton SWING

Lancez l'oscillation automatique du volet ou arrêtez l'oscillation.

(8) Voyant FOLLOW ME*

Ce voyant est allumé lorsque la fonction Follow Me est activée.

(9) Écran LED

La valeur réglée pour la température ou la minuterie automatique est affichée. En mode DRY ou FAN, la température de la pièce est affichée.

(10) Voyant POWER MANAGEMENT

En mode Cool/Heat, quand la température ambiante est inférieure/supérieure à la température réglée pour une période donnée, le compresseur et le moteur du ventilateur s'arrêtent automatiquement. Ce voyant est allumé lorsque la fonction de gestion de l'alimentation est activée.

(11) Voyant POWER

[*] Selon les modèles

REMARQUE

- Toutes les illustrations de ce manuel sont fournies à des fins d'explication uniquement. Elles peuvent être légèrement différentes du climatiseur que vous avez acheté (selon le modèle). La forme réelle prévaut.
- Un guide relatif à l'utilisation de la télécommande est inclus dans cette documentation.

3. PRÉPARATION DU FONCTIONNEMENT

! ATTENTION

- L'unité doit être placée sur un appui stable pour réduire le bruit et les vibrations. Vérifiez que le sol est suffisamment solide pour supporter le poids de l'unité.
- Ne placez jamais d'obstacle autour de l'entrée ou de la sortie d'air de l'unité.

3.1 INSTALLATION DU CONDUIT D'ÉVACUATION

3.3.1 Installation du kit de dégagement de la fenêtre

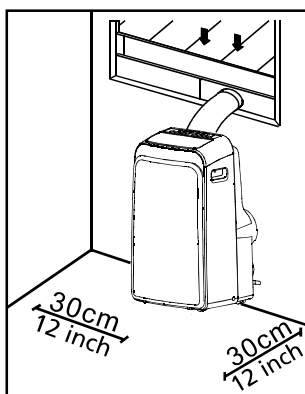

Kit de dégagement de la fenêtre

- Installation du kit de dégagement de la fenêtre

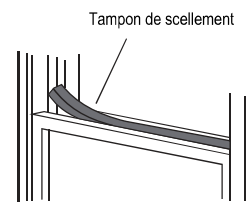
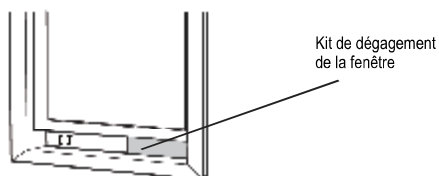
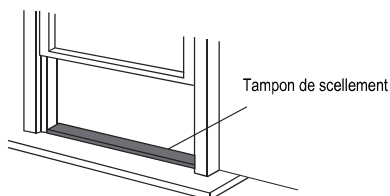

Comblez les espaces entre les panneaux des fenêtres à guillotine.

OU

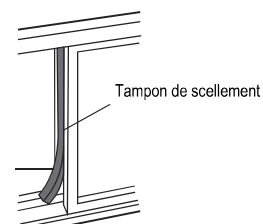
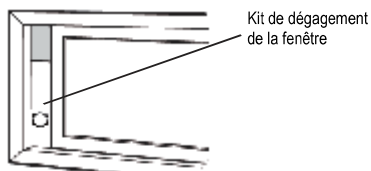
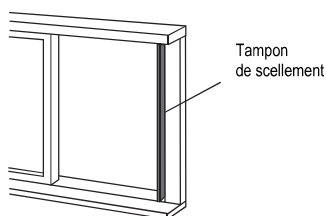

Comblez les espaces entre les panneaux des fenêtres à guillotine.

3. PRÉPARATION DU FONCTIONNEMENT

■ Installation du conduit d'évacuation

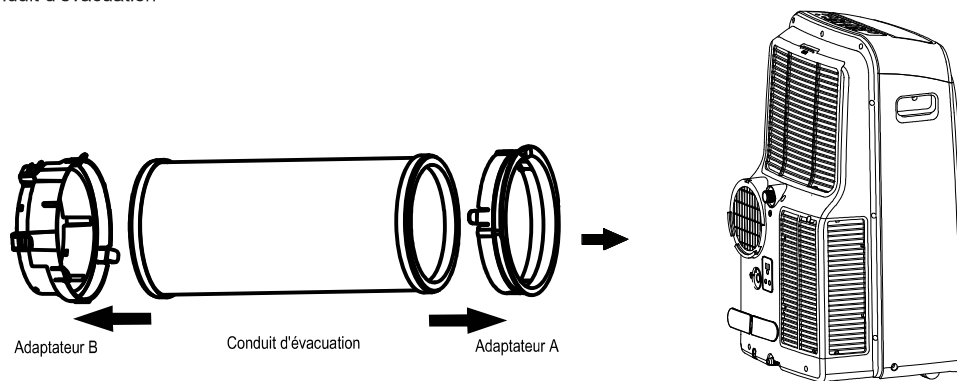

3.3.2 Installation murale

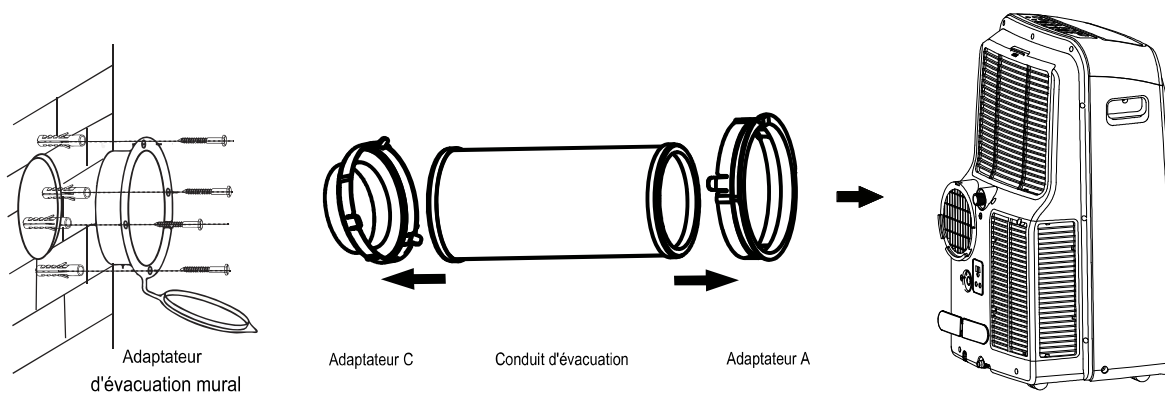

3.3.3 Hauteur de la sortie du conduit d'évacuation

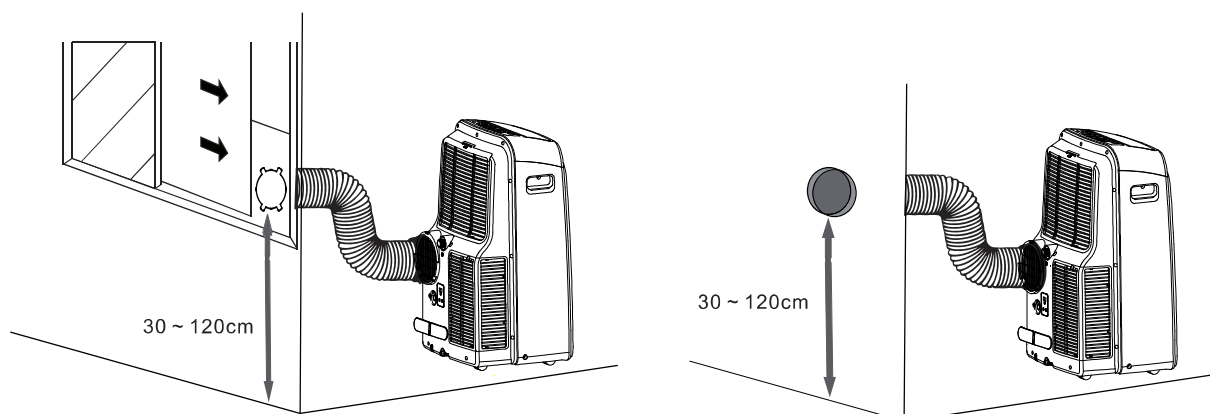

REMARQUE

- Ne tordez pas le conduit d'évacuation.
- Fermez le tuyau à l'aide du capuchon d'adaptateur (installation murale) lorsque vous ne l'utilisez pas.

3. PRÉPARATION DU FONCTIONNEMENT

3.2 CONNEXION À L'ALIMENTATION ÉLECTRIQUE

ATTENTION

- L'unité doit être placée à proximité immédiate d'une prise correctement mise à la terre.
- La prise d'alimentation doit être correctement insérée dans la prise de courant.
- N'utilisez pas de rallonge ou d'adaptateur, ni aucune prise à laquelle un autre appareil est déjà branché.
- Ne coincez le cordon d'alimentation nulle part.

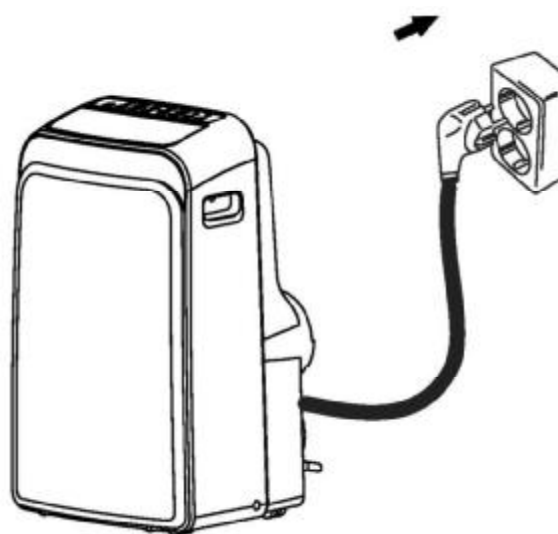

4. FONCTIONNEMENT

4.1 CONDITIONS DE FONCTIONNEMENT

Mode	Conditions de fonctionnement
Mode Cooling	17~35 °C DB
Mode Dry	13~35 °C DB
Mode Heating	5~30 °C DB

Remarque : TS : Thermomètre sec

- Cette plage de températures de fonctionnement permet d'obtenir une performance optimale.
- Lorsque l'appareil est utilisé à des températures inférieures ou supérieures à cette plage pendant une période prolongée, le diagnostic du système peut détecter un dysfonctionnement et l'appareil risque de ne pas fonctionner correctement.
- Humidité relative de la pièce : inférieure à 80 %. Si le climatiseur est utilisé en dehors de cette plage, de la condensation peut se former à sa surface.

4. FONCTIONNEMENT

4.2 FONCTIONNEMENT

Modes de fonctionnement de base : **COOL/DRY/HEAT/FAN/AUTO**

Mode COOL

- 1) Appuyez sur **MODE** et sélectionnez ❄️.
- 2) Appuyez sur +/- sur l'unité ou sur **TEMP** sur la télécommande pour sélectionner la température.
- 3) Appuyez sur **FAN** sur l'unité ou la télécommande pour sélectionner la vitesse du ventilateur.

Mode DRY

- 1) Connectez le tuyau d'évacuation comme illustré ici.
- 2) Appuyez sur **MODE** et sélectionnez 💧.

REMARQUE :

- Retirez le conduit d'évacuation avant le fonctionnement en mode **DRY**.
- La température et la vitesse du ventilateur ne peuvent pas être ajustées en mode **DRY**.
- Lorsque vous arrêtez le fonctionnement en mode **DRY**, vérifiez que toute l'eau a été évacuée avant de retirer le tuyau d'évacuation et d'insérer la prise de la conduite d'évacuation à l'arrière de l'unité.

Mode HEAT

- 1) Connectez le tuyau d'évacuation comme illustré (port d'évacuation différent de celui du mode **DRY**).
- 2) Appuyez sur **MODE** et sélectionnez ☀️.
- 3) Appuyez sur +/- sur l'unité ou sur **TEMP** sur la télécommande pour sélectionner la température.
- 4) Appuyez sur **FAN** sur l'unité ou la télécommande pour sélectionner la vitesse du ventilateur.

Mode FAN

- 1) Appuyez sur **MODE** et sélectionnez 🌀.
- 2) Appuyez sur **FAN** sur l'unité ou la télécommande pour sélectionner la vitesse du ventilateur.

REMARQUE :

- La température ne peut pas être ajustée en mode **FAN**.

Mode AUTO

Appuyez sur **MODE** et sélectionnez 🏠.

REMARQUE :

- Avec ce paramètre, le système définit automatiquement les modes et la vitesse du ventilateur sur la température programmée. Au printemps et à l'automne, un contrôle plus précis de la température peut nécessiter de changer les modes **COOL/HEAT**.
- La température et la vitesse du ventilateur ne peuvent pas être ajustées en mode **AUTO**.

Fonctions spéciales

FONCTION SWING

- Le volet ne peut être ajusté que quand l'unité est sous tension.
- Appuyez sur **SWING** pour lancer l'oscillation automatique. Appuyez à nouveau sur **SWING** pour arrêter l'oscillation du volet.

REMARQUE :

- Ne réglez pas le volet manuellement.

FONCTION TIMER

L'heure d'activation/de désactivation automatique peut être réglée depuis le panneau de contrôle ou la télécommande.

Sur le panneau de contrôle :

Quand l'unité est mise sous tension :

- 1) Appuyez sur **TIMER**. Le bouton ⏻ **OFF** est éclairé.
- 2) Appuyez sur +/- pour l'heure de désactivation automatique. Appuyez sur **TIMER** pour confirmer. Le bouton ⏻ **ON** est alors éclairé.
- 3) Appuyez sur +/- pour l'heure d'activation automatique. Appuyez sur **TIMER** pour confirmer. Les boutons ⏻ **ON/OFF** sont tous deux éclairés. L'unité est maintenant activée pour s'allumer/s'éteindre automatiquement.

Quand l'unité est mise hors tension :

- 1) Appuyez sur **TIMER**. Le bouton ⏻ **ON** est éclairé.
- 2) Appuyez sur +/- pour l'heure d'activation automatique. Appuyez sur **TIMER** pour confirmer. Le bouton ⏻ **OFF** est alors éclairé.
- 3) Appuyez sur +/- pour l'heure de désactivation automatique. Appuyez sur **TIMER** pour confirmer. Les boutons ⏻ **ON/OFF** sont tous deux éclairés. L'unité est maintenant activée pour s'allumer/s'éteindre automatiquement.

REMARQUE :

- Pour régler la fonction **TIMER** avec la télécommande, reportez-vous aux instructions du manuel de la télécommande.
- Pour annuler le réglage Activation/Désactivation automatique, appuyez sur le bouton **ON/OFF** ou réglez la minuterie sur 0,0.

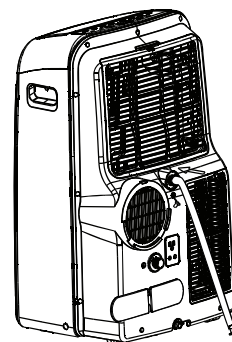

Fonctionnement en mode DRY

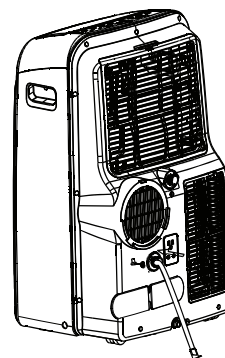

Fonctionnement en mode HEAT

4. FONCTIONNEMENT

Fonction FOLLOW ME*

Lorsque la fonction Follow Me est activée, la télécommande indique la température réelle là où elle se trouve. La télécommande envoie ce signal à l'unité toutes les 3 minutes jusqu'à ce que vous appuyiez à nouveau sur le bouton **FOLLOW ME**.

REMARQUE :

- La fonction Follow Me n'est pas disponible en mode **DRY** et **FAN**.

Fonction IONIZER*

Des ions négatifs sont ajoutés à l'air pour simuler les effets de forêts et de cascades.

FONCTION SLEEP

Si ce mode est sélectionné, la température réglée augmentera (refroidissement) ou diminuera (chauffage) par incréments de 1 °C toutes les 30 minutes pendant la première heure. Cette nouvelle température est ensuite maintenue pendant 7 heures avant la sortie du mode SLEEP.

Ce fonctionnement permet de faire des économies d'énergie et d'améliorer le confort des individus durant la nuit, en respectant leur métabolisme.

Compressor Delay

Au démarrage, un délai de 3 à 4 minutes protège le compresseur.

Cold Draft Prevention

Pour éviter des courants d'air désagréables en mode de chauffage, l'appareil intérieur est préchauffé avant le démarrage du ventilateur. Ce délai ne dure normalement que quelques minutes.

Auto Defrost

En mode de chauffage, du givre se forme sur l'appareil extérieur. Pour procéder au dégivrage, le ventilateur intérieur s'arrête pendant quelques minutes avant que le chauffage ne reprenne.

Auto Restart*

L'appareil redémarre automatiquement après une coupure de courant. Les paramètres utilisateur antérieurs sont rétablis.

Fonction de protection lorsque le bac d'eau est plein

Lorsque l'écran LED affiche "P1", cela signifie que le bac inférieur est plein d'eau et que celle-ci doit être évacuée.

L'unité va s'arrêter automatiquement et ne redémarrera pas tant que l'eau n'aura pas été évacuée.

- 1) Déplacez l'unité vers l'emplacement d'évacuation.
- 2) Retirez la prise et le couvercle de la sortie d'évacuation du bac inférieur.
- 3) Une fois l'eau totalement évacuée, rebranchez la prise et replacez le couvercle.
- 4) Mettez l'unité sous tension jusqu'à ce que "P1" disparaisse.

REMARQUE :

- Si "P1" continue de s'afficher, débranchez l'unité et appelez un agent de service qualifié pour obtenir de l'assistance.

[*] Selon les modèles

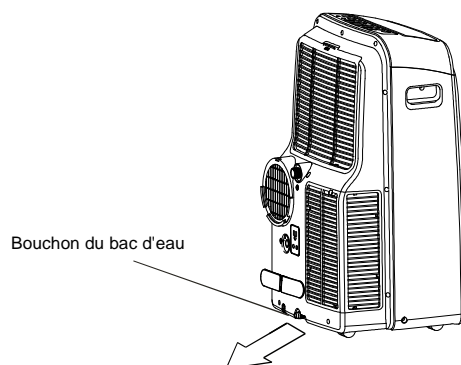

5. ENTRETIEN ET MAINTENANCE

ATTENTION

- DÉBRANCHEZ l'appareil AVANT toute opération de nettoyage ou de maintenance.
- Utilisez un chiffon doux et humide pour nettoyer la grille, le boîtier et la télécommande.
- Faites appel à un technicien qualifié pour toute opération de réparation ou de maintenance qui ne peut pas être effectuée par l'utilisateur, comme le nettoyage en profondeur, la lubrification et la vérification du bon fonctionnement de tous les composants importants.

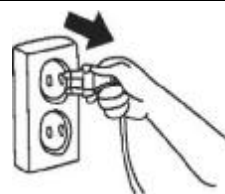

Nettoyage général

Utilisez un chiffon doux et humide pour nettoyer la grille, le boîtier et la télécommande.

- N'utilisez pas de produit chimique comme des détergents, des solvants, des produits abrasifs, etc.
- Pas de chaleur (plus de 40 °C)

Nettoyage des filtres à air

Pour assurer le bon fonctionnement de l'appareil, inspectez régulièrement les filtres à air et nettoyez-les si nécessaire.

Retirer le filtre supérieur

- Ouvrez la grille.
- Sortez le filtre.

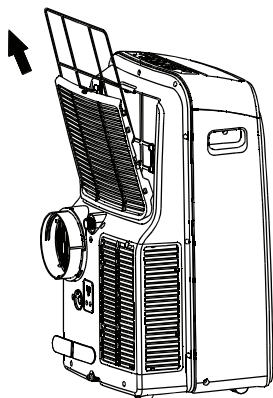

Retirer le filtre inférieur

- Dévissez la grille.
- Sortez le filtre.

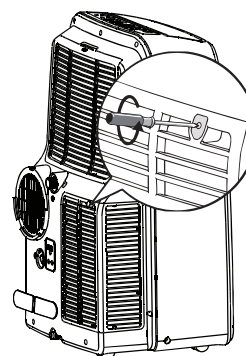

Nettoyage du filtre à air

Vous pouvez utiliser un aspirateur ou de l'eau pure pour nettoyer le filtre à air. Si l'accumulation de poussière est trop importante, utilisez une brosse et un détergent doux pour nettoyer le filtre et laissez-le sécher dans un endroit relativement frais. Réinstallez le filtre à air après avoir vérifié qu'il est bien sec.



REMARQUE :

- Si vous utilisez un aspirateur, le côté correspondant à l'entrée d'air doit être tourné vers le haut.
- Si vous utilisez de l'eau, il doit être tourné vers le bas.

Entreposage [longues périodes d'inactivité]

1. Nettoyez les filtres à air.
2. Vérifiez que l'unité ne contient plus d'eau et qu'elle est sèche. Dans des climats humides, faites fonctionner l'appareil en mode Fan only tant que l'appareil n'est pas sec.
3. Éteignez le climatiseur avec la télécommande et retirez les piles.
4. Débranchez l'alimentation. Enroulez le cordon d'alimentation autour des supports et connectez-le à la prise à l'arrière de l'unité.
5. Démontez les accessoires comme le conduit d'évacuation, le kit de dégagement de la fenêtre, etc.

Réutilisation après entreposage

1. Vérifiez que rien ne bloque l'entrée et la sortie d'air.
2. Nettoyez les filtres à air.
3. Vérifiez qu'aucun fil n'est endommagé et que la mise à la terre est correctement effectuée.
4. Réinstallez les accessoires.
5. Reconnectez la source d'alimentation.
6. Remplacez les piles dans la télécommande et allumez l'appareil.

6. DÉPANNAGE

6.1 GUIDES, CONSEILS ET PRÉCAUTIONS

Lors d'un fonctionnement normal, les cas suivants peuvent se présenter. Cela n'indique toutefois pas un dysfonctionnement.

Cas	Explication/Solution
Le processus de refroidissement ou de chauffage est retardé.	Un délai de 3 minutes permet de protéger le compresseur.
L'unité ne démarre pas ou ne se met pas sous tension lorsque vous appuyez sur ON/OFF.	Vérifiez que l'unité est bien branchée et que la prise électrique est alimentée en électricité.
	La température de la pièce est inférieure à la température réglée (mode Cooling). Réglez à nouveau la température.
	Évacuez l'eau de la sortie d'évacuation du bac inférieur.
Le climatiseur émet des sons de faible intensité.	Un "gargouillement" indique que le réfrigérant coule normalement dans l'unité.
	Un "grincement" indique une dilatation ou une contraction normale des pièces plastiques et métalliques.
	Un souffle d'air est normal. Il indique que le volet réinitialise sa position.
Le refroidissement ne fonctionne pas correctement.	Vérifiez que les fenêtres et les portes sont toutes fermées.
	Retirez ou arrêtez toutes les sources de chaleur si cela est possible.
	Vérifiez que le tuyau d'évacuation d'air est connecté correctement et qu'il n'est pas bloqué. S'il est bloqué, nettoyez-le, puis reconnectez-le.
	Nettoyez le filtre à air, refixez-le correctement puis remettez l'unité en fonctionnement.
La température réglée est trop élevée. Réduisez la température.	
Bruit ou vibrations excessives.	Déplacez l'unité vers une surface plane et stable.

6.2 CODES D'ERREUR

Écran LED	Description	Action
E1/E2/E3/E4	Dysfonctionnement interne	1) Mettez l'unité hors tension. 2) Débranchez l'unité, puis rebranchez-la. 3) Si l'erreur persiste, appelez un agent de service qualifié pour obtenir de l'assistance.
P1	Le bac inférieur est plein.	Évacuez l'eau. Reportez-vous à la section "FONCTIONNEMENT".

SISUKORD

1. ETTEVAATUSABINÕUD	2
2. ÜLDINE TEAVE	4
2.1 Osade nimetused	4
2.2 Tarvikud	4
2.3 Juhtpaneel	5
3. ETTEVALMISTUSED KASUTAMISEKS	6
3.1 Õhu väljalasketoru paigaldamine	6
3.2 Toitevõrku ühendamine.....	8
4. KASUTAMINE	8
4.1 Töötingimused	8
4.2 Kasutamine	9
5. HOOLDUS JA KORRASHOID	11
6. TÕRGETE KÕRVALDAMINE	12
6.1 Juhised, nõuanded ja hoiatused.....	12
6.2 Veakoodid	12



**Ettevaatust! Tuleoht ainult
jahutusvedelikule R32/R290**

HOIATUS!

- Seade pole mõeldud kasutamiseks isikutele (sh lastele), kellel on keha-, meele- või vaimupuue või puudulikud kogemused ja teadmised, kui nende ohutuse eest vastutav isik seadme kasutamist ei jälgi ega juhenda.
- Lapsi peaks jälgima veendumaks, et nad seadmega ei mängiks.
- Hooldust tuleks teha ainult seadmetootja soovitude kohaselt. Teiste oskustöötajate abi vajavat hooldust ja remonti tehakse tuleohtlike jahutusvedelikke kasutada oskava inimese järelevalve all.

SISUKORD

Toode vastab Euroopa Liidu madalpingedirektiivile (2014/35/EÜ)
ja elektromagnetilise ühilduvuse direktiivile (2014/30/EMÜ).



Toote nõuetekohane käitlemine (elektri- ja elektroonikaseadmete jäätmed)

(Kui seda õhukonditsioneeri kasutatakse Euroopa riikides, tuleb järgida järgmisi nõudeid)

- See sümbol tootel või selle dokumentatsioonil tähendab, et elektri- ja elektroonikaseadmete jäätmeid (WEEE direktiivi 2012/30/EÜ kohaselt) ei tohi käidelda koos olmeprügiga. Seda seadet ei tohi ära visata koos olmeprügiga. Seadme käitlemiseks on eri võimalused.
 - 1. Omavalitsuses on jäätmete kogumissüsteem, kus kasutaja saab elektroonikaseadmete jäätmed tasuta ära anda.
 - 2. Uue toote ostmisel võtab müüja vana toote tasuta tagasi.
 - 3. Tootja võtab kasutaja vana toote käitlemiseks tasuta tagasi.
 - 4. Vanad seadmed sisaldavad väärtuslikke materjale ja need saab müüa vanametalli kokkuostupunkti.
- Jäätmete äraviskamine metsa ja mujale loodusesse on tervisele kahjulik, sest ohtlikud ained satuvad põhjavette ja sealt toiduahelasse.

Mudeli nimi	Suurus	Toide
51KPD09N7S	454x365x700	220-240V ~ 50Hz
51KPD10N7S	467x397x765	
51KPD12N7S	467x397x765	
51QPD12N7S	467x397x765	

- Seadmetes ja juhendis kasutatavad sümbolid.

	HOIATUS!	Seade kasutas tuleohtlikku jahutusvedelikku. Kui jahutusvedelikku lekib ja see puutub kokku välise süüteallikaga, tekib tuleoht.
	ETTEVAATUST!	Kasutusjuhendit tuleb hoolikalt lugeda.
	ETTEVAATUST!	Seadet peab käsitsema teenindustöötaja paigaldusjuhendi kohaselt.
	ETTEVAATUST!	Teave on saadaval kas kasutus- või paigaldusjuhendis.

Tootjal on õigus muuta toote mistahes spetsifikatsiooni ilma sellest ette teatamata.

1. ETTEVAATUSABINÕUD

- Enne toote kasutamist lugege läbi kasutusjuhend!
- Seadet tohivad kasutada 8-aastased ja vanemad lapsed ning piiratud füüsiliste, sensoorsete või vaimsete võimetega või ilma kogemuste ja teadmisteta isikud, kui neid on juhendatud seadet ohutult kasutama ja selgitatud sellega seotud ohtusid.
- Lapsed ei tohi seadmega mängida. Järelevalveta lapsed ei tohi seadet puhastada ega hooldada.



HOIATUS!

See sümbol tähendab raskete või eluohtlike kehavigastuste ohtu.

- **Toodet tohivad hooldada või remontida ainult vastava kvalifikatsiooni ja kogemustega isikud.**
Ebaõige remondi või hoolduse tagajärg võib olla veeleke, elektrilöök või tulekahju.
- **Seadme korpuse ventilatsiooniavasid ei tohi kinni katta. Jätke seadme ümber vähemalt 30 cm vaba ruumi.**
- **Kõik elektriühendused peavad vastama kohalikele ja riiklikele elektrieeskirjadele ja need peab tegema kvalifitseeritud elektrik.**
- **See seade on maandatud toitepistiku kaudu, kui see on ühendatud vastavasse pistikupesasse. Veenduge, et seade on nõuetekohaselt maandatud.**
Ebaõige maanduse tagajärjeks võib olla elektrilöök.
- **Ärge kasutage pikendusjuhet ega ühendage samasse pistikupesasse muid elektriseadmeid.**
Enne paigaldamist ja kasutamist kontrollige toitevarustust ja lahendage probleemid juhtmetega.
- **Katkine toitejuhe tuleb lasta asendada tootjal, tema esindajal või muul vastava kvalifikatsiooniga isikul, et vältida ohtlikku olukorda.**
- **Ülekuumenemiskaitse tahtmatust lähtestamisest tingitud ohtliku olukorra vältimiseks ei tohi seadet ühendada toitevõrku välise lülitusseadme kaudu (nt taimer) ega toitevõrku, mida teenusepakkuja sagedasti sisse ja välja lülitab.**
- **Kui seade lükatakse kasutamise ajal pikali, lülitage see välja ja tõmmake juhe pistikupesast välja. Enne kasutamise jätkamist laske seadmepaar tundi seista.**
Vastasel juhul võib rakenduda automaatseiskamisfunktsioon.
- **Ärge kasutage kliimaseadmega ruumis kergsüttivat gaasi ega muid kergsüttivaid aineid, nagu bensiini, benseeni, lahustit jms.**
See võib tekitada tulekahju.
- **Hoidke seade eemal kuumusallikatest.**
Seade võib saada kahju või minna põlema.
- **Seadet märgade kätega kasutades võib saada elektrilöögi.**
- **Ärge kasutage seadet niiskes ruumis, nagu vannitoas või pesuruumis.**
Tagajärjeks võib olla elektrilöök.
- **Ärge mingil juhul pistke sõrmi või muid esemeid õhu sisse- või väljalaskeavasse.**
Seadme sees olev ventilaator pöörleb suure kiirusega ja võib tekitada vigastusi.

1. ETTEVAATUSABINÕUD

ETTEVAATUST!

See sümbol hoiatab varakahju või muude raskete tagajärgede eest.

- Seadme tööd tohivad juhtida AINULT inimesed.
- Ärge blokeerige õhu sisse- ja väljalaskeavasid. See vähendab seadme tööjõudlust ja lühendab tööiga ning suurendab käituskulusid.
- Ärge pange seadet kardinate või muude rippuvate materjalide ette.
Need võivad blokeerida õhu sisselaskeava.
- Seadet tuleb kasutada nii, et see oleks kaitstud niiskuse eest. Ärge asetage seadme peale esemeid, eriti esemeid, milles on vett.
- Ärge juhtige süsteemi peatoitelülitiga.
See võib tekitada tulekahju või veelekke.
- Hoidke kaugjuhtimispulti väikelastele kättesaamatus kohas.
Väikelaps võib patareid alla neelata või põhjustada mõne muu õnnetuse.
- Transportige seadet alati vertikaalses asendis.
- Veenduge, et seade toetub stabiilsele ja tasasele pinnale.
- Kui seadet ei kasutata pikemat aega, lahutage see toitevõrgust. Hoidke ja ladustage seadet eemal otsesest päikesevalgusest.
- ENNE puhastamist või hooldamist tuleb seade toitevõrgust lahutada.
Tagajärjeks võib olla elektrilöök.
- Ärge laske korpusele või juhtpaneelile vett sattuda; ärge puhastage toodet tugevatoimelise puhastusvahendi, lahusti või abrasiivse poleerimisvahendiga.
- Ärge kunagi eemaldage ühtegi kinnist kaitsekatet.
- Seade vajab regulaarset põhjalikku hooldust.
Ainult HOOLDUSTEHNİK tohib seadet põhjalikult puhastada, määrada ja kontrollida seadme oluliste komponentide tööd. Pöörduge sobiva teenusepakkuja poole.

See toode sisaldab Kyoto protokolliga hõlmatud fluoritud gaase

Gaasi keemiline nimetus	R410A / R290
Gaasi globaalset soojenemist põhjustav potentsiaal (GWP)	2088 / 3

ETTEVAATUST!

1. Kirjutage seadmes sisalduva külmutusagensi kogus kustumiskindla tindiga loetavalt külmutusagensi sildile.
2. Vältige sisalduva fluoritud gaasi pihkumist. Tagage, et fluoritud gaasi ei lasta paigaldamise, hooldamise või käitlemise käigus kunagi atmosfääri. Kui avastate seadmes sisalduva fluoritud gaasi lekke, tuleb leke esimesel võimalusel peatada ja parandada.
3. Toodet tohivad avada ja hooldada ainult kvalifitseeritud hooldustehnikud.
4. Tootes sisalduva fluoritud gaasiga mistahes viisil ümberkäimise, nt toote teisaldamise või gaasi lisamise korral, tuleb kinni pidada (EÜ) määrusest nr 517/2014 teatavate fluoritud kasvuhoonegaaside kohta ja kõikidest kehtivatest kohalikest õigusaktidest.
5. Küsimuste korral pöörduge edasimüüjate, paigaldajate või teiste pädevate isikute poole.

2. ÜLDINE TEAVE

2.1 OSADE NIMETUSED



EESTVAADE

- (1) Juhtpaneel
- (2) Õhusuunur
- (3) Rattad
- (4) Süvistatud käepide

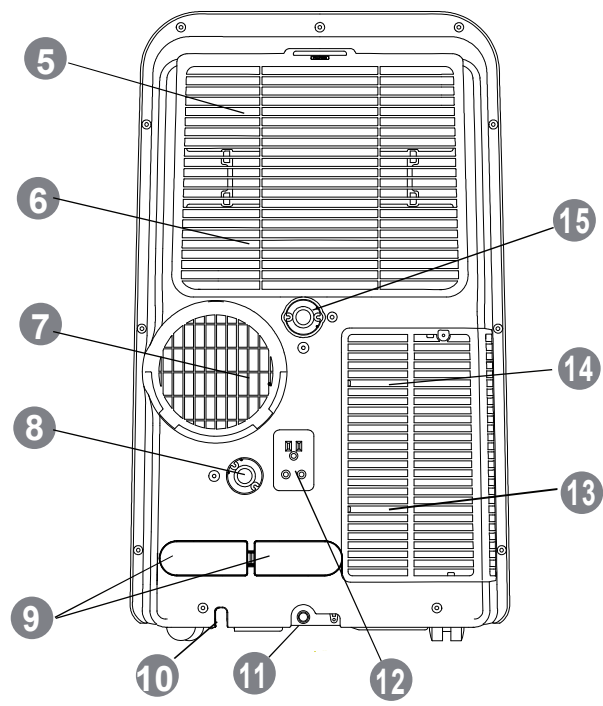

TAGANTVAADE

- (5) Ülemine õhufilter
- (6) Ülemine õhu sissevõtuava
- (7) Õhu väljalaskeava
- (8) Väljalaskeava 1
- (9) Toitejuhtme klambrid (ainult ladustamiseks)
- (10) Toitejuhtme väljundava
- (11) Alumise kandiku väljalaskeava
- (12) Pistikupesa (ainult ladustamiseks)
- (13) Alumine õhufilter
- (14) Alumine õhu sissevõtuava
- (15) Väljalaskeava 2

2.2 TARVIKUD

Tarviku nimetus	Kuju	Kogus (tk)	Tarviku nimetus	Kuju	Kogus (tk)
Väljalaskevoolik ja adapter		1	Õhu väljalasketoru		1
Patari		2	Õhu väljalasketoru adapter A		1
Kaugjuhtimispuul		1	Õhu väljalasketoru adapter B (lame suudmeava)		1
Aknakatte komplekt ja tihvt		1	Õhu väljalasketoru adapter C (ümar suudmeava)		1
Tihendsvamm		3	Seinaväljalaskeava adapter		1
Kasutusjuhend		2	Kruvi ja tüübel		4

2. ÜLDINE TEAVE

2.3 JUHTPANEEL

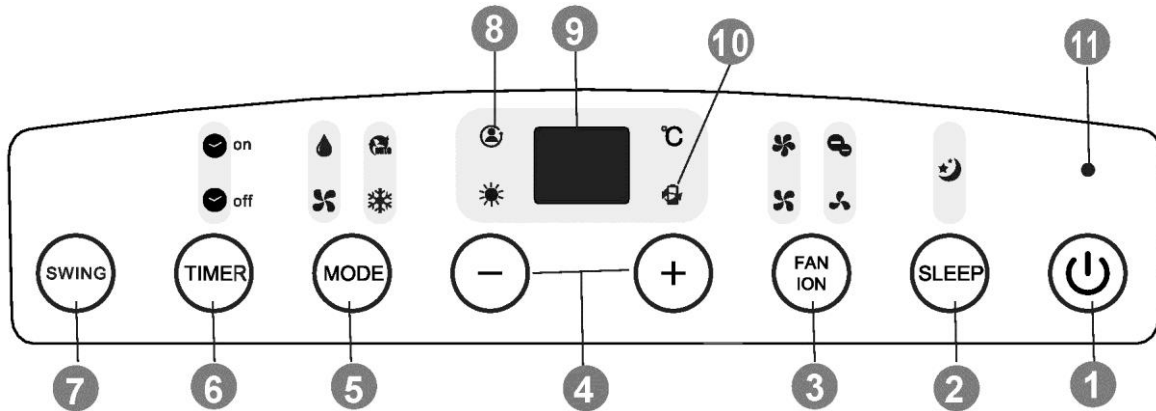

(1) Nupp ON/OFF (Sisse/Välja)

Seade käivitub, kui nuppu vajutada, ja seiskub, kui nuppu uuesti vajutada.

(2) Nupp SLEEP (Puhkerežiim)

Puhkerežiimi sisse-/väljalülitamine. Kui puhkerežiim on sisse lülitatud, põleb märgutuli ☾.

(3) Nupp FAN (Ventilaator)

Ventilaatori kiiruse valmiseks vajutage seda nuppu.



Nupp ION (Ionisaator)*

Ionisaatori sisselülitamiseks hoidke seda nuppu all 3 sekundit (märgutuli ☼ süttib), väljalülitamiseks hoidke nuppu uuesti all kauem kui 3 sekundit.

(4) Nupp + / -

Temperatuuri tõstmiseks/langetamiseks vajutage seda nuppu.

(5) Nupp MODE (Režiim)

Vajutage töörežiimi valimiseks korduvalt nuppu Mode (Režiim).



(6) Nupp TIMER (Taimer)

Seadme automaatse sisse-/väljalülitusaja käivitamiseks vajutage seda nuppu.

(7) Nupp SWING (Horisontaalne suunamine)

Õhusuunuri automaatse küljelt küljele suunamise seadmine või peatamine.

(8) Funktsiooni FOLLOW ME (Jälgimine) märgutuli*

Kui Follow Me (Jälgimine) funktsioon on sisse lülitatud, põleb märgutuli.

(9) LED-näidik

Näitab seadistatud temperatuuri või automaattimeri seadeid. Režiimis DRY (Kuivatus) või FAN (Ventilaator) näitab ruumitemperatuuri.

(10) TÖÖVÕIMSUSE JUHTIMISE märgutuli

Kui režiimis Cool (Jahutus) / Heat (Küte) on ümbritsev temperatuur teatud aega seadistatud temperatuurist madalam/kõrgem, seiskuvad kompressor ja ventilaatori mootor automaatselt. Kui töövõimsuse juhtimine on sisse lülitatud, põleb see märgutuli.

(11) TOITE märgutuli

[*] oleneb mudelist

NB!

- Kõik juhendis olevad joonised on illustratiivsed. Teie ostetud mudel võib neist veidi erineda (oleneb mudelist). Lähutage oma seadme kujust.
- Selle dokumentatsiooni juurde kuulub ka kaugjuhtimispuldi kasutusjuhend.

3. ETTEVALMISTUSED KASUTAMISEKS

! ETTEVAATUST!

- Müra ja vibratsiooni vähendamiseks tuleb paigaldada seade stabiilsele pinnale. Veenduge, et põrand on seadme kandmiseks piisavalt tugev.
- Ärge kunagi pange takistusi seadme sisse- ja väljalaskeava ümber.

3.1 ÖHU VÄLJALASKETORU PAIGALDAMINE

3.3.1 Aknakatte komplekti paigaldamine

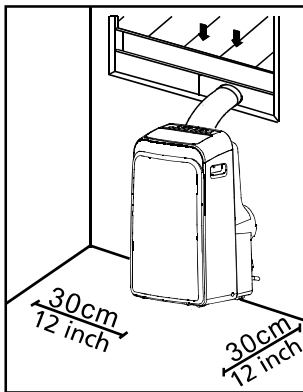

Window slider kit

- Aknakatte komplekti paigaldamine

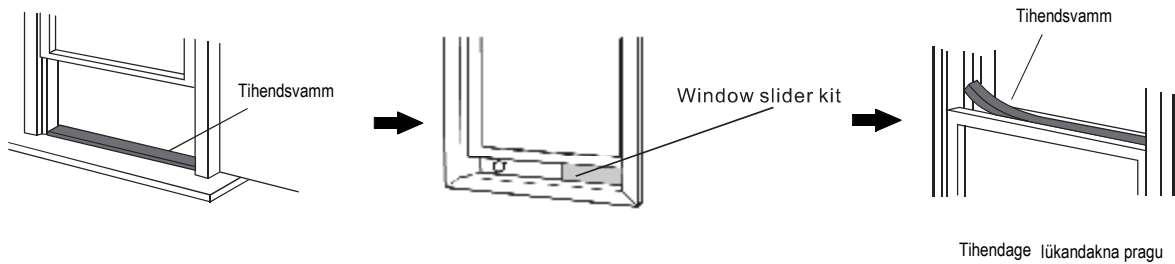

või

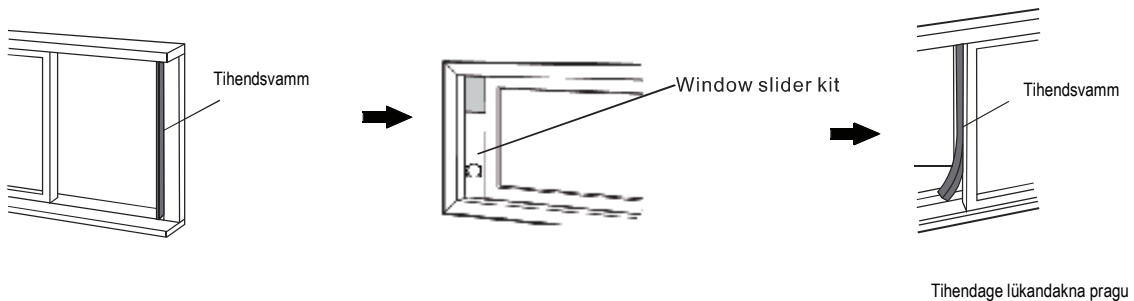

3. ETTEVALMISTUSED KASUTAMISEKS

■ Õhu väljalasketoru paigaldamine

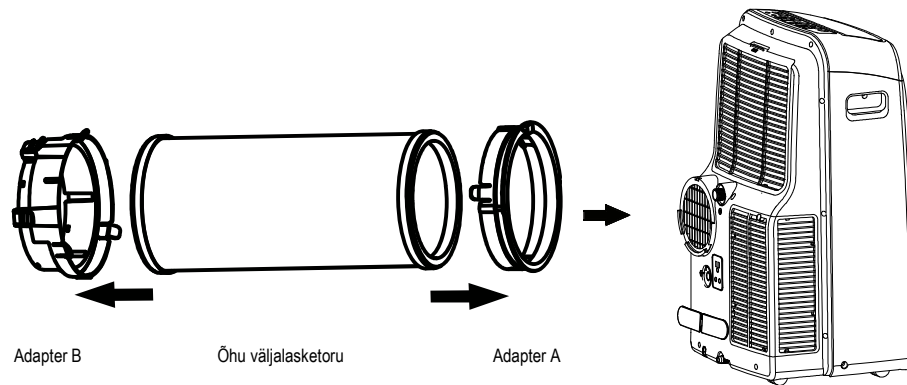

3.3.2 Seinaväljalaskeava paigaldamine

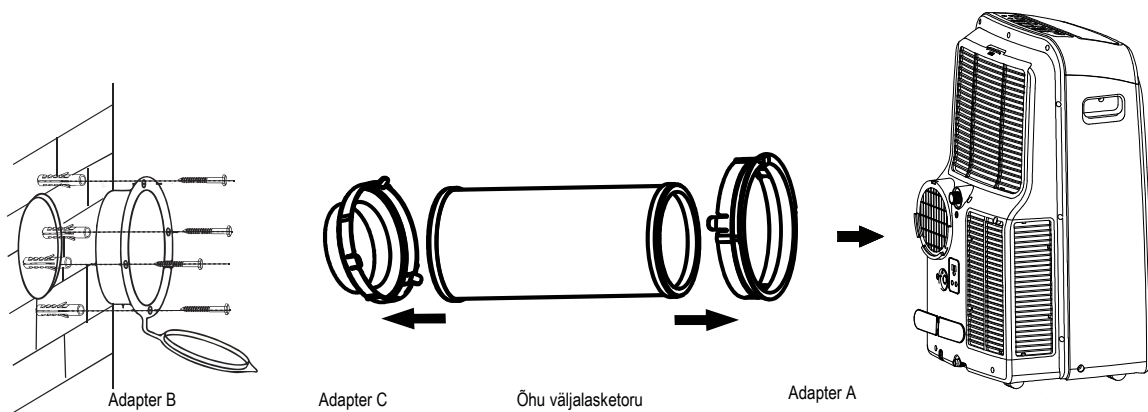

3.3.3 Õhu väljalasketoru väljundi kõrgus

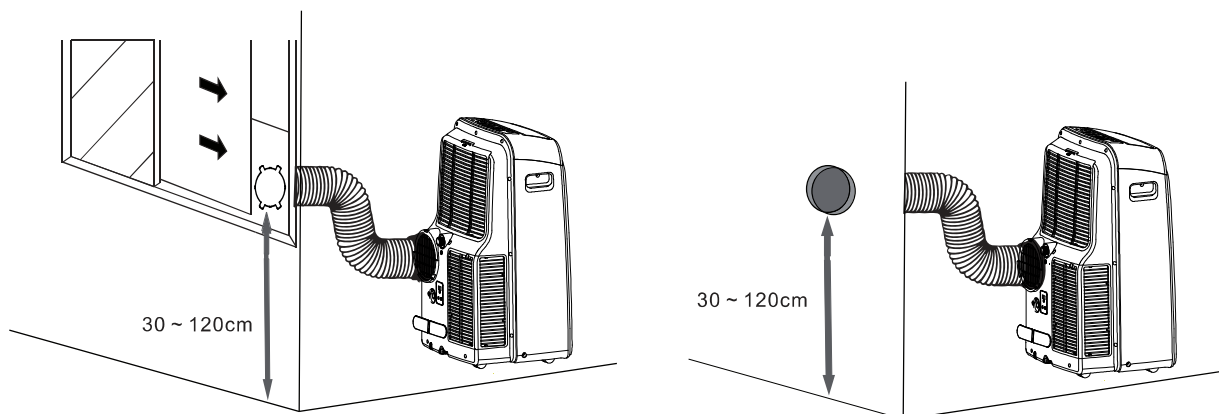

NB!

- Ärge õhu väljalasketoru üle väänake.
- Kui seade pole kasutuses, katke ava (seinale paigaldatud) adapteri kattega.

3. ETTEVALMISTUSED KASUTAMISEKS

3.2 TOITEVÕRKU ÜHENDAMINE

⚠ ETTEVAATUST!

- Seade tuleb paigaldada nõuetele vastava maandatud pistikupesa lähedale.
- Toitepistik peab olema kindlalt pistikupesas.
- Ärge kasutage pikendusjuhet, adapterit ega ühendage samasse pistikupesasse muid elektriseadmeid.
- Vaadake, et juhe ei jääks kuhugi kinni.

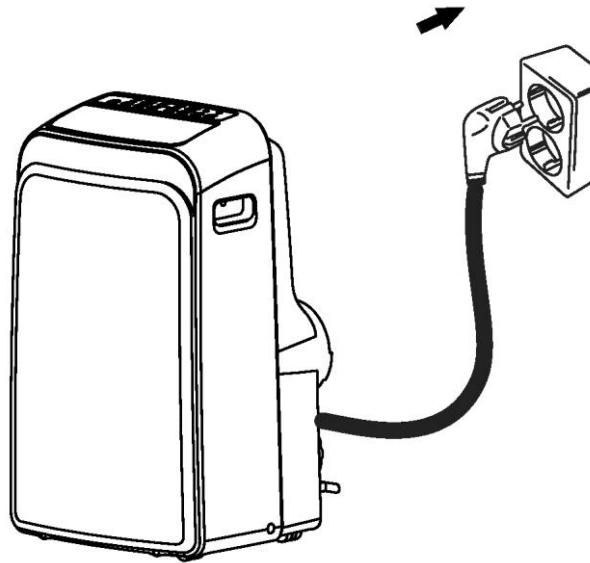

4. KASUTAMINE

4.1 TÖÖTINGIMUSED

Režiim	Töötingimused
Jahutusrežiim	17–35 °C KT
Kuivatusrežiim	13–35 °C KT
Kütmissrežiim	5–30 °C KT

NB! KT – kuiv termomeeter

- Nendes töötemperatuuri vahemikes on tagatud optimaalne tööjõudlus.
- Kui seade töötab pikka aega nendest temperatuuridest kõrgemal või madalamal, võib süsteemi diagnostika tuvastada tõrke ja seade ei tööta korralikult.
- Ruumi suhteline õhuniiskus alla 80%. Kui õhukonditsioneer töötab väljaspool seda vahemikku, võib tekkida selle pinnale kondensaati.

4. KASUTAMINE

4.2 KASUTAMINE

Peamised töörežiimid: **COOL (Jahutus) / DRY (Kuivatus) / HEAT (Küte) / FAN (Ventilaator) / AUTO (Autom.)**

Režiim COOL (Jahutus)

- 1) Vajutage nuppu **MODE** (Režiim) ja valige ☀️ ;
- 2) Temperatuuri valimiseks vajutage seadme nuppu +/- või kaugjuhtimispuldi nuppu **TEMP** (Temp.).
- 3) Ventilaatori kiiruse valimiseks vajutage seadme või kaugjuhtimispuldi nuppu **FAN** (Ventilaator).

Režiim DRY (Kuivatus)

- 1) Ühendage väljalaskevoolik, nagu näidatud pildil.
- 2) Vajutage nuppu **MODE** (Režiim) ja valige 💧 ;

NB!

- Enne režiimi **DRY** (Kuivatus) kasutamist tuleb õhu väljalasketoru eemaldada.
- Ventilaatori kiirust ja temperatuuri ei saa režiimis **DRY** (Kuivatus) reguleerida.
- Kui olete režiimi **DRY** (Kuivatus) lõpetanud, veenduge enne väljalaskevooliku eemaldamist ja seadme taga väljalaskeava korgi paigaldamist, et kõik vesi on ära voolanud.

Režiim HEAT (Küte)

- 1) Ühendage väljalaskevoolik, nagu on näidatud pildil (erinev väljalaskeava kui režiimis **DRY** (Kuivatus)).
- 2) Vajutage nuppu **MODE** (Režiim) ja valige ☀️ ;
- 3) Temperatuuri valimiseks vajutage seadme nuppu +/- või kaugjuhtimispuldi nuppu **TEMP** (Temp.).
- 4) Ventilaatori kiiruse valimiseks vajutage seadme või kaugjuhtimispuldi nuppu **FAN** (Ventilaator).

Režiim FAN (Ventilaator)

- 1) Vajutage nuppu **MODE** (Režiim) ja valige 🌀 ;
- 2) Ventilaatori kiiruse valimiseks vajutage seadme või kaugjuhtimispuldi nuppu **FAN** (Ventilaator).

NB!

- Temperatuuri ei saa režiimis **FAN** (Ventilaator) reguleerida.

Režiim AUTO (Automaatne)

Vajutage nuppu **MODE** (Režiim) ja valige 🏠 ;

NB!

- Selle sättega muudab süsteem temperatuuri seadmiseks režiime ja ventilaatori kiirust automaatselt. Kevadel/sügisel võib olla vaja temperatuuri paremaks reguleerimiseks muuta režiimi **COOL** (Jahutus) / **HEAT** (Küte).
- Ventilaatori kiirust ja temperatuuri ei saa režiimis **AUTO** (Autom.) reguleerida.

Erifunktsioonid

Funktsioon SWING (Horisontaalne suunamine)

- Õhusuunajat saab reguleerida ainult siis, kui seade on sisse lülitatud.
- Automaatse õhuvoo suunamise sisselülitamiseks vajutage nuppu **SWING** (Horisontaalne suunamine). Õhusuunaja peatamiseks vajutage nuppu **SWING** (Horisontaalne suunamine) uuesti.

NB!

- Ärge reguleerige õhusuunajat käsitsi.

Funktsioon TIMER (Taimer)

Automaatse **SISSE-/VÄLJALÜLITUSAJA** saab seada juhtpaneeli või kaugjuhtimispuldiga.

Juhtpaneeliga

Kui seade on sisse lülitatud.

- 1) Vajutage nuppu **TIMER** (Taimer). Süttib sümbol 🚫 **OFF** (Väljas).
- 2) Automaatse väljalülitusaja seadmiseks vajutage nuppu +/- . Kinnitamiseks vajutage nuppu **TIMER** (Taimer). Süttib sümbol 🟢 **ON** (Sees).
- 3) Automaatse sisselülitusaja seadmiseks vajutage nuppu +/- . Kinnitamiseks vajutage nuppu **TIMER** (Taimer). Süttivad mõlemad sümbolid 🟢 **ON/OFF** (Sees/Väljas). Seade on nüüd programmeeritud automaatselt sisse/välja lülituma.

Kui seade on välja lülitatud.

- 1) Vajutage nuppu **TIMER** (Taimer). Süttib sümbol 🟢 **ON** (Sees).
- 2) Automaatse sisselülitusaja seadmiseks vajutage nuppu +/- . Kinnitamiseks vajutage nuppu **TIMER** (Taimer). Süttib sümbol 🚫 **OFF** (Väljas).
- 3) Automaatse väljalülitusaja seadmiseks vajutage nuppu +/- . Kinnitamiseks vajutage nuppu **TIMER** (Taimer). Süttivad mõlemad sümbolid 🟢 **ON/OFF** (Sees/Väljas). Seade on nüüd programmeeritud automaatselt sisse/välja lülituma.

NB!

- Teavet funktsiooni **TIMER** (Taimer) seadmise kohta kaugjuhtimispuldiga vaadake kaugjuhtimispuldi kasutusjuhendist.
- Automaatse sisse-/väljalülitusaja tühistamiseks vajutage nuppu **ON/OFF** (Sees/Väljas) või seadke taimeril 0,0.

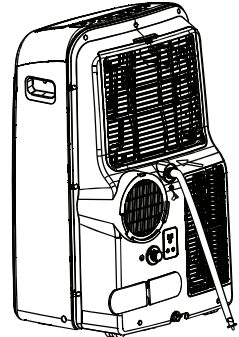

Režiimis
DRY (Kuivatus)

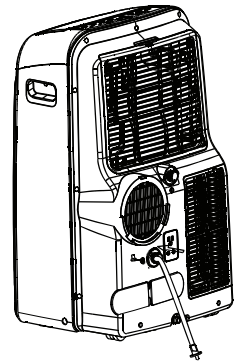

Režiimis
HEAT (Küte)

4. KASUTAMINE

Funktsioon FOLLOW ME (Jälgimine)*

Kui funktsioon Follow Me (Jälgimine) on aktiveeritud, registreerib kaugjuhtimispult tegeliku temperatuuri puldi asukohas. Kaugjuhtimispult saadab selle signaali iga 3 minuti tagant, kuni vajutate nuppu **FOLLOW ME** (Jälgimine) uuesti.

NB!

- Funktsiooni Follow Me (Jälgimine) ei saa kasutada režiimis **DRY** (Kuivatus) ja **FAN** (Ventilaator).

Funktsioon IONIZER (Ionisaator)*

Õhule lisatakse negatiivseid ioone, et luua värske, osoonirikka metsaõhu aisting.

Funktsioon SLEEP (Puhkerežiim)

Kui see režiim valida, suureneb (jahutus) või väheneb (küte) valitud temperatuur 1 °C võrra 30 minuti jooksul esimese 1 tunni sees. Seejärel hoiab seade uut temperatuuri 7 tundi enne režiimist SLEEP (Puhkerežiim) väljumist.

See säästab energiat ja suurendab mugavust öösel, sest töötab sünkroonis keha ainevahetusega.

Kompressori viiteaeg

Käivitamisel kaitseb kompressorit 3–4-minutine viiteaeg.

Külma tõmbetuule ärahoidmine

Kütterežiimis ebamugava tõmbetuule ärahoidmiseks toimub enne ventilaatori käivitamist siseseadme eelsoojendus.

See viiteaeg on ainult paar minutit.

Automaatne jääsulatus

Kütterežiimis moodustub välisseadmele jääkiht. Jää sulatamiseks jääb siseseadme ventilaator paariks minutiks seisma ja jätkab siis kütmist.

Automaatne taaskäivitus*

Pärast voolukatkestust taaskäivitus seade automaatselt. Kõik varem kasutaja tehtud seadistused taastatakse.

Täis veekandiku kaitsefunktsioon

Kui LED-näidikule ilmub „P1“, on alumine kandik vett täis ja kandik tuleb tühjendada. Seade seisukub automaatselt ja seda ei saa käivitada enne, kui kandik on tühjendatud.

- Viige seade veest tühjendamiseks sobivasse kohta.
- Võtke ära alumise kandiku väljalaskeava kate ja kork.
- Kui kogu vesi on välja voolanud, pange kork ja kate tagasi.
- Lülitage seade sisse ja „P1“ peaks kaduma.

NB!

- Kui „P1“ ei kao näidikult, tõmmake seadme pistik kontaktist välja ja paluge abi kvalifitseeritud hooldustehnikult.

[*] Oleneb mudelist

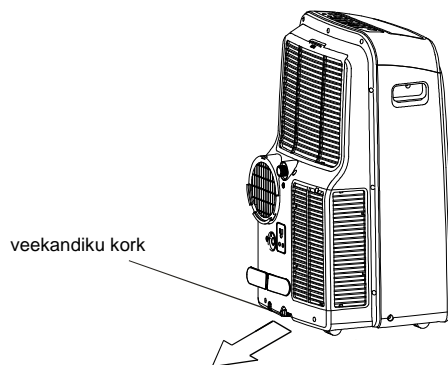

5. HOOLDUS JA KORRASHOID

⚠ ETTEVAATUST!

- ENNE seadme puhastamist ja hooldamist tuleb seade toitest LAHUTADA!
- Kasutage resti, korpuse ja kaugjuhtimispuldi puhastamiseks pehmet niisket lappi.
- Kui seadet on vaja remontida või põhjalikult hooldada, nt põhjalik puhastus, määrimine ja seadme oluliste komponentide töö kontrollimine, pöörduge alati volitatud hooldustehniku poole.

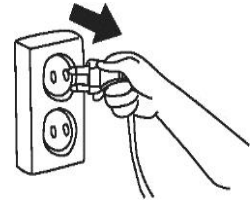

■ Üldine puhastamine

Kasutage resti, korpuse ja kaugjuhtimispuldi puhastamiseks pehmet niisket lappi.

- Ärge kasutage kemikaale, nt puhastusvahendit, lahustit, abrasiivset poleerimisvahendit jne.
- Ärge kasutage kuumust (üle 40 °C).

■ Õhufiltri puhastamine

Hea tööjõudluse tagamiseks tuleb filtreid regulaarselt kontrollida ja vajadusel puhastada.

Ülemise filtri eemaldamine

- Tõstke rest üles
- Võtke filter välja

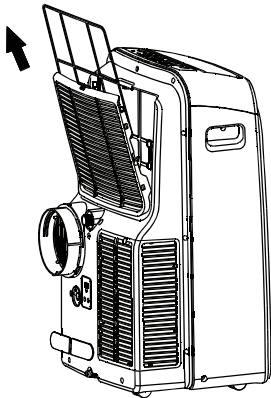

Alumise filtri eemaldamine

- Keerake resti kruvi lahti
- Võtke filter välja

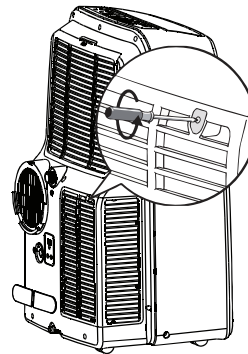

Õhufiltri puhastamine

Õhufiltrit võib puhastada tolmuimeja või puhta veega. Kui tolmu on väga palju, kasutage puhastamiseks pehmet harja ja mahedatoimelist puhastusvahendit ja laske jahedas kohas kuivada. Kui filter on täielikult kuivanud, pange see tagasi.

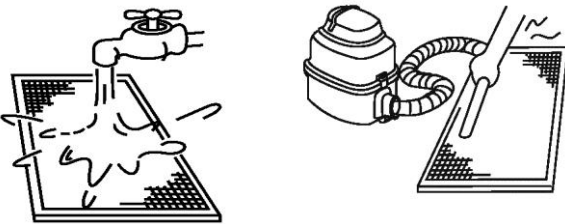

NB!

Tolmuimejaga puhastades peab õhu sissevõtupool jääma ülespoole. Veega puhastades peab õhu sissevõtupool jääma allapoole.

■ Ettevalmistamine ladustamiseks (pikad ajavahemikud ilma kasutusega)

1. Puhastage õhufiltrid.
2. Veenduge, et seadmes pole vett ja et see on täiesti kuiv. Niiskes kliimas käitage seadet ainult režiimis Fan (Ventilaator), kuni seade on kuiv.
3. Lülitage õhukonditsioneer kaugjuhtimispuldist välja ja eemaldage patareid.
4. Lahutage seade toitevõrgust. Kerige toitejuhe juhtmeklambrite ümber ja pistke pistik seadme taga olevasse pistikupesasse.
5. Pange hoolikalt ära tarvikud, õhu väljalasketoru, aknakatte komplekt jms.

■ Kasutuselevõtmine pärast ladustamist

1. Kontrollige, et midagi poleks õhu sisse- ja väljalaskeava ees.
2. Puhastage õhufiltrid.
3. Kontrollige, kas juhtmed on terved ja nõuetekohaselt maandatud.
4. Paigaldage tarvikud.
5. Ühendage seade toitevõrku.
6. Pange patareid tagasi kaugjuhtimisplati ja lülitage seade sisse.

6. TÕRGETE KÕRVALDAMINE

6.1 JUHISED, NÕUANDED JA HOIATUSED

Järgmised ilmingud võivad tekkida tavalise kasutuse ajal ega pruugi tähendada tõrget.

Ilming	Selgitus/lahendus
Jahutus või kütmine toimub viivitusega.	Kompressori kaitseks töötab seade 3-minutilise viiteajaga.
Nuppu ON/OFF (Sisse/Välja) vajutades seade ei käivitu või pole toidet.	Kontrollige, kas seadme pistik on korralikult ühendatud ja kas pistikupesas on elektrivool.
	Ruumitemperatuur on madalam seadistatud temperatuurist (jahutusrežiim) Lähtestage temperatuur.
	Laske alumise kandiku väljalaskeavast vesi välja.
Õhukonditsioneerist kostab vaikset müra.	Mulksumine: tavaline ilming – külmutusagens voolab seadme sees.
	Kriuksumine: tavaline ilming – plast- ja metallosad paisuvad ja kahanevad.
	Õhu sahin: tavaline ilming – õhusuunur muudab asendit.
Vähene jahutusjõudlus.	Kontrollige, kas kõik aknad ja uksed on kinni.
	Kui võimalik, eemaldage ja lülitage välja kõik soojaallikad.
	Kontrollige, kas õhu väljalasketoru on õigesti ühendatud ja pole ummistunud. Kui on ummistunud, puhastage ja ühendage uuesti.
	Enne kasutamise jätkamist puhastage õhufilter ja paigaldage see korralikult.
	Seadistatud temperatuur on liige kõrge. Vähendage temperatuuri.
Müra või liiga tugev vibratsioon.	Asetage seade stabiilsele, siledale ja tasasele pinnale.

6.2 VEAKOODID

LED-näidik	Kirjeldus	Tegevus
E1/E2/E3/E4	Sisene tõrge	1) Lülitage seade välja. 2) Võtke pistik seinakontaktist välja ja ühendage uuesti. 3) Kui tõrge ei kao, pöörduge abi saamiseks kvalifitseeritud hooldusesinduse poole.
P1	Alumine kandik on täis	Tühjendage veest. Vt jaotist „KASUTAMINE“.

CONTENIDO

1. PRECAUCIONES DE SEGURIDAD	2
2. GENERAL	4
2.1 Nombres de los componentes	4
2.2 Accesorios	4
2.3 Panel de control	5
3. PREPARACIÓN PARA EL FUNCIONAMIENTO	6
3.1 Instalación de la manguera de escape.....	6
3.2 Conexión a la red eléctrica	8
4. FUNCIONAMIENTO	8
4.1 Condiciones de funcionamiento	8
4.2 Funcionamiento	9
5. CUIDADO Y MANTENIMIENTO	11
6. SOLUCIÓN DE PROBLEMAS	12
6.1 Guías, consejos y precauciones.....	12
6.2 Códigos de error	12



**Precaución: Riesgo de incendio
solo para refrigerante R32/R290**



ADVERTENCIA

- Este aparato no está diseñado para ser utilizado por personas (incluidos niños) con discapacidad física, sensorial o mental, o falta de experiencia y conocimiento, a menos que se les haya ofrecido formación o instrucciones sobre el uso del aparato por una persona responsable de su seguridad.
- Los niños deben ser supervisados para asegurarse de que no jueguen con el aparato.
- Las reparaciones solo deben realizarse según las recomendaciones del fabricante del equipo. El mantenimiento y la reparación que requiera la asistencia de otro personal cualificado deberá llevarse a cabo bajo la supervisión de la persona competente en el uso de refrigerantes inflamables.

CONTENIDO

Se ha determinado que este producto cumple la Directiva de Baja Tensión (2014/35/CE) y la Directiva de Compatibilidad Electromagnética (2014/30/EC) de la Unión Europea.



Eliminación correcta de este producto (Residuos de aparatos eléctricos y electrónicos)

(Cuando se usa este aparato de aire acondicionado en los países europeos, hay que seguir estas normas)

- La presencia de este marcado en el producto o en la documentación indica que los aparatos eléctricos y electrónicos (RAEE, tal como se indica en la directiva 2012/19/CE) no deben mezclarse con los desechos domésticos. Está prohibido desechar este aparato con los residuos domésticos. Para su eliminación hay varias posibilidades:
 1. El municipio ha establecido sistemas de recogida en los que se pueden desechar los residuos electrónicos de forma gratuita para el usuario.
 2. En la compra de un nuevo producto, el minorista recogerá el producto usado de forma gratuita como mínimo.
 3. El fabricante recogerá el aparato para su eliminación de forma gratuita para el usuario como mínimo.
 4. Dado que los productos usados contienen recursos valiosos, se pueden vender a comerciantes de chatarra de metal.
- Tirar de forma incontrolada residuos en bosques y en el campo pone en peligro la salud de las personas cuando las sustancias peligrosas se filtran a las aguas subterráneas y de esta forma llegan a la cadena alimentaria.

Nombre del modelo	Tamaño	Fuente de alimentación
51KPD09N7S	454x365x700	
51KPD10N7S	467x397x765	
51KPD12N7S	467x397x765	220-240V ~ 50Hz
51QPD12N7S	467x397x765	

- Símbolos utilizados en las unidades y el manual:

	ADVERTENCIA	Este aparato utiliza un refrigerante inflamable. Si el refrigerante se filtra y se expone a una fuente de ignición externa, existe un riesgo de incendio.
	PRECAUCIÓN	El manual de funcionamiento debe leerse cuidadosamente.
	PRECAUCIÓN	Un personal de servicio debe manejar este equipo haciendo referencia al manual de instalación.
	PRECAUCIÓN	La información correspondiente se proporciona en el manual de funcionamiento o el manual de instalación.

El fabricante se reserva el derecho de cambiar las especificaciones del producto sin previo aviso.

1. PRECAUCIONES DE SEGURIDAD

- Lea este manual antes de utilizar el producto.
- Este aparato puede ser utilizado por niños a partir de 8 años y personas con capacidades físicas, sensoriales o mentales reducidas o con falta de experiencia y conocimientos si antes han sido supervisados o instruidos acerca de cómo usar el aparato de forma segura y comprenden los peligros que su uso implica.
- Los niños no deben jugar con el aparato. La limpieza y el mantenimiento de usuario no debe ser realizada por niños sin supervisión.

ADVERTENCIA

Este símbolo indica la posibilidad de daños personales o incluso la muerte.

- **Las tareas de mantenimiento o reparación de este producto sólo deben ser realizadas por personas cualificadas y con experiencia.**

Una reparación o un mantenimiento incompletos pueden producir fugas de agua, descargas eléctricas o incendios.

- **Mantenga las aberturas de ventilación de la unidad libres de obstrucciones. Asegúrese de que haya al menos 30 cm de espacio libre alrededor de la unidad.**

- **Todos los cables deben cumplir con los códigos eléctricos locales y nacionales y su instalación debe ser realizada por un agente de mantenimiento calificado.**

- **Esta unidad queda conectada a tierra a través del cable de alimentación siempre que se conecta a una toma de corriente estándar con toma de tierra. Asegúrese de que la toma de corriente tiene conexión a tierra.**

Si el aparato no está conectado a tierra se pueden producir descargas eléctricas.

- **No utilice un cable de extensión ni comparta la misma toma de corriente con otros aparatos.**

Compruebe la fuente de alimentación disponible y resuelva cualquier problema de cableado antes de realizar la instalación y puesta en marcha.

- **Si el cable de alimentación está dañado, debe ser reemplazado por el fabricante, el agente de mantenimiento o por personal calificado con el fin de evitar situaciones de peligro.**

- **Con el fin de evitar situaciones de peligro debido al reseteo accidental de la protección térmica, la alimentación eléctrica de este aparato no debe realizarse a través de un dispositivo de conmutación externo, como por ejemplo un temporizador, ni debe ir conectado a un circuito que la compañía eléctrica enciende y apaga regularmente.**

- **Si la unidad se vuelca accidentalmente durante el uso, apáguela y desenchufe inmediatamente. Deje la unidad en reposo unas pocas horas antes de volverla a usar.**

De lo contrario, la unidad puede iniciar la función de auto apagado.

- **No utilice gases inflamables o combustibles como gasolina, benceno, disolvente, etc. en el espacio acondicionado.**

Puede provocar un incendio.

- **Mantenga este aparato lejos de fuentes de calor.**

Se podría dañar la unidad o provocar un incendio.

- **Operar con las manos mojadas puede provocar una descarga eléctrica.**

- **DoNo haga funcionar la unidad en lugares húmedos como un baño o un lavadero.**

Pueden producirse descargas eléctricas.

- **No introduzca las manos, los dedos u otros objetos en la entrada o la salida de aire en ningún momento.**

Puede causarle daños, ya que el ventilador interno gira a velocidad alta.

1. PRECAUCIONES DE SEGURIDAD

PRECAUCIÓN

Este símbolo indica la posibilidad de daños a la propiedad o consecuencias graves.

- **Este producto está diseñado SOLO para el confort humano.**
- **No bloquee las entradas o salidas de aire. Al hacerlo, bajará el rendimiento, aumentarán los costes de funcionamiento y reducirá la vida del producto.**
- **No coloque la unidad delante de cortinas o de objetos colgantes.**
En caso de que caigan en la entrada de aire.
- **La unidad se debe utilizar de manera que esté protegida de la humedad. No coloque objetos encima de la unidad, especialmente si contienen agua.**
- **No encienda y apague el sistema con el interruptor principal.**
Puede provocar un incendio o fugas de agua.
- **Mantenga el mando a distancia fuera del alcance de los niños.**
De no hacerlo, podrían tragarse las pilas o producirse otros accidentes.
- **Transporte siempre la unidad en posición vertical.**
- **Asegúrese de que la unidad se coloca de manera segura sobre una superficie estable y nivelada.**
- **Desenchufe la unidad cuando no se utilice durante períodos de tiempo largos. Colocar y almacenar lejos de la luz solar directa.**
- **Desconecte ANTES de la limpieza o el mantenimiento.**
Pueden producirse descargas eléctricas.
- **No moje la carcasa ni el panel de control, ni utilice detergentes fuertes, disolventes o materiales abrasivos para limpiar el producto.**
- **Las cubiertas fijas no se deben quitar nunca.**
- **Es esencial realizar un buen mantenimiento a intervalos regulares de las unidades.**
El MANTENIMIENTO para hacer una limpieza profunda, engrasar y verificar las funciones de todos los componentes críticos debe realizarlo un especialista. Póngase en contacto con un proveedor de servicio técnico cualificado.

Este producto contiene gases fluorados regulados por el Protocolo de Kyoto

Nombre químico del gas	R410A / R290
Potencial de calentamiento global (GWP) del gas	2088 / 3

PRECAUCIÓN

1. Escriba claramente la cantidad de refrigerante cargado en la etiqueta del refrigerante con tinta indeleble.
2. Evite la emisión al medio ambiente del gas fluorado contenido. Asegúrese de que el gas fluorado nunca se ventila a la atmósfera durante la instalación, mantenimiento o eliminación de la unidad. Cuando se detecte alguna fuga del gas fluorado contenido, hay que detener la fuga y repararla lo antes posible.
3. El mantenimiento y reparación de este producto solo puede realizarlo personal de mantenimiento cualificado.
4. Cualquier manipulación de los gases fluorados de este producto, por ejemplo, al trasladar el producto o al recargar el gas, deberá cumplir el Reglamento CE N° 517/2014 sobre determinados gases fluorados de efecto invernadero y las leyes locales.
5. Si tiene alguna pregunta póngase en contacto con los distribuidores, instaladores, etc.

2. VISIÓN GENERAL

2.1 NOMBRES DE LOS COMPONENTES



VISTA FRONTAL

- (1) Panel de control
- (2) Lumbrera
- (3) Ruedas
- (4) Asa plegable

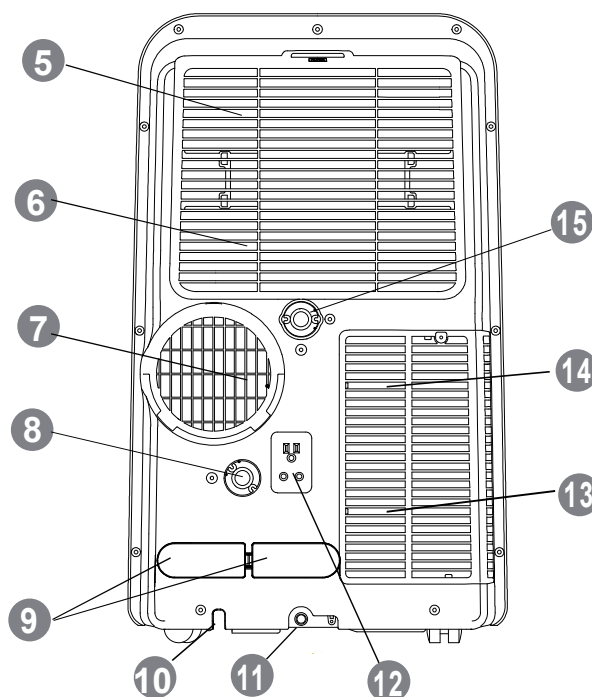

VISTA POSTERIOR

- (5) Filtro de aire superior
- (6) Toma de aire superior
- (7) Salida del aire de escape
- (8) Salida de desagüe 1
- (9) Soportes del cable de alimentación (solo para almacenamiento)
- (10) Salida del cable de alimentación
- (11) Salida de desagüe de la bandeja inferior
- (12) Toma eléctrica (solo para almacenamiento)
- (13) Filtro de aire inferior
- (14) Toma de aire inferior
- (15) Salida de desagüe 2

2.2 ACCESORIOS

Nombre de los accesorios	Forma	Ctd (piezas)	Nombre de los accesorios	Forma	Ctd (piezas)
Tubo y adaptador de desagüe		1	Manguera de escape		1
Pila		2	Adaptador de manguera de escape A		1
Mando a distancia		1	Adaptador de manguera de escape B		1
Kit para ventanas correderas y tornillo		1	Adaptador de manguera de escape C		1
Esponja de sellado		3	Adaptador de escape en pared		1
Manual		2	Tornillo y taco		4

2. VISIÓN GENERAL

2.3 PANEL DE CONTROL

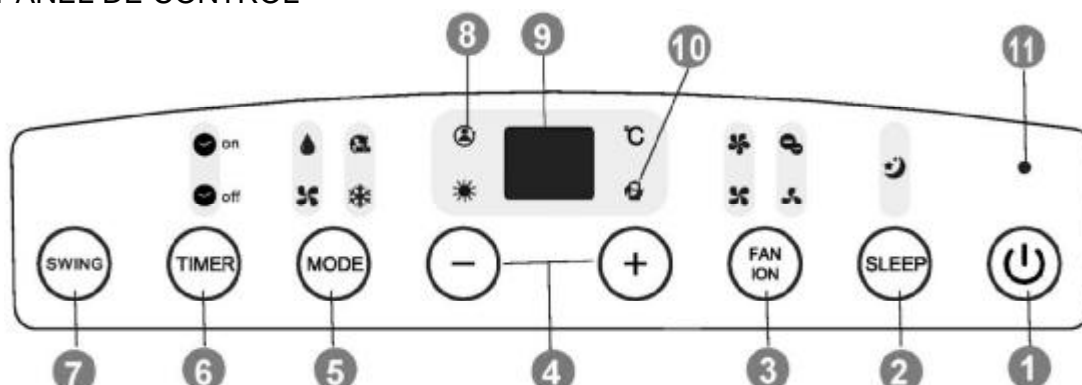

- (1) Botón ON/OFF**
El funcionamiento se inicia cuando se pulsa este botón y se detiene cuando se pulsa el botón de nuevo.
- (2) Botón SLEEP**
Activa/Desactiva la función de dormir. El indicador estará iluminado cuando la función de dormir esté activada.
- (3) Botón FAN**
Pulse este botón para seleccionar la velocidad del ventilador:
- LOW → MID → HIGH → AUTO
- Botón ION***
Pulse este botón durante más de 3 segundos para activar la función ionizador (se encenderá el indicador) y vuelva a pulsarlo durante más de 3 segundos para desactivarla.
- (4) Botón + / -**
Pulse este botón para subir o bajar la temperatura ambiente
- (5) Botón MODE**
Pulse el botón de modo repetidamente para cambiar el modo de funcionamiento.
- AUTO → COOL → DRY → FAN → HEAT
- (6) Botón TIMER**
Pulse este botón para iniciar el temporizador de encendido/apagado automático.
- (7) Botón SWING**
Ajusta o detiene la oscilación automática de la louver.
- (8) Indicador SÍGUEME***
Este indicador estará iluminado cuando la función Sígueme (FOLLOW ME) esté activada.
- (9) Pantalla LED**
Indica el ajuste de la temperatura programada o el ajuste del temporizador automático. Cuando está en los modos DRY o FAN, indica la temperatura ambiente.
- (10) Indicador GESTIÓN DE ENERGÍA**
En el modo Frío/Calor, cuando la temperatura ambiente es inferior/superior a la temperatura establecida durante un período de tiempo, el motor del compresor y el ventilador se detendrán automáticamente. Este indicador estará iluminado cuando la función de gestión de energía esté activada.
- (11) Indicador de ALIMENTACIÓN**

[*] Dependiendo del modelo

NOTA

- Todas las imágenes de este manual sólo tienen fines explicativos. Pueden ser ligeramente diferentes del aire acondicionado que compre (en función del modelo). Prevalecerá la forma real.
- En este paquete de manuales se incluye una guía sobre el uso del mando a distancia

3. PREPARACIÓN PARA EL FUNCIONAMIENTO

⚠ PRECAUCIÓN

- La unidad se debe colocar sobre una base firme para minimizar el ruido y la vibración. Asegúrese de que el suelo es suficientemente para aguantar la unidad.
- No coloque nunca obstáculos alrededor de la entrada o la salida de aire de la unidad.

3.1 INSTALACIÓN DE LA MANGUERA DE ESCAPE

3.3.1 Instalación del kit para ventanas correderas

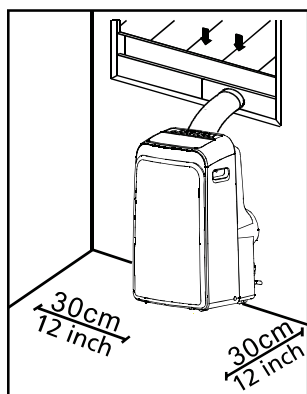

Kit para ventanas correderas

■ Cómo instalar el kit para ventanas correderas

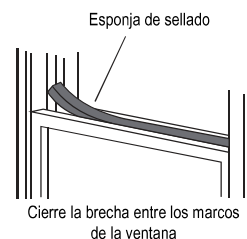
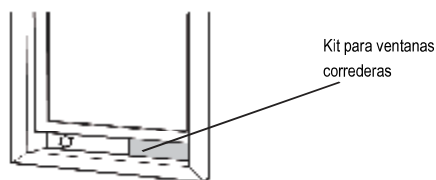
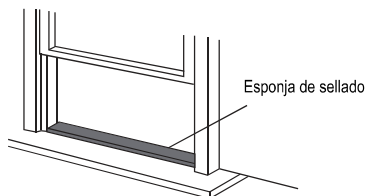

O BIEN

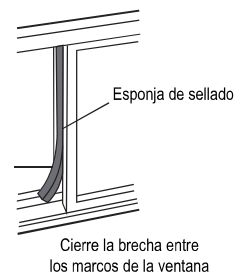
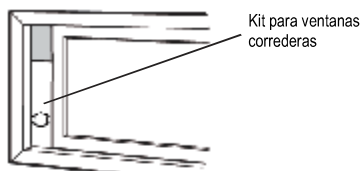
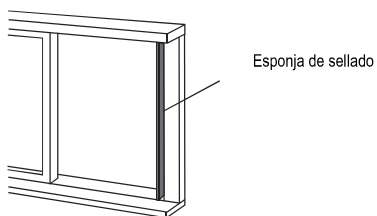

3. PREPARACIÓN PARA EL FUNCIONAMIENTO

■ Cómo instalar la manguera de escape

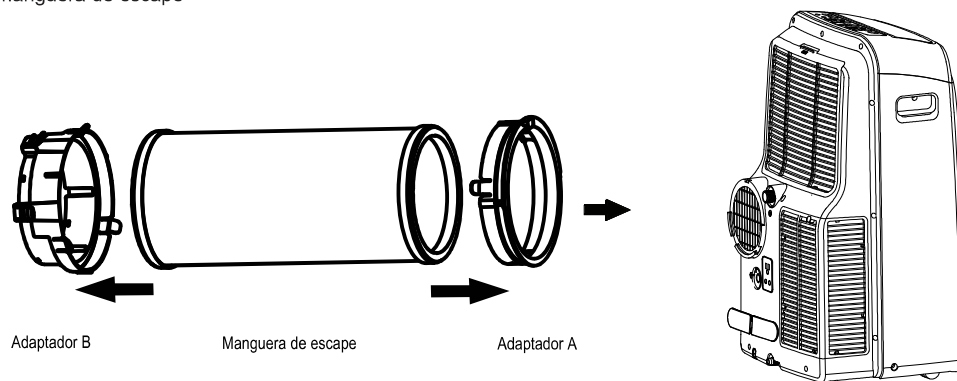

3.3.2 Montaje en la pared

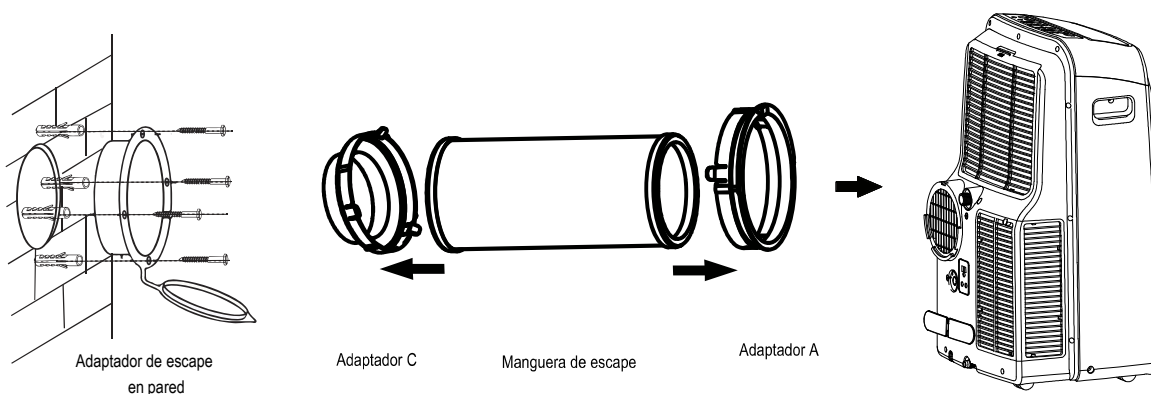

3.3.3 Altura de la salida de la manguera de escape

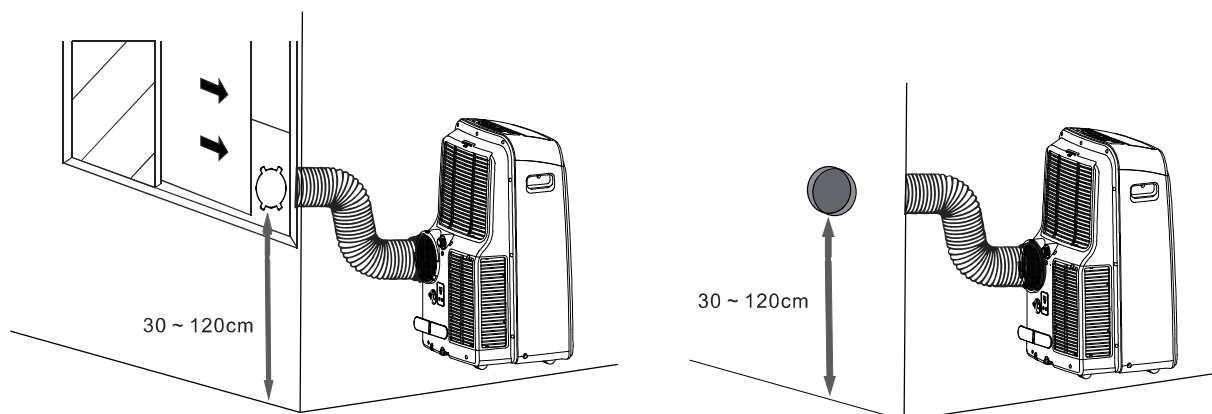

NOTA

- No doble demasiado la manguera de escape.
- Cubra el orificio con la tapa del adaptador (montaje en pared) cuando no se use.

3. PREPARACIÓN PARA EL FUNCIONAMIENTO

3.2 CONEXIÓN A LA RED ELÉCTRICA

PRECAUCIÓN

- La unidad se debe colocar al alcance de una toma de corriente con toma de tierra.
- El enchufe de alimentación debe insertarse firmemente en la toma de corriente.
- No utilice un cable de extensión ni comparta la misma toma de corriente con otros aparatos.
- Tenga cuidado de que el cable de alimentación no quede atrapado.

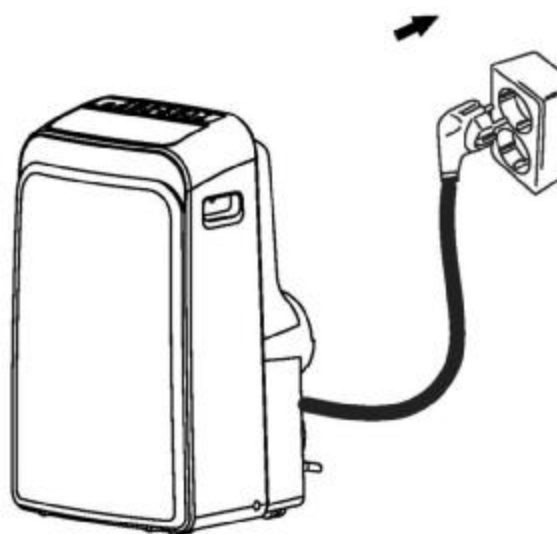

4. FUNCIONAMIENTO

4.1 CONDICIONES DE FUNCIONAMIENTO

Modo	Condiciones de funcionamiento
Modo Refrigeración	17 ~ 35°C BS
Modo DRY	13 ~ 35°C BS
Modo Calefacción	5 ~ 30°C BS

Nota: BS: bulbo seco

- El rendimiento óptimo se logrará dentro de estas temperaturas de funcionamiento.
- Cuando la unidad opera por encima o por debajo de estas condiciones durante mucho tiempo, el programa de diagnóstico del sistema puede detectar una avería y la unidad dejará de funcionar correctamente.
- Humedad relativa de la sala: menos de 80%. Si el acondicionador de aire funciona fuera de este rango, la superficie del acondicionador de aire puede generar condensación.

4. FUNCIONAMIENTO

4.2 FUNCIONAMIENTO

Modos básicos de funcionamiento: **COOL (FRÍO) / DRY (SECO) / HEAT (CALOR) / FAN (VENTILADOR) / AUTO**

Modo COLD (FRÍO)

- 1) Pulse **MODE** y seleccione ❄️ ;
- 2) Pulse +/- en la unidad o pulse **TEMP** en el mando a distancia para seleccionar la temperatura.
- 3) Pulse **FAN** en la unidad o en el mando a distancia para seleccionar la velocidad del ventilador.

Modo DRY (SECO)

- 1) Conecte la manguera de desagüe como se muestra en la figura.
- 2) Pulse **MODE** y seleccione 💧 ;

NOTA:

- Retire la manguera de escape antes de activar el funcionamiento **DRY (SECO)**.
- La velocidad del ventilador y la temperatura no se pueden ajustar en el modo **DRY**.
- Al detener el funcionamiento **DRY**, asegúrese de que se ha sacado toda el agua antes de retirar el tubo de desagüe y de colocar el tapón de la salida de desagüe en la parte posterior de la unidad.

Modo HEAT (CALOR)

- 1) Conecte la manguera de desagüe como se muestra en la figura muestra (orificio de desagüe distinto que para el modo **DRY (SECO)**).
- 2) Pulse **MODE** y seleccione 🔥 ;
- 3) Pulse +/- en la unidad o pulse **TEMP** en el mando a distancia para seleccionar la temperatura.
- 4) Pulse **FAN** en la unidad o en el mando a distancia para seleccionar la velocidad del ventilador.

Modo FAN (VENTILADOR)

- 1) Pulse **MODE** y seleccione 🌀 ;
- 2) Pulse **FAN** en la unidad o en el mando a distancia para seleccionar la velocidad del ventilador.

NOTA:

- La temperatura no se pueden ajustar en el modo **FAN**.

Modo AUTO

Pulse **MODE** y seleccione 🤖 ;

NOTA:

- En este ajuste el sistema cambiará automáticamente los modos y la velocidad del ventilador para conseguir la temperatura establecida. En primavera y otoño, el control de la temperatura puede requerir cambios al modo **COOL/HEAT (FRÍO/CALOR)**.
- La velocidad del ventilador y la temperatura no se pueden ajustar en el modo **AUTO**.

Funciones especiales

FUNCIÓN DE OSCILACIÓN

- La lumbra sólo se puede ajustar cuando la unidad está encendida.
- Pulse **SWING** para iniciar la oscilación automática. Presione **SWING** de nuevo para que la lumbra deje de oscilar.

NOTA:

- No ajuste la lumbra manualmente.

FUNCIÓN DEL TEMPORIZADOR

La hora de encendido/apagado se puede ajustar en el panel de control o en el mando a distancia.

El el panel de control:

Cuando la unidad está encendida:

- 1) Pulse **TIMER**. Se iluminará el indicador 🚫OFF.
 - 2) Ajuste la hora de apagado automático pulsando +/- . Pulse **TIMER** para confirmar. Se iluminará el indicador 🟢ON.
 - 3) Ajuste la hora de encendido automático pulsando +/- . Pulse **TIMER** para confirmar. Se iluminarán los dos indicadores 🟢ON/OFF.
- La unidad está ahora programada para encendido/apagado automático.

Cuando la unidad está apagada:

- 1) Pulse **TIMER**. Se iluminará el indicador 🟢ON.
 - 2) Ajuste la hora de encendido automático pulsando +/- . Pulse **TIMER** para confirmar. Se iluminará el indicador 🚫OFF.
 - 3) Ajuste la hora de apagado automático pulsando +/- . Pulse **TIMER** para confirmar. Se iluminarán los dos indicadores 🟢ON/OFF.
- La unidad está ahora programada para encendido/apagado automático.

NOTA:

- Para configurar la función **TIMER** con mando a distancia, consulte el manual de instrucciones del mando a distancia.
- Para cancelar el ajuste del temporizador de encendido/apagado automático, pulse el botón **ON/OFF** o ajustar el temporizador en 0.0.

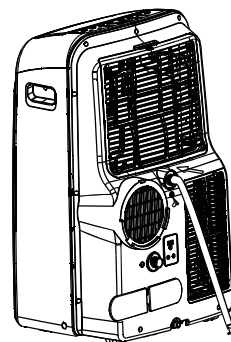

En funcionamiento **DRY (SECO)**

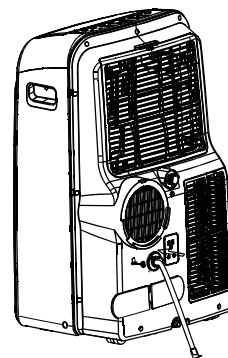

En funcionamiento **HEAT (CALOR)**

4. FUNCIONAMIENTO

Función SÍGUEME*

Al activar la función Sígueme (Follow Me), el mando a distancia mide la temperatura en el lugar donde se encuentra este. El mando a distancia enviará esta señal al acondicionador de aire cada 3 minutos hasta que pulse el botón **FOLLOW ME** (SÍGUEME) de nuevo.

NOTA:

- La función SÍGUEME no está disponible en el modo **DRY** (SECO) y **FAN** (VENTILADOR).

Función IONIZER (IONIZADOR) *

Se añaden iones negativos al aire para simular los efectos de los bosques y las cascadas de agua en los seres humanos.

FUNCIÓN SLEEP (DORMIR)

Cuando se selecciona el modo SLEEP (DORMIR), la temperatura establecida aumentará (refrigeración) o disminuirá (calefacción) 1 °C por 30 minutos durante la primera hora. A partir de entonces mantiene esta nueva temperatura durante 7 horas antes de desconectar el modo SLEEP.

Esta operación ahorra energía y mejora el confort nocturno mediante la sincronización con el metabolismo del cuerpo.

Retraso del compresor (Compressor Delay)

En el arranque hay un retardo de 3 a 4 minutos para proteger el compresor.

Prevención de corrientes frías (Cold Draft Prevention)

Para evitar corrientes de aire desagradables en el modo de calefacción, la unidad interior se precalienta antes de arrancar el ventilador. Este retardo solo dura unos minutos.

Deshielo automático (Auto Defrost)

En el modo de calefacción se genera hielo en la unidad exterior. Para descongelar el hielo, el ventilador interior se detiene durante unos minutos antes de continuar calentando.

Reinicio automático* (Auto Restart*)

La unidad se pondrá en marcha automáticamente después de un corte de energía. Se recuperan todos los ajustes anteriores del usuario.

Función de protección de bandeja llena

Cuando la pantalla LED muestra "P1", significa que la bandeja inferior está llena de agua y hay que vaciarla. La unidad se detendrá automáticamente y no se podrá reiniciar hasta que se retire el agua.

- 1) Mueva la unidad a un lugar de desagüe.
- 2) Retire la cubierta y el tapón de salida de desagüe de la bandeja inferior.
- 3) Cuando el agua haya salido por completo, vuelva a poner el tapón y la cubierta.
- 4) Encienda la unidad hasta que desaparezca "P1".

NOTA:

- Si se sigue mostrando "P1", desenchufe la unidad y llame al servicio técnico.

[*] Dependiente del modelo

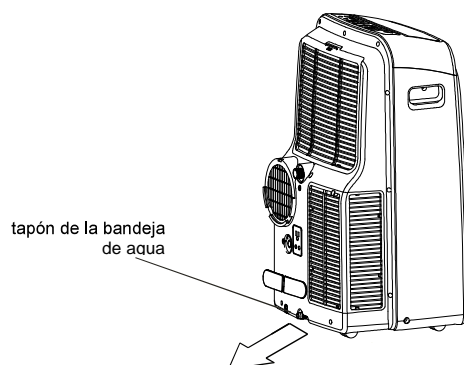

5. CUIDADO Y MANTENIMIENTO

⚠ PRECAUCIÓN

- **DESCONECTE** la fuente de alimentación de la unidad **ANTES** de intentar limpiarla o repararla.
- Use un paño suave y húmedo para limpiar la rejilla, la carcasa y el mando a distancia.
- Siempre póngase en contacto con personal de mantenimiento cualificado para una reparación o cualquier mantenimiento que no pueda realizar el usuario, caso de una limpieza profunda, engrasar y verificar las funciones de los componentes críticos.

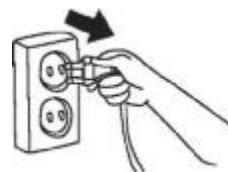

■ Limpieza general

Use un paño suave y húmedo para limpiar la rejilla, la carcasa y el mando a distancia.

- No utilice productos químicos, por ejemplo, detergentes, disolventes, pulidores abrasivos, etc.
- No utilice calor (más de 40 °C)

■ Limpieza del filtro de aire

Para que funcione bien, inspeccione con regularidad los filtros de aire y límpielos cuando sea necesario.

Retire el filtro superior

- Abra la rejilla
- Saque el filtro.

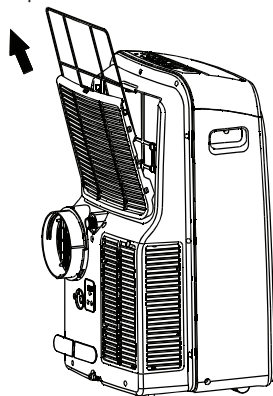

Retire el filtro inferior

- Desenrosque la rejilla
- Saque el filtro.

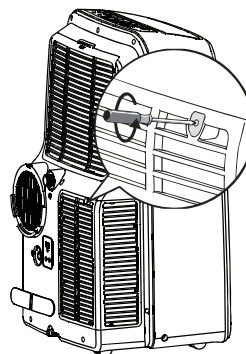

Limpie el filtro de aire

Puede utilizar una aspiradora o agua pura para limpiar el filtro de aire. Si el polvo acumulado es demasiado espeso, utilice un cepillo y un detergente suaves para limpiarlo y seque la unidad en un lugar fresco. Vuelva a montar el filtro de aire después de asegurarse que el filtro esté completamente seco.



NOTA:

El lado de la entrada de aire debe mirar hacia arriba si se utiliza una aspiradora. El lado de la entrada de aire debe mirar hacia abajo si se utiliza agua.

■ Preparación para el almacenamiento [largos períodos de inactividad]

1. Limpie los filtros de aire
2. Asegúrese de que la unidad no contiene nada de agua y que está seca. En climas húmedos y lluviosos, opere en modo solo ventilador hasta que la unidad se haya secado.
3. Apague el acondicionador de aire con el mando a distancia y retire las pilas.
4. Desconecte de la fuente de alimentación. Envuelva el cable de alimentación alrededor de los soportes provistos a tal efecto y conecte el enchufe en la toma de la parte posterior de la unidad.
5. Guarde los accesorios, por ejemplo mangueras de escape, kit para ventanas correderas, etc.

■ Reutilización después del almacenamiento

1. Compruebe que no haya nada que bloquee la entrada y la salida de aire.
2. Limpie los filtros de aire
3. Compruebe que los cables no estén dañados y que estén conectados a tierra correctamente.
4. Vuelva a instalar los accesorios.
5. Reconecte a la red eléctrica
6. Vuelva a instalar las pilas en el mando a distancia y encienda la unidad.

6. SOLUCIÓN DE PROBLEMAS

6.1 GUÍAS, CONSEJOS Y PRECAUCIONES

Durante el funcionamiento normal puede suceder lo siguiente y no ser una avería.

Caso	Explicación / Solución
La refrigeración o calefacción está retardada.	Hay un retardo de 3 minutos para proteger el compresor.
La unidad no se enciende o no hay alimentación eléctrica al pulsar ON / OFF.	Compruebe que la unidad está bien conectada a la toma de corriente y que llega electricidad a la misma.
	La temperatura ambiente es más baja que la temperatura establecida (modo de refrigeración). Reajuste la temperatura.
	Elimine el agua de la salida de desagüe de la bandeja inferior
El aparato de aire acondicionado emite sonidos de bajo volumen	"Gorgoteo": el refrigerante fluye con normalidad dentro de la unidad.
	"Crujidos": expansión y contracción normales de las piezas de plástico y metal.
	Corrientes de aire: es normal cuando la lumbrera restablece su posición.
Bajo rendimiento de la refrigeración	Compruebe que todas las ventanas y puertas están cerradas
	Retire o apague todas las fuentes de calor si es posible.
	Compruebe que el conducto de aire de escape está conectado correctamente y no está obstruido. Si está obstruido, límpielo y vuelva a conectarlo.
	Limpie el filtro de aire y vuélvalo a colocar de forma segura antes de continuar.
	El ajuste de la temperatura es demasiado alto. Baje la temperatura.
Vibración ruidosa o excesiva	Mueva la unidad a una superficie estable, plana y nivelada.

6.2 CÓDIGOS DE ERROR

Pantalla LED	Descripción	Acción
E1/E2/E3/E4	Avería Interna	1) Apague la unidad. 2) Desconecte la unidad y vuelva a conectarla. 3) Si el error persiste, llame a un agente de mantenimiento cualificado para recibir asistencia
P1	La bandeja inferior está llena	Quite el agua. Consulte la sección "FUNCIONAMIENTO"

INHALT

1. SICHERHEITSHINWEISE	2
2. ALLGEMEINES	4
2.1 Namen der Teile	4
2.2 Zubehör	4
2.3 Bedienfeld	5
3. BETRIEBSVORBEREITUNG	6
3.1 Installation des Abluftschlauchs	6
3.2 Anschluss an die Hauptstromversorgung	8
4. BETRIEB	8
4.1 Betriebsbedingungen	8
4.2 Betrieb	9
5. PFLEGE UND WARTUNG	11
6. FEHLERBEHEBUNG	12
Leitfäden, Tipps und Sicherheitshinweise	12
6.2 Fehlercodes	12



**Vorsicht: Feuergefahr nur für
R32/R290 Kältemittel**

WARNHINWEIS!

- Das Gerät ist nicht für die Verwendung durch Personen (einschließlich Kinder) mit eingeschränkten physischen, sensorischen oder geistigen Fähigkeiten bzw. ohne jegliche Erfahrung oder Wissen vorgesehen, es sei denn, sie stehen unter Aufsicht oder wurden in die Verwendung des Gerätes durch eine Person, die für ihre Sicherheit verantwortlich ist, eingewiesen.
- Kinder sollten unter Aufsicht stehen, damit gewährleistet wird, dass sie nicht mit dem Gerät spielen.
- Die Wartung sollte nur wie vom Gerätehersteller empfohlen durchgeführt werden. Wartung und Reparatur, die die Unterstützung durch weitere Fachkräfte erfordern, sollten unter der Aufsicht der im Umgang mit entflammaren Kältemitteln kompetenten Person durchgeführt werden.

INHALT

Dieses Produkt befindet sich in Übereinstimmung mit der Niederspannungsrichtlinie (2014/35/EG) und der Richtlinie über elektromagnetische Verträglichkeit (2014/30/EG) der Europäischen Union.



Korrekte Entsorgung dieses Produktes (Elektro- und Elektronik-Altgeräte)

(Bei der Benutzung dieser Klimaanlage in europäischen Ländern muss Folgendes eingehalten werden)

- Dieses Symbol auf dem Produkt oder in seiner Dokumentation bedeutet, dass Elektro- und Elektronik-Altgeräte (WEEE nach der Richtlinie 2012/19/EG) nicht mit gewöhnlichem Haushaltsabfall zusammen entsorgt werden dürfen. Die Entsorgung dieses Geräts als Siedlungsabfall ist verboten. Es gibt verschiedene Entsorgungsmöglichkeiten:
 1. Die Stadtverwaltung hat Sammelstellen zur kostenlosen Entsorgung von Elektronikaltgeräten eingerichtet,
 2. Wenn Sie ein neues Produkt kaufen, wird der Einzelhändler das alte zumindest unentgeltlich zurückzunehmen.
 3. Der Hersteller wird das alte Gerät zur Entsorgung zumindest für den Benutzer unentgeltlich zurückzunehmen.
 4. Da alte Produkte wertvolle Ressourcen enthalten, können sie an Altmetallhändler verkauft werden.
 Die Entsorgung in Wäldern und in der freien Natur gefährdet Ihre Gesundheit, wenn gefährliche Stoffe in das Grundwasser und in die Nahrungskette gelangen.

Modellbezeichnung	Größe	Stromversorgung
51KPD09N7S	454x365x700	220-240V ~ 50Hz
51KPD10N7S	467x397x765	
51KPD12N7S	467x397x765	
51QPD12N7S	467x397x765	

- Am Gerät und in der Anleitung verwendete Symbole:

	WARNHINWEIS	Dieses Gerät verwendet ein entflammbares Kältemittel. Wenn das Kühlmittel austritt und einer externen Zündquelle ausgesetzt ist, besteht Brandgefahr.
	VORSICHTSHINWEIS	Die Bedienungsanleitung sollte sorgfältig gelesen werden.
	VORSICHTSHINWEIS	Das Gerät sollte von einem geschulten Servicetechniker unter Bezugnahme auf die Installationsanleitung gehandhabt werden.
	VORSICHTSHINWEIS	Informationen stehen in der Bedienungs- und Installationsanleitung zur Verfügung.

Der Hersteller behält sich das Recht vor, die Spezifikationen jedes Produkts ohne vorherige Benachrichtigung zu ändern.

1. SICHERHEITSVORKEHRUNGEN

- Lesen Sie dieses Handbuch bevor Sie das Produkt benutzen!
- Das Gerät kann von Kindern über 8 Jahren und von Personen mit eingeschränkten körperlichen, sensorischen bzw. geistigen Fähigkeiten, mangelnder Erfahrung bzw. fehlendem Wissen bedient werden, sofern sie beaufsichtigt werden oder eine gründliche Einweisung zur sicheren Nutzung der Geräte erhalten haben und die relevanten Gefahren begreifen.
- Kinder dürfen nicht mit dem Gerät spielen. Reinigung und Benutzerpflege sollen nicht von Kindern unbeaufsichtigt durchgeführt werden.

WARNHINWEIS

Dieses Symbol bedeutet die Möglichkeit von Verletzung oder Tod.

- **Die Wartung oder Reparatur dieses Produkts darf nur von entsprechend qualifizierten und erfahrenen Personen durchgeführt werden.**
Eine unvollständige Wartung oder Reparatur kann zu Wasseraustritt, Stromschlag oder Brand führen.
- **Sorgen Sie dafür, dass es keine Hindernisse vor den Ventilationsöffnungen des Gehäuses gibt. Stellen Sie sicher, dass es um das Gerät herum einen Freiraum von mindestens 30cm gibt.**
- **Die Verkabelung muss den lokalen und nationalen Normen für elektrische Geräte entsprechen und von qualifiziertem Wartungspersonal durchgeführt werden.**
- **Dieses Gerät ist durch den Netzkabelstecker geerdet, wenn er in einer passenden Wandsteckdose steckt. Stellen Sie eine korrekte Erdung sicher.**
Eine falsche Erdung kann zu elektrischen Schlägen führen.
- **Benutzen Sie kein Verlängerungskabel und benutzen Sie nicht die gleiche Steckdose gleichzeitig für andere Geräte.**
Prüfen Sie vor Installation und Betrieb die vorhandene Stromversorgung und lösen Sie alle Verkabelungsprobleme.
- **Wenn das Netzkabel beschädigt ist, ist es vom Hersteller, dessen Kundendienst oder entsprechend geschultem Fachpersonal zu ersetzen, um Gefahren zu vermeiden.**
- **Damit Gefahren aufgrund von unbeabsichtigtem Zurücksetzen der Therмосicherung vermieden werden, darf die Stromversorgung dieses Geräts nicht durch ein externes Schaltgerät wie einen Timer erfolgen und das Gerät darf nicht an einen Kreislauf angeschlossen werden, der von dem Hilfsprogramm regelmäßig ein- und ausgeschaltet wird.**
- **Wenn die Klimaanlage während des Betriebs umgestürzt wird, schalten Sie sie aus und unterbrechen Sie sofort die Netzstromversorgung. Lassen Sie einige Stunden vergehen, bevor Sie das Gerät benutzen.**
Sonst kann das Gerät die Funktion der automatischen Abschaltung aktivieren.
- **Benutzen Sie kein entzündliches Gas oder brennbare Substanzen wie Benzin, Benzol, Verdünner usw. im klimatisierten Raum.**
Das könnte Brand verursachen.
- **Halten Sie dieses Gerät von Wärmequellen fern.**
Das könnte Brand oder Schäden am Gerät verursachen.
- **Wenn das Gerät mit nassen Händen bedient wird, kann es zu Stromschlag kommen.**
- **Benutzen Sie das Gerät nicht in feuchten Räumen wie Badezimmer oder Waschräume.**
Das könnte einen Stromschlag verursachen.
- **Stecken Sie nie Hände, Finger oder Gegenstände in den Lufteintritt oder -austritt.**
Da der innere Lüfter eine sehr hohe Drehgeschwindigkeit hat, könnte das zu Verletzungen führen.

1. SICHERHEITSVORKEHRUNGEN

ACHTUNG

Dieses Symbol bedeutet die Möglichkeit von Sachschaden oder schweren Folgen.

- **Dieses Produkt dient NUR dem menschlichen Komfort.**
- **Blockieren Sie die Lufteintritts- oder Luftaustrittsöffnungen nicht. Das wird eine schlechte Leistung, höhere Betriebskosten und eine kürzere Lebensdauer des Produkts zur Folge haben.**
- **Platzieren Sie das Gerät nicht vor Vorhängen, Gardinen oder anderen hängenden Gegenständen.**
Sie könnten auf den Lufteintritt fallen.
- **Das Gerät sollte so benutzt werden, dass es vor Feuchtigkeit geschützt ist. Stellen Sie keine Gegenstände auf das Gerät, besonders Gegenstände, die Wasser enthalten.**
- **Bedienen Sie das System nicht mit dem Hauptschalter.**
Das kann Brand oder Wasseraustritt verursachen.
- **Die Fernbedienung darf sich nicht in Reichweite von Kindern befinden.**
Bei Nichtbeachtung kann es dazu kommen, dass sie Batterien verschlucken oder dass sich sonstige Unfälle ereignen.
- **Transportieren Sie immer das Gerät in senkrechter Position.**
- **Stellen Sie sicher, dass das Gerät auf einer stabilen, ebenen Fläche sicher steht.**
- **Wenn das Gerät für lange Zeit nicht benutzt werden soll, schalten Sie die Stromversorgung aus. Es soll nicht in direktem Sonnenlicht ausgesetzt sein.**
- **VOR dem Reinigen oder der Wartung schalten Sie das Gerät ab.**
Das könnte einen Stromschlag verursachen.
- **Lassen Sie nie das Gehäuse oder das Bedienfeld nass werden und verwenden Sie nie starke Reinigungsmittel, Verdüner oder Schleifpolitur am Produkt.**
- **Entfernen Sie nie befestigte Abdeckungen von dem Gerät.**
- **Die regelmäßige hochwertige Wartung der Geräte ist sehr wichtig.**
Für Tiefenreinigung, Schmieren und Funktionskontrolle aller wichtigen Bauteile ist die WARTUNG durch Fachleute erforderlich. Wenden Sie sich an einen geeigneten Dienstleister.

Dieses Produkt enthält vom Kyoto-Protokoll erfasste fluorierte Treibhausgase

Chemische Bezeichnung des Gases

R410A / R290

Treibhauspotenzial (Global Warming Potential, GWP) des Gases

2088 / 3

VORSICHTSHINWEISE

1. Notieren Sie deutlich die eingefüllte Kältemittelmenge auf dem Kältemittellabel mit unlöslicher Tinte.
2. Vermeiden Sie die Emission des enthaltenen fluorierten Treibhausgases. Stellen Sie sicher, dass das fluorierte Treibhausgas nie während der Installation, der Wartung oder der Entsorgung in die Atmosphäre gelangt. Sollten Leckagen des enthaltenen fluorierten Treibhausgases entdeckt werden, so muss der Gasaustritt gestoppt werden und die Leckstelle sofort repariert werden.
3. Nur qualifiziertes Wartungspersonal darf Zugang zu diesem Produkt haben und dessen Wartung übernehmen.
4. Jeder Umgang mit dem fluorierten Treibhausgas in diesem Produkt, z.B. beim Transportieren des Produktes oder Nachfüllen mit Gas, soll gemäß der Verordnung (EG) Nr. 517/2014 über bestimmte fluorierte Treibhausgase und der relevanten lokalen Gesetzgebung erfolgen.
5. Bei Fragen wenden Sie sich an Verkäufer, Installateure usw.

2. GENERELLE ÜBERSICHT

2.1 NAMEN DER TEILE



VORDERSEITE

- (1) Bedienfeld
- (2) Luftstromschlitz
- (3) Rollen
- (4) Griffschalt

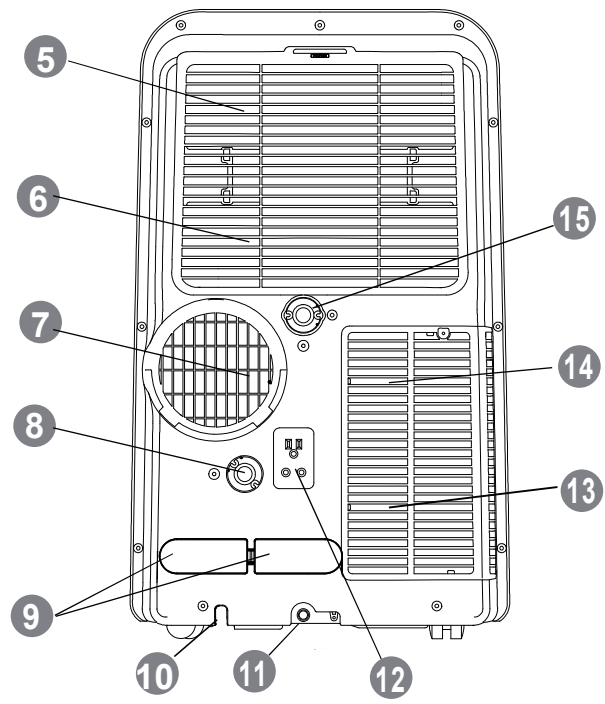

RÜCKSEITE

- (5) Oberer Luftfilter
- (6) Oberer Lufteintritt
- (7) Luftaustrittsöffnung
- (8) Ablauföffnung 1
- (9) Netzkabelhalterungen (Nur zur Lagerung)
- (10) Netzkabelsteckdose
- (11) Untere Ablaufwanne
- (12) Steckdose (Nur zur Lagerung)
- (13) Unterer Luftfilter
- (14) Unterer Lufteintritt
- (15) Ablauföffnung 2

2.2 ZUBEHÖR

Name des Zubehörs	Form	Menge (Stück)	Name des Zubehörs	Form	Menge (Stück)
Ablaufschlauch und Verbindungsstück		1	Abluftschlauch		1
Batterie		2	Abluftschlauch Verbindungsstück A		1
Fernbedienung		1	Abluftschlauch Verbindungsstück B (breite Öffnung)		1
Fensterschieber-Werkzeugsatz und Schraube		1	Abluftschlauch Verbindungsstück C (runde Öffnung)		1
Schaumstoffdichtung		3	Wandabgasadapter		1
Bedienungsanleitung		2	Schraube und Dübel		4

2. GENERELLE ÜBERSICHT

2.3 BEDIENFELD

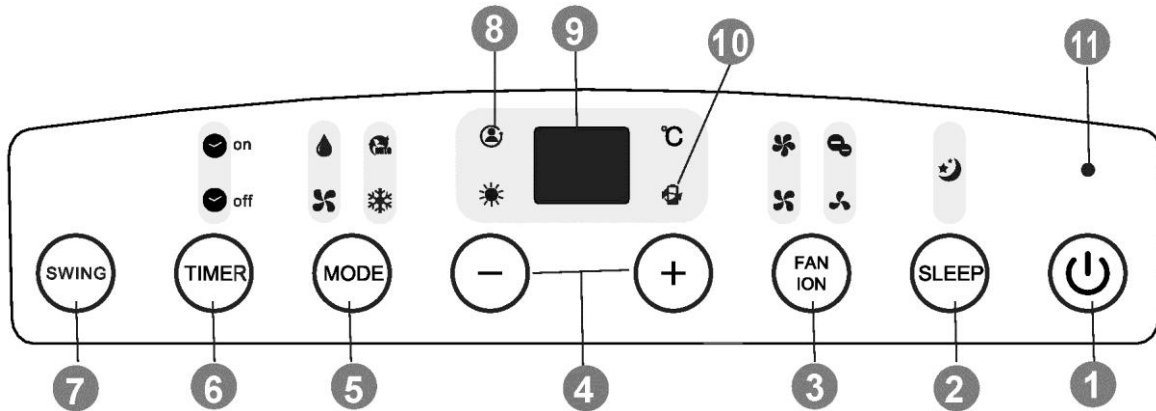

1 ON/OFF-Taste

Beim Drücken dieser Taste beginnt der Betrieb und bei erneutem Drücken hört er wieder auf.

2 SLEEP-Taste

SLEEP-Funktion aktivieren/deaktivieren. Wenn die Sleep-Funktion aktiviert ist, leuchtet die Lampe ☾.

3 FAN-Taste

Drücken Sie auf diese Taste, um die Lüftergeschwindigkeit zu wählen:



ION-Taste*

Wenn auf diese Taste länger als 3 Sekunden gedrückt wird, wird die Funktion IONIZER aktiviert (die Lampe ☼ ist an). Drücken Sie erneut für mehr als 3 Sekunden darauf zum Deaktivieren.

4 + / - -Taste

Drücken Sie auf diese Taste, um die eingestellte Temperatur zu erhöhen-zu senken.

5 MODE-Taste

Drücken Sie wiederholt auf die Betriebsarttaste, um die Betriebsart zu wechseln.



6 TIMER-Taste

Drücken Sie auf diese Taste, um die automatische Ein- und Ausschaltzeit des Geräts zu aktivieren.

7 SWING-Taste

Einstellung des Luftstromschlitzes auf Auto-Swing oder Unterbrechung des Schwenkbetriebs.

8 FOLLOW-ME-Lampe*

Wenn die Follow-me-Funktion aktiviert ist, leuchtet diese Lampe.

9 LED-Anzeige

Sie zeigt die eingestellte Temperatur oder die Einstellung des Auto-Timers an. Bei den Betriebsarten DRY oder FAN zeigt sie die Raumtemperatur an.

10 ENERGIEVERWALTUNG-Lampe

Wenn beim Cool/Heat-Betrieb die Raumtemperatur für einige Zeit niedriger/höher als die eingestellte Temperatur ist, werden der Verdichter und der Lüftermotor automatisch stoppen. Diese Lampe leuchtet, um zu zeigen, dass die Energieverwaltung aktiviert ist.

11 POWER-Lampe

[*] Modellabhängig

HINWEIS

- Alle Abbildungen in diesem Handbuch dienen lediglich der Erklärung. Sie können geringfügig von dem Klimagerät, das sie gekauft haben, abweichen (modellabhängig). Die tatsächliche Form ist maßgeblich.
- In dieser Dokumentation finden Sie Anleitungen zur Verwendung der Fernbedienung.

3. BETRIEBSVORBEREITUNG

! ACHTUNG

- Die Klimaanlage sollte auf einer festen Grundlage stehen, damit Lärm und Vibration minimiert werden. Stellen Sie sicher, dass der Boden stabil genug ist, um das Gerät zu tragen.
- Stellen Sie nie Hindernisse um den Lufteintritt oder -austritt des Geräts herum.

3.1 INSTALLATION DES ABLUFTSCHLAUCHS

3.3.1 Fensterschiebersatzinstallation

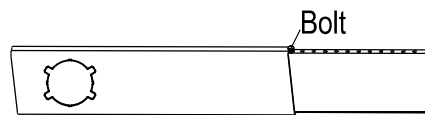
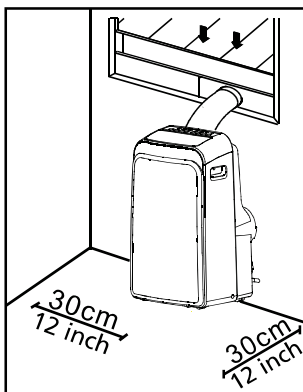

Window slider kit

- Wie der Fensterschiebersatz installiert wird

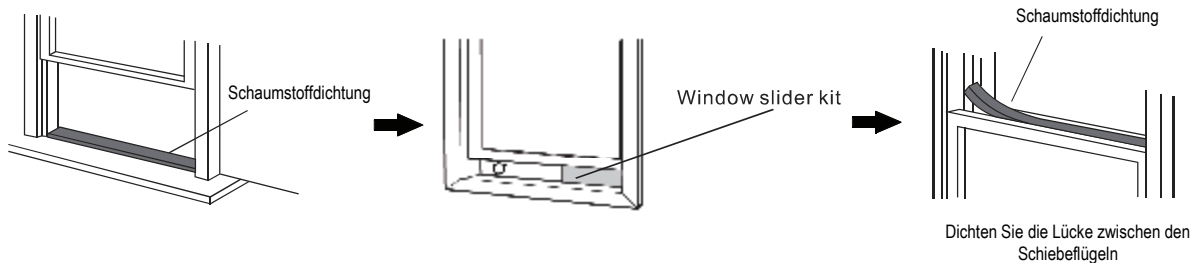

ODER

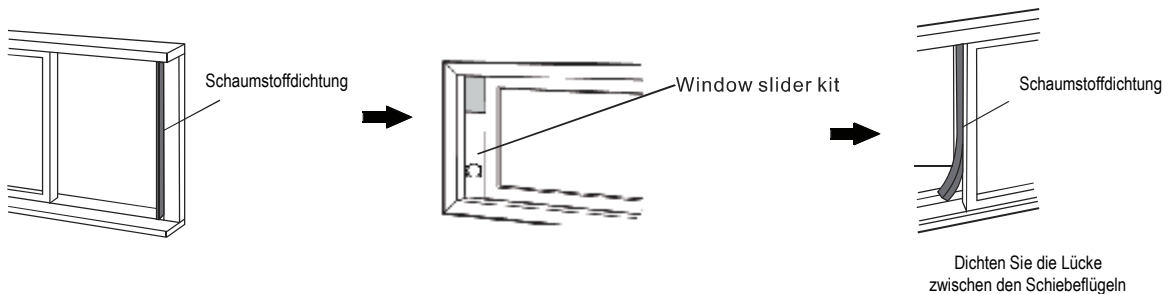

3. BETRIEBSVORBEREITUNG

- Wie der Abluftschlauch installiert wird

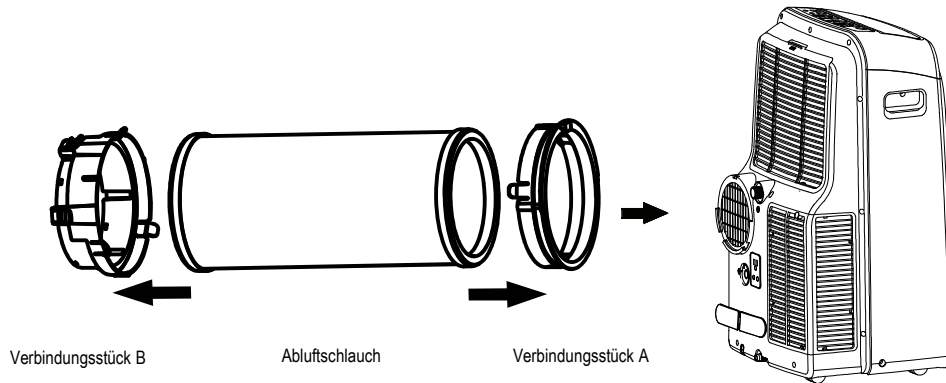

3.3.2 Wandinstallation

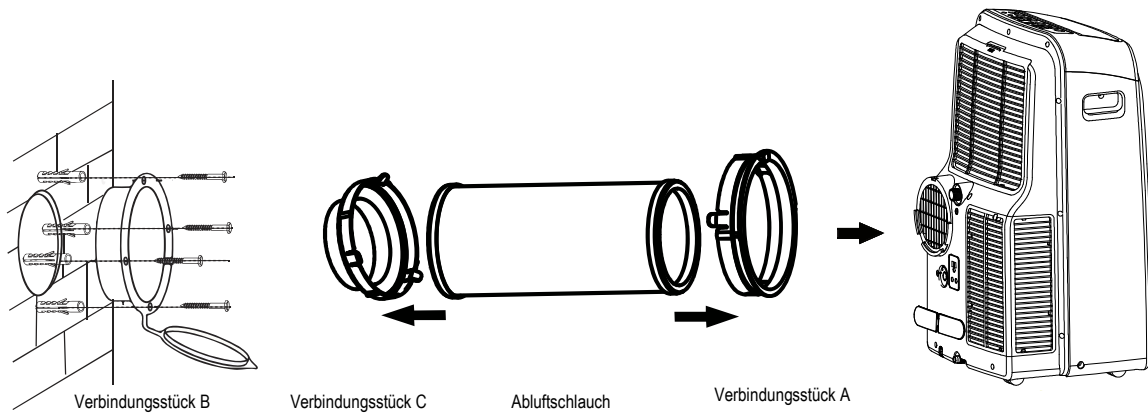

3.3.3 Höhe des Luftaustritts des Abluftschlauchs

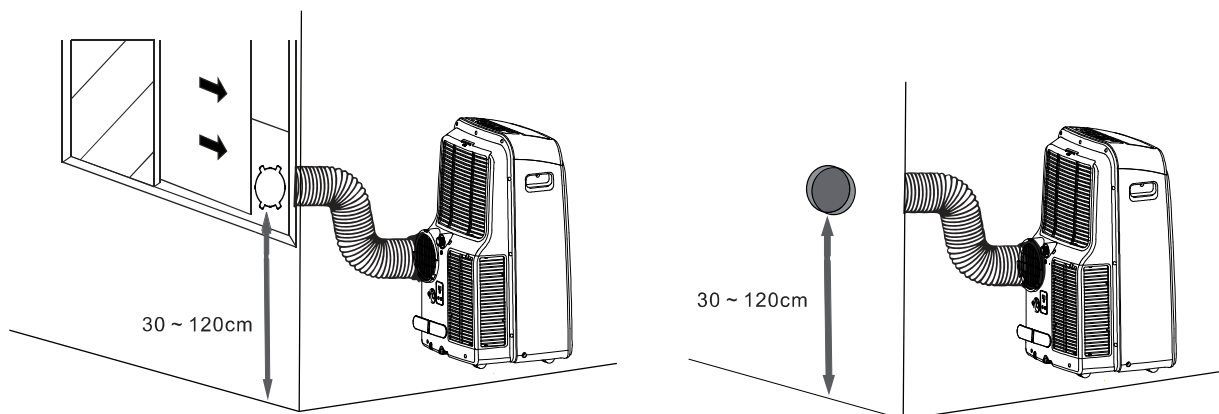

HINWEIS

- Verbiegen sie den Abluftschlauch nicht.
- Wenn nicht in Betrieb, bedecken Sie das Loch mit der Verbindungsstückkappe.

3. BETRIEBSVORBEREITUNG

3.2 ANSCHLUSS AN DIE HAUPTSTROMVERSORGUNG

! ACHTUNG

- Das Gerät sollte in der Nähe einer zugelassenen, geerdeten Steckdose platziert werden.
- Der Netzstecker muss in der Steckdose fest sitzen.
- Benutzen Sie kein Verlängerungskabel oder Verbindungsstück und benutzen Sie nicht die gleiche Steckdose gleichzeitig für andere Geräte.
- Kitten Sie auf keine Weise das Stromkabel.

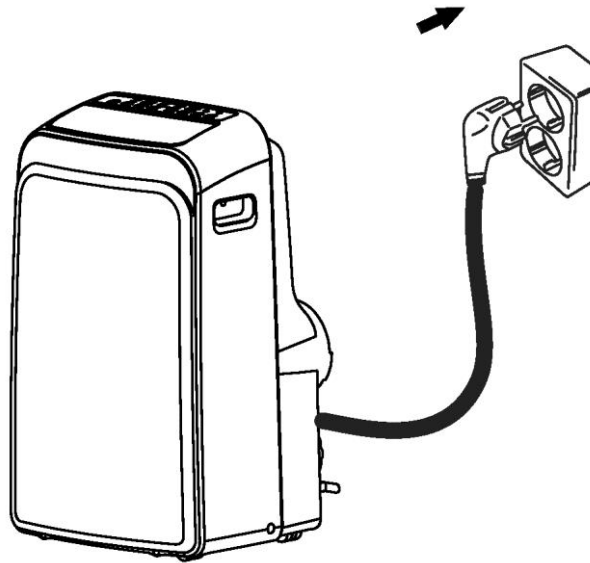

4. BETRIEB

4.1 BETRIEBSBEDINGUNGEN

Modus	Betriebsbedingungen
Kühlbetrieb	17 ~ 35°C DB
Trockenbetrieb	13 ~ 35°C DB
Heizbetrieb	5 ~ 30°C DB

Hinweis: DB - Dry Bulb

- Innerhalb dieser Betriebstemperaturen ist die optimale Leistung gewährleistet.
- Wenn das Gerät für eine lange Zeit über oder unter dieser Werte benutzt wird, kann die Systemdiagnose eine Fehlfunktion entdecken und das Gerät wird nicht richtig funktionieren.
- Relative Feuchtigkeit im Raum - weniger als 80%. Bei Betrieb der Klimaanlage außerhalb dieses Bereiches kann sich Wasser auf ihrer Oberfläche kondensieren.

4. BETRIEB

4.2 BETRIEB

Hauptbetriebsarten: **COOL / DRY / HEAT / FAN / AUTO**

COOL-Betrieb

- 1) Drücken Sie auf **MODE** und wählen Sie  ;
- 2) Drücken Sie auf +/- am Gerät oder auf **TEMP** auf der Fernbedienung, um die Temperatur zu wählen.
- 3) Drücken Sie auf **FAN** am Gerät oder auf der Fernbedienung, um die Lüftergeschwindigkeit zu wählen.

DRY-Betrieb

- 1) Verbinden Sie den Ablaufschlauch, wie die Abbildung zeigt.
- 2) Drücken Sie auf **MODE** und wählen Sie  ;

HINWEIS:

- Entfernen Sie den Abluftschlauch vor dem **DRY**-Betrieb.
- Die Lüftergeschwindigkeit und die Temperatur können im **DRY**-Betrieb nicht eingestellt werden.
- Wenn Sie den **DRY**-Betrieb stoppen, stellen Sie sicher, dass das ganze Wasser abgelaufen ist, bevor Sie den Ablaufschlauch entfernen und den Ablauföffnungstopfen auf der Rückseite des Geräts anbringen.

HEAT-Betrieb

- 1) Verbinden Sie den Ablaufschlauch wie die Abbildung zeigt (Verbindungsstelle verschieden als diejenige für den **DRY**-Betrieb).
- 2) Drücken Sie auf **MODE** und wählen Sie  ;
- 3) Drücken Sie auf +/- am Gerät oder auf **TEMP** auf der Fernbedienung, um die Temperatur zu wählen.
- 4) Drücken Sie auf **FAN** am Gerät oder auf der Fernbedienung, um die Lüftergeschwindigkeit zu wählen.

FAN-Betrieb

- 1) Drücken Sie auf **MODE** und wählen Sie  ;
- 2) Drücken Sie auf **FAN** am Gerät oder auf der Fernbedienung, um die Lüftergeschwindigkeit zu wählen.

HINWEIS:

- Die Temperatur kann im **FAN**-Betrieb nicht eingestellt werden.

AUTO-Betrieb

Drücken Sie auf **MODE** und wählen Sie  ;

HINWEIS:

- Bei dieser Einstellung wird das System automatisch zu der eingestellten Betriebsart und Lüftergeschwindigkeit wechseln.
- Im Frühling und im Herbst kann eine genauere Temperaturregelung Änderungen beim **COOL/HEAT**-Betrieb erforderlich machen.
- Die Lüftergeschwindigkeit und die Temperatur können im **AUTO**-Betrieb nicht eingestellt werden.

Besondere Funktionen

SCHWENKFUNKTION

- Der Luftstromschlitz kann nur eingestellt werden, wenn das Gerät eingeschaltet ist.
- Drücken Sie auf **SWING**, um die Schwenkfunktion zu starten. Drücken Sie erneut auf **SWING**, um die Schwenkfunktion des Luftstromschlitzes zu unterbrechen.

HINWEIS:



- Stellen Sie bitte den Luftstromschlitz nicht manuell ein.

TIMER-FUNKTION



Die Zeit für Auto ON/OFF kann mittels des Bedienfelds oder der Fernbedienung eingestellt werden.

Bedienfeld:

Wenn das Gerät eingeschaltet ist:

- 1) Drücken Sie auf **TIMER**.  **OFF** wird aufleuchten.
- 2) Stellen Sie die Auto-off-Zeit durch Drücken auf +/- ein. Drücken Sie auf **TIMER** zur Bestätigung. Dann wird  **ON** aufleuchten.
- 3) Stellen Sie die Auto-on-Zeit durch Drücken auf +/- ein. Drücken Sie auf **TIMER** zur Bestätigung.  **ON/OFF** werden beide aufleuchten. Jetzt ist das Gerät auf Auto on/off programmiert.

Wenn das Gerät ausgeschaltet ist:

- 1) Drücken Sie auf **TIMER**.  **ON** wird aufleuchten.
- 2) Stellen Sie die Auto-on-Zeit durch Drücken auf +/- ein. Drücken Sie auf **TIMER** zur Bestätigung. Dann wird  **OFF** aufleuchten.
- 3) Stellen Sie die Auto-off-Zeit durch Drücken auf +/- ein. Drücken Sie auf **TIMER** zur Bestätigung.  **ON/OFF** werden beide aufleuchten. Jetzt ist das Gerät auf Auto on/off programmiert.

HINWEIS:

- Um die **TIMER**-Funktion mit der Fernbedienung einzustellen, beziehen Sie sich bitte auf die Anweisungen im Handbuch für die Fernbedienung..
- Um die Einstellung der Auto on/off-Zeit zurückzusetzen, drücken Sie auf die Taste **ON/OFF** oder stellen Sie den Timer auf 0,0.

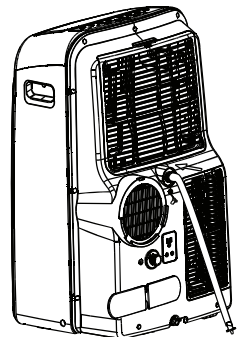

Beim Entfeuchtungsbetrieb

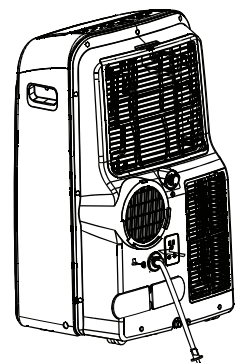

Beim HEAT-Betrieb

4. BETRIEB

Follow-me-Betrieb*

Wenn die Follow Me-Funktion aktiviert ist, zeigt die Fernbedienung die Temperatur der Stelle an, wo sie sich befindet. Und die Fernbedienung sendet dieses Signal an das Klimagerät alle 3 Minuten, bis man erneut auf die Taste **FOLLOW ME** drückt.

HINWEIS:

- Die Funktion Follow Me ist beim **DRY**- und **FAN**-Betrieb nicht verfügbar.

IONIZER-Funktion*

Negative Ionen werden der Luft zugeführt, damit sie den Effekt von Wald oder Wasserfall auf die Menschen simulieren.

SLEEP-FUNKTION

Wenn gewählt, wird die eingestellte Temperatur um 1°C alle 30 Minuten für die erste Stunde erhöht (Kühlen) oder gesenkt (Heizen). Danach bleibt die neue Temperatur für 7 Stunden konstant, bevor der SLEEP-Betrieb ausgeschaltet wird. Diese Betriebsart spart Energie und bessert den nächtlichen Komfort durch Synchronisierung mit dem Stoffwechsel.

Verdichterverzögerung

Eine Verzögerung von 3-4 Minuten nach der Inbetriebnahme dient zum Schutz des Verdichters.

Vermeidung von kalter Zugluft

Das Innengerät wird vorgewärmt bevor der Lüfter zu laufen beginnt, um unangenehme Zugluft im Heizbetrieb zu vermeiden. Diese Verzögerung soll nur einige Minuten dauern.

Auto Defrost

Beim Heizbetrieb bildet sich Eis auf dem Außengerät. Damit es abtaut, stoppt der Lüfter des Innengeräts für einige Minuten und dann beginnt wieder der Heizbetrieb.

Auto Restart*

Nach einem Stromausfall wird das Gerät automatisch wieder in Betrieb gesetzt. Alle vorherigen Benutzereinstellungen werden wieder hergestellt.

Wasserwanne-Vollschutzfunktion

Wenn die LED-Anzeige "P1" zeigt, heißt das, dass die untere Wanne mit Wasser gefüllt ist und geleert werden soll. Das Gerät wird automatisch zu laufen aufhören und es kann nicht wieder laufen, bis das Wasser entfernt worden ist.

- 1) Bringen Sie das Gerät an einen Platz, wo das Wasser auslaufen kann.
- 2) Entfernen Sie die Abdeckung und den Stopfen der unteren Ablauföffnung der Wanne.
- 3) Nachdem das Wasser entfernt worden ist, bringen Sie die Abdeckung und den Stopfen wieder an ihren Platz zurück.
- 4) Schalten Sie das Gerät ein und warten Sie, bis die Anzeige "P1" verschwindet.

HINWEIS:

- Wenn "P1" weiterhin angezeigt wird, ziehen Sie den Stecker des Geräts aus und wenden Sie sich an qualifiziertes Bedienungspersonal, damit das Problem gelöst wird.

[*] Modellabhängig

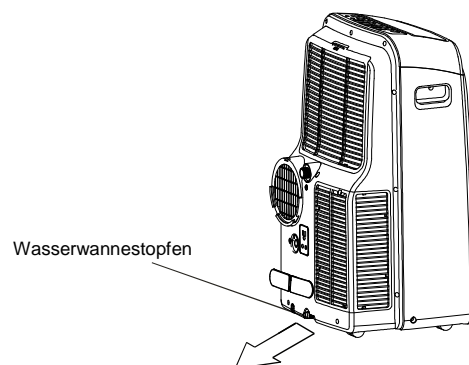

5. PFLEGE UND WARTUNG

! ACHTUNG

- VOR dem Reinigen oder der Wartung **SCHALTEN** Sie die Stromversorgung **AUS!**
- Benutzen Sie zum Reinigen des Gitters, des Gehäuses und der Fernbedienung ein weiches, feuchtes Tuch.
- Für Reparaturen oder Wartungsarbeiten, die nicht von dem Benutzer ausgeführt werden können, wie Tiefenreinigung, Schmieren und Funktionskontrolle aller wichtigen Bauteile, wenden Sie sich immer an qualifiziertes Wartungspersonal.

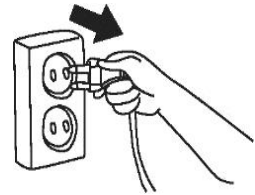

■ Allgemeine Reinigung

Benutzen Sie zum Reinigen des Gitters, des Gehäuses und der Fernbedienung ein weiches, feuchtes Tuch.

- Keine Chemikalien wie Reinigungsmittel, Verdünner oder Schleifpolitur usw.
- Keine Wärme (über 40 °C)

■ Reinigung des Luftfilters

Um die gute Leistung zu erhalten, untersuchen Sie regelmäßig die Luftfilter und reinigen Sie sie, falls notwendig.

Entfernung des oberen Filters

- Ziehen Sie das Gitter auf
- Nehmen Sie den Filter heraus.

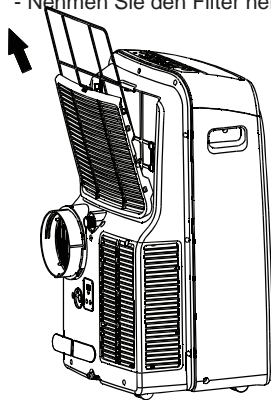

Entfernung des unteren Filters

- Schrauben Sie das Gitter ab
- Nehmen Sie den Filter heraus.

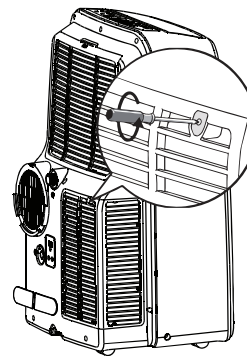

Reinigen Sie den Luftfilter.

Das kann mit dem Staubsauger oder mit reinem Wasser gemacht werden. Wenn sich zu viel Staub angesammelt hat, benutzen Sie bitte eine weiche Bürste und ein mildes Reinigungsmittel und lassen Sie den Filter an einem kühlen Platz trocknen. Wenn Sie sehen, dass der Luftfilter vollkommen trocken ist, installieren Sie ihn wieder.

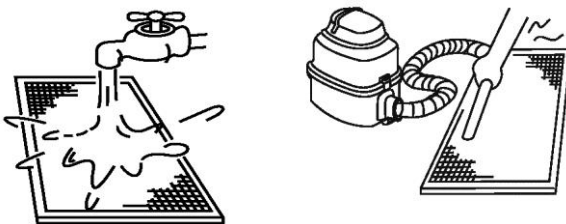

HINWEIS:

Bei Benutzung eines Staubsaugers sollte die Lufteinlassseite nach oben sein.
Bei Benutzung von Wasser sollte die Lufteinlassseite nach unten sein.

■ Lagerungsvorbereitung

[wenn das Gerät für lange Zeit nicht benutzt werden soll]

1. Reinigen Sie die Luftfilter.
2. Stellen Sie sicher, dass das Gerät kein Wasser mehr enthält und trocken ist. Bei feuchtem Klima lassen Sie das Gerät im Fan-only-Modus laufen, bis es trocknet.
3. Schalten Sie die Klimaanlage mit Hilfe der Fernbedienung aus und entfernen Sie die Batterien.
4. Schalten Sie die Stromversorgung aus. Wickeln Sie das Stromkabel um die Kabelhalterungen und stecken Sie den Stecker in die Steckdose am Hinterteil des Geräts.
5. Entsorgen Sie das Zubehör wie Abluftschlauch, Fensterschiebersatz usw. ordnungsgemäß.

■ Betrieb nach der Lagerung

1. Prüfen Sie, ob etwas den Lufteintritt oder -austritt blockiert.
2. Reinigen Sie die Luftfilter.
3. Prüfen Sie die Kabel auf richtige Erdung und eventuelle Beschädigungen.
4. Bringen Sie das Zubehör wieder an.
5. Schalten Sie die Stromversorgung wieder ein.
6. Legen Sie die Batterien wieder in die Fernbedienung ein und schalten Sie das Gerät ein.

6. FEHLERBEHEBUNG

6.1 LEITFÄDEN, TIPPS UND SICHERHEITSHINWEISE

Folgendes kann während des normalen Betriebs auftreten, ohne Anzeichen einer Fehlfunktion zu sein.

Fall	Erklärung/Lösung
Verzögertes Kühlen und Heizen.	Eine Verzögerung von 3 Minuten schützt den Verdichter.
Das Gerät startet nicht oder es gibt keinen Strom, wenn auf ON/OFF gedrückt wird.	Prüfen Sie, ob die Steckverbindung richtig sitzt und der Hauptschalter eingeschaltet ist.
	Die Raumtemperatur ist niedriger als die gewählte Temperatur. (Kühlbetrieb) Stellen Sie die Temperatur erneut ein.
	Lassen Sie das Wasser der unteren Wanne ablaufen.
Schwache Geräusche kommen aus der Klimaanlage.	"Gurgeln": normal - das Kältemittel fließt in das Gerät-
	"Quietschen": normal - Ausdehnung und Kontraktion von Plastik- und Metallbauteilen.
	Blasgeräusch - normal, wenn der Luftstromschlitz seine Startposition wiedererlangt.
Schlechte Heizleistung.	Stellen Sie sicher, dass alle Fenster und Türen geschlossen sind.
	Entfernen Sie alle Wärmequellen oder schalten Sie sie aus, wenn möglich.
	Stellen Sie sicher, dass der Abluftkanal richtig angeschlossen und nicht blockiert ist. Wenn er blockiert ist, reinigen Sie ihn und schließen Sie ihn wieder an.
	Reinigen Sie den Luftfilter und bringen Sie ihn wieder richtig an, bevor Sie mit dem Betrieb weitermachen.
	Die gewählte Temperatur ist zu hoch. Stellen Sie die Temperatur niedriger ein.
Lärm oder übermäßige Vibration	Stellen Sie das Gerät an einen stabilen, ebenen und waagerechten Platz.

6.2 FEHLERCODES

LED-Anzeige	Beschreibung	Abhilfe
E1/E2/E3/E4	Interne Fehlfunktion	1) Schalten Sie das Gerät aus. 1) Stecken Sie den Stecker des Geräts heraus und dann stecken Sie ihn wieder ein. 3) Wenn das Problem nicht behoben wird, wenden Sie sich an qualifiziertes Wartungspersonal.
P1	Untere Wanne ist voll.	Wasser entfernen. Beziehen Sie sich auf den Abschnitt "BETRIEB"

INDHOLD

1. SIKKERHEDSFORANSTALTNINGER	2
2. GENERELT	4
2.1 Delnavne	4
2.2 Tilbehør	4
2.3 Kontrolpanel	5
3. DRIFTSKLARGØRING	6
3.1 Montering af udsugningsslangen	6
3.2 Tilslutning til strømforsyningen	8
4. DRIFT	8
4.1 Driftsforhold	8
4.2 Drift	9
5. PLEJE OG VEDLIGEHOLDELSE	11
6. FEJLFINDING	12
6.1 Vejledninger, tips og forholdsregler	12
6.2 Fejlkoder	12



**Advarsel: Brandrisiko kun for
R32/R290 kølemiddel**

ADVARSEL!

- Dette apparat er ikke beregnet til brug af personer (herunder børn) med nedsat fysisk, sensorisk eller mental kapacitet eller manglende erfaring og viden, medmindre de er under opsyn eller har fået vejledning i brug af apparatet af en person, der er ansvarlig for deres sikkerhed.
- Børn skal være under opsyn, for at sikre, at de ikke leger med apparatet.
- Service må kun udføres som anbefalet af udstyrsproducenten. Vedligeholdelse og reparation, der kræver hjælp fra andet fagligt personale, skal udføres under tilsyn af den person, der har kompetencer i brugen af brændbare kølemidler.

INDHOLD

Det er blevet fastsat, at dette produkt er i overensstemmelse med Europa-Parlamentets og Rådets Lavspændingsdirektiv (2014/35/EF) og EMC-direktiv (2014/30/EF).



Korrekt bortskaffelse af dette produkt (WEEE-direktivet)

(Når dette klimaanlæg bruges i europæiske lande, skal følgende retningslinjer overholdes)

- Denne mærkning på produktet eller i dets vejledninger angiver, at affald af elektrisk og elektronisk udstyr (WEEE-direktivet 2012/19/EF) ikke bør blandes sammen med almindeligt husholdningsaffald.

Det er forbudt at bortskaffe dette apparat sammen med husholdningsaffaldet. Der er flere muligheder for at bortskaffe det:

1. Kommunen har genbrugsstationer, hvor elektronisk affald kan bortskaffes gratis for brugeren.
2. Når du køber et nyt produkt, tager forhandleren det gamle produkt tilbage gratis.
3. Producenten tager det gamle produkt tilbage til bortskaffelse gratis for brugeren.
4. Da gamle produkter indeholder værdifulde komponenter, kan de sælges til skrothandlere.

Bortskaffelse af affald i skove og i naturen udgør en risiko for dit helbred, når farlige stoffer trænger ned i grundvandet og kommer ind i fødekæden.

Modelnavn	Størrelse	Strømforsyning
51KPD09N7S	454x365x700	220-240V ~ 50Hz
51KPD10N7S	467x397x765	
51KPD12N7S	467x397x765	
51QPD12N7S	467x397x765	

- Symboler anvendt på enhederne og i brugervejledningerne:

	ADVARSEL	Dette apparat bruger et brændbart kølemiddel. Hvis kølemidlet er lækket og eksponeret for en ekstern antændelseskilde, er der risiko for brand.
	FORSIGTIG	Betjeningsvejledningen skal læses omhyggeligt.
	FORSIGTIG	En servicepersonale skal håndtere dette udstyr med henvisning til installationsvejledningen.
	FORSIGTIG	Oplysninger er tilgængelige f.eks. i betjeningsvejledningen eller installationsvejledningen.

Producenten forbeholder sig retten til at ændre enhver produktspecifikation uden varsel.

1. SIKKERHEDSFORANSTALTNINGER

- Læs denne vejledning, inden du bruger produktet!
- Dette apparat kan bruges af børn fra 8 år og op og af personer med nedsatte fysiske, sensoriske eller mentale evner eller manglende erfaring og viden, hvis de er under opsyn eller har modtaget vejledning i, hvordan apparatet bruges på en sikker måde, og at de forstår de tilknyttede risici.
- Børn må ikke lege med apparatet. Rengøring og brugervedligeholdelse må ikke udføres af børn uden opsyn.

ADVARSEL

Dette symbol angiver mulighed for personskade eller død.

- **Vedligeholdelse og reparation af dette produkt må kun udføres af passende uddannede og erfarne personer.**
Forkert reparation eller vedligeholdelse kan medføre vandlækage, elektrisk stød eller brand.
- **Sørg for, at ventilationsåbningerne på enhedens afskærmning holdes fri for blokeringer. Sørg for, at der er mindst 30 cm fri afstand omkring enheden.**
- **Al ledningsføring skal overholde lokale og nationale stærkstrømsreglementer og udføres af en uddannet elektriker.**
- **Denne enhed er jordforbundet gennem strømforsyningskablet, når den er tilsluttet en tilsvarende stikkontakt. Sørg for, at den er korrekt jordforbundet.**
Hvis den ikke er tilstrækkeligt jordforbundet, kan det medføre elektrisk stød.
- **Brug ikke forlængerledninger, og brug ikke den samme stikkontakt til andre apparater.**
Kontrollér den tilgængelige strømforsyning, og løs alle ledningsføringsproblemer inden installation og drift.
- **Hvis strømforsyningskablet er beskadiget, skal det udskiftes af producenten, dennes installatør eller en tilsvarende uddannet person for at undgå fare.**
- **For at undgå fare som følge af utilsigtet nulstilling af varmesikkerhedsafbryderen må dette apparat ikke forsynes via en ekstern afbryder, såsom en timer, eller tilsluttes et kredsløb, der regelmæssigt slås til og fra af forsyningsselskabet.**
- **Hvis enheden vælter under brug, skal du med det samme slukke enheden og tage stikket ud. Lad enheden stå nogle timer, inden du bruger den.**
Ellers er det muligt, at enheden starter den automatiske afbrydningsfunktion.
- **Brug ikke brændbare gasser eller brændbare stoffer, såsom benzin, benzen, fortyndingsmiddel osv., i det klimatiserede rum.**
Dette kan medføre brand.
- **Hold dette apparat væk fra varmekilder.**
Dette kan medføre, at apparatet beskadiges, eller der opstår brand.
- **Håndtering af enheden med våde hænder kan medføre elektrisk stød.**
- **Brug ikke enheden i et vådrum, såsom et badeværelse eller vaskerum.**
Dette kan medføre elektrisk stød.
- **Stik ikke hænder eller fingre eller andre genstande ind i luftindtaget eller -udtaget på noget tidspunkt.**
Dette kan medføre skader, da den indvendige ventilator kører med høj hastighed.

1. SIKKERHEDSFORANSTALTNINGER

FORSIGTIG

Dette symbol angiver mulighed for skader på ting eller alvorlige konsekvenser.

- Dette produkt er **KUN** beregnet til menneskers komfort.
- **Bloker ikke luftindtag eller -udtag.** Dette kan medføre dårlig ydeevne, øgede driftsomkostninger og reducere produktlevetiden.
- **Placer ikke enheden foran forhæng, gardiner eller andet, der hænger ned.**
Der er risiko for, at de kan falde ned på luftindtaget.
- **Enheden skal bruges på en sådan måde, at den beskyttes mod fugt.** Placer ikke genstande ovenpå enheden, især ikke på den, der indeholder vand.
- **Styr ikke systemet med hovedafbryderen.**
Det kan medføre brand eller vandlækage.
- **Opbevar fjernbetjeningen uden for små børns rækkevidde.**
Manglende overholdelse af dette kan medføre, at batterierne sluges, eller der sker andre ulykker.
- **Enheden skal altid transporteres i en vertikal position.**
- **Sørg for, at enheden er sikkert placeret på en stabil, plan overflade.**
- **Frakobl enheden, når den ikke bruges i længere tid.** Enheden skal anbringes og opbevares væk fra direkte sollys.
- **Frakobl den INDEN rengøring og vedligeholdelse.**
Dette kan medføre elektrisk stød.
- **Kabinettet eller kontrolpanelet må ikke blive vådt, og der må ikke bruges stærke rengøringsmidler, opløsningsmidler eller poleringsmidler på produktet.**
- **Fjern aldrig fastmonterede dæksler.**
- **Regelmæssig, avanceret vedligeholdelse af enhederne er meget vigtig.**
VEDLIGEHOLDELSE af en specialist er nødvendig for at rengøre i dybden, smøre og kontrollere funktionen af alle kritiske komponenter. Kontakt en egnet serviceudbyder.

Dette produkt indeholder fluorholdige gasser, der er omfattet af Kyoto-protokollen

Kemisk betegnelse for gassen	R410A / R290
Gassens globale opvarmningspotentiale (GWP)	2088 / 3

FORSIGTIG

1. Skriv tydeligt mængden af påfyldt kølemiddel på kølemidlemærkatet med mærkeblæk.
2. Udledning af den indeholdte fluorholdige gas skal forhindres. Sørg for, at den fluorholdige gas aldrig slipper ud i atmosfæren under installation, vedligeholdelse eller bortskaffelse. Hvis der registreres en lækage af den indeholdte fluorholdige gas, skal lækagen stoppes og udbedres så hurtigt som muligt.
3. Kun uddannede serviceteknikere har lov til at åbne og foretage vedligeholdelse af dette produkt.
4. Enhver håndtering af den fluorholdige gas i dette produkt, såsom når produktet flyttes, eller gassen genopfyldes, skal overholde EU-forordning nr. 517/2014 om visse fluorholdige drivhusgasser og alle andre relevante lokale lovgivninger.
5. Hvis du har spørgsmål, kan du kontakte din forhandler, installatør osv.

2. GENEREL OVERSIGT

2.1 DELNAVNE



SET FORFRA

- (1) Kontrolpanel
- (2) Jalousispjæld
- (3) Hjul
- (4) Forsænket håndtag

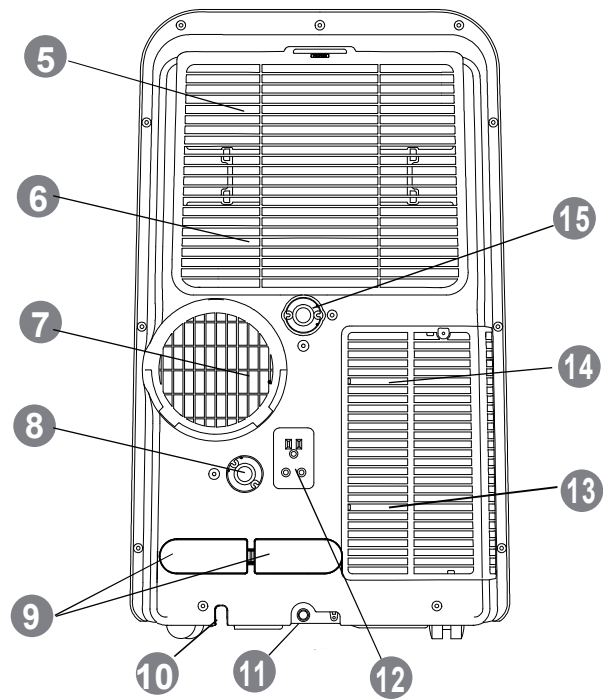

SET BAGFRA

- (5) Øvre luftfilter
- (6) Øvre luftindtag
- (7) Udsugningsluftudtag
- (8) Drænudgang 1
- (9) Beslag til strømforsyningskabel
(Kun til brug til opbevaring)
- (10) Strømforsyningskabeludtag
- (11) Drænudgang til bundkar
- (12) Stikkontakt
(Kun til brug til opbevaring)
- (13) Nedre luftfilter
- (14) Nedre luftindtag
- (15) Drænudgang 2

2.2 TILBEHØR

Navn på tilbehør	Udformning	Antal (stk.)	Navn på tilbehør	Udformning	Antal (stk.)
Afløbsrør og tilpasningsstykke		1	Udsugningsslange		1
Batteri		2	Udsugningsslange Tilpasningsstykke A		1
Fjernbetjening		1	Udsugningsslange Tilpasningsstykke B (Fladt mundstykke)		1
Kit og bolt til vinduesindsats		1	Udsugningsslange Tilpasningsstykke C (Rundt mundstykke)		1
Forseglingsvamp		3	Tilpasningsstykke til vægudsugning		1
Brugsvejledning		2	Skrue og rawlplug		4

2. GENEREL OVERSIGT

2.3 KONTROLPANEL

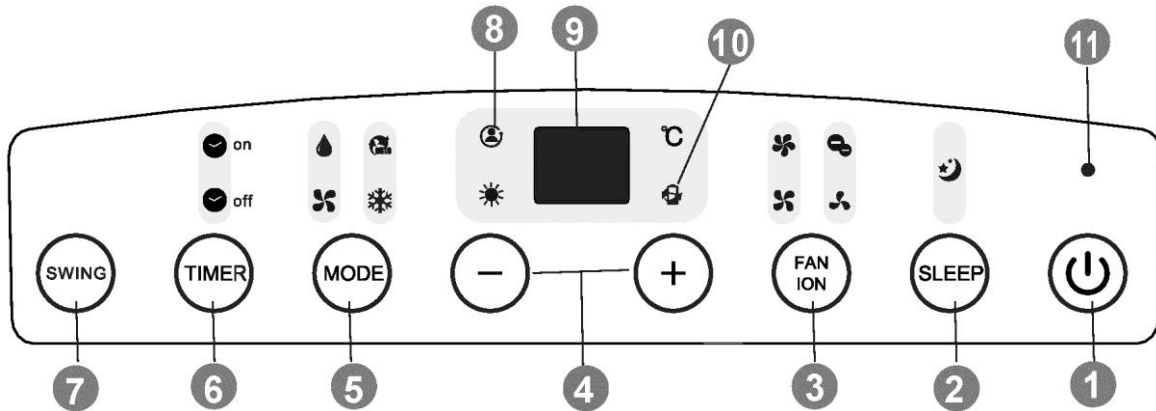

(1) Knappen ON/OFF

Driften starter, når der trykkes på denne knap, og driften stopper, når der trykkes på denne knap igen.

(2) Knappen SLEEP

Aktivér/deaktivér dvalefunktionen. Lyset ☾ er tændt, når dvalefunktionen er aktiveret.

(3) Knappen FAN

Tryk på denne knap for at vælge ventilatorens hastighed.



Knappen ION*

Når du trykker på denne knap i mere end 3 sekunder, aktiveres funktionen Ionizer (lyset tændes). Tryk på denne knap i mere end 3 sekunder igen for at deaktivere funktionen.

(4) Knappen + / -

Tryk på denne knap for at øge/sænke indstillingstemperaturen.

(5) Knappen MODE

Tryk på denne knap gentagne gange for at skifte driftstilstand.



(6) Knappen TIMER

Tryk på denne knap for at starte enhedens automatiske tænd/sluk-tidspunkt.

(7) Knappen SWING

Indstil jalousispjældet til automatisk svingning eller til at stoppe svingning.

(8) Lyset FOLLOW ME*

Dette lys er tændt, når funktionen Follow Me er aktiveret.

(9) LED-display

Displayet viser den indstillede temperatur eller den automatiske timer-indstilling. I tilstandene DRY eller FAN viser displayet rumtemperaturen.

(10) Lyset POWER MANAGEMENT

I tilstanden Cool/Heat, når omgivelsestemperaturen er lavere/højere end den indstillede temperatur i et stykke tid, stopper kompressoren og ventilatorens motor automatisk. Når dette lys er tændt, betyder det, at Power Management er aktiveret.

(11) Lyset POWER

[*] Afhængig af modellen

BEMÆRK

- Alle billeder i denne vejledning er kun til illustrationsformål. De kan variere en smule i forhold til det klimaanlæg, som du har købt (afhængig af modellen). Klimaanlæggets faktiske størrelse har forrang.
- En vejledning i, hvordan du bruger fjernbetjeningen er inkluderet i vejledningsmaterialet.

3. DRIFTSKLARGØRING

! FORSIGTIG

- Enheden skal placeres på et fast underlag for at minimere støj og vibration. Sørg for, at gulvet er stærkt nok til at bære enheden.
- Placer aldrig genstande omkring luftindtaget eller -udtaget på enheden, som blokerer dem.

3.1 MONTERING AF UDSUGNINGSSLANGEN

3.3.1 Kit til montering af vinduesindsats

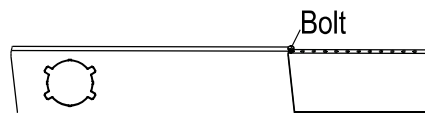
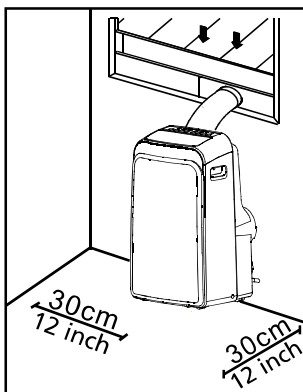

Window slider kit

- Sådan monteres vinduesindsatsen

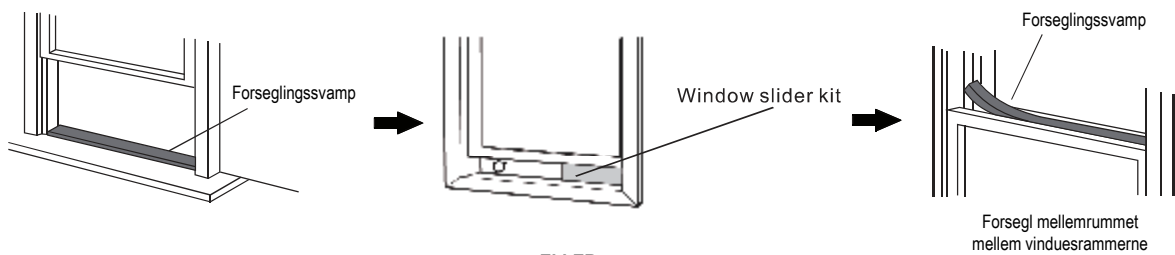

ELLER

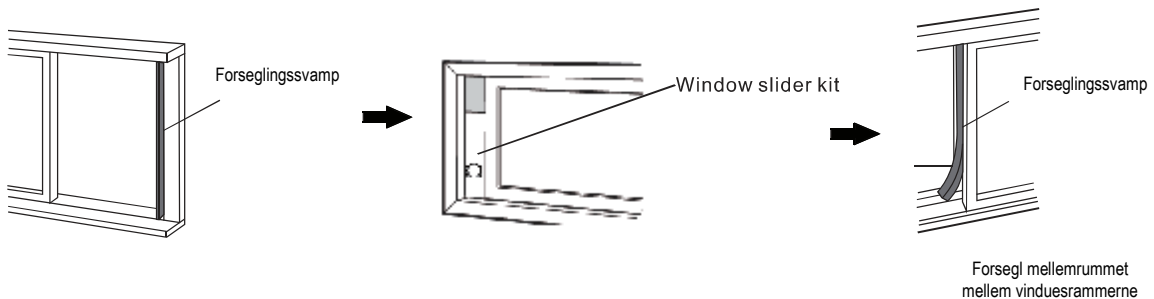

3. DRIFTSKLARGØRING

- Sådan monteres udsugningsslangen

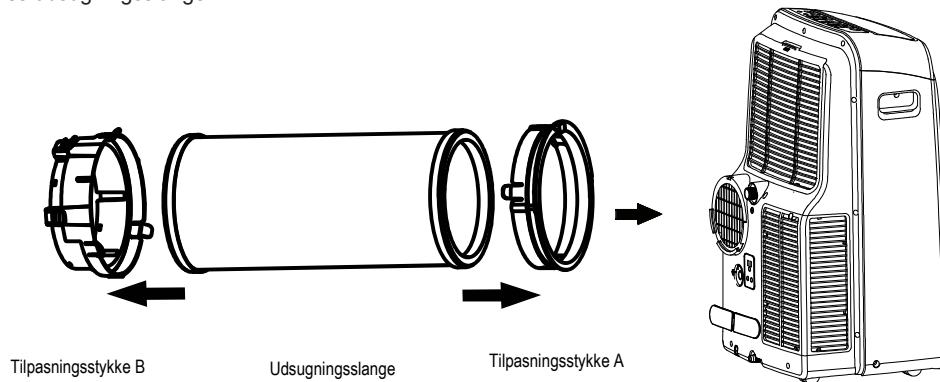

3.3.2 Vægmontering

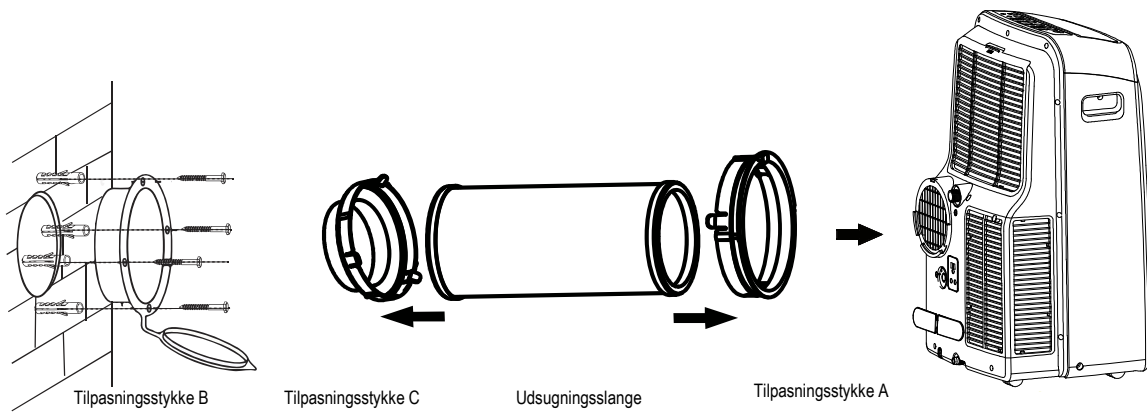

3.3.3 Højden på udsugningsslansens udtag

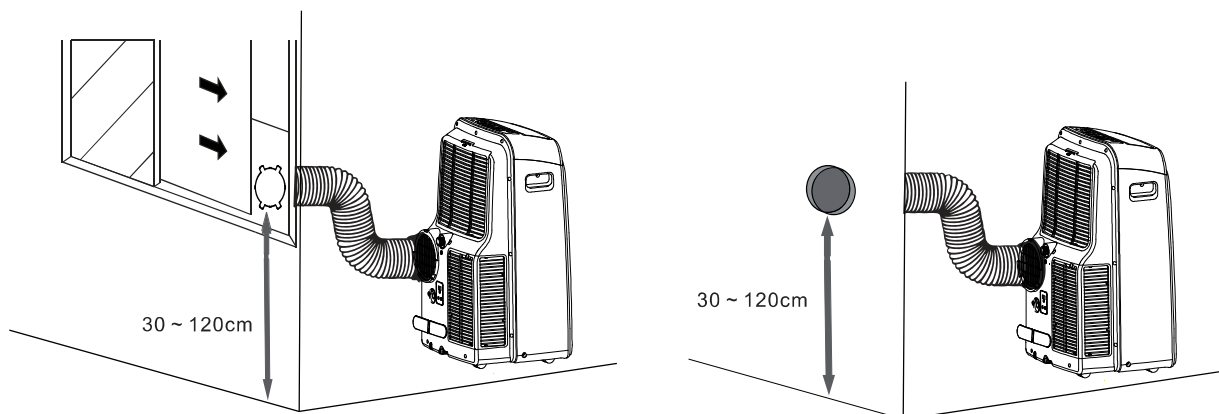

BEMÆRK

- Bøj ikke udsugningsslangen for meget.
- Dæk hullet til ved hjælp af hættten til tilpasningsstykket (vægmontering), når det ikke er i brug.

3. DRIFTSKLARGØRING

3.2 TILSLUTNING TIL STRØMFORSYNINGEN

! FORSIGTIG

- Enheden skal placeres indenfor rækkevidde af en korrekt jordforbundet, nominel stikkontakt.
- Strømskikket skal sættes korrekt ind i stikkontakten.
- Brug ikke forlængerledning eller adapter, og brug ikke den samme stikkontakt til andre apparater.
- Strømforsyningskablet må på ingen måde blive klemmt.

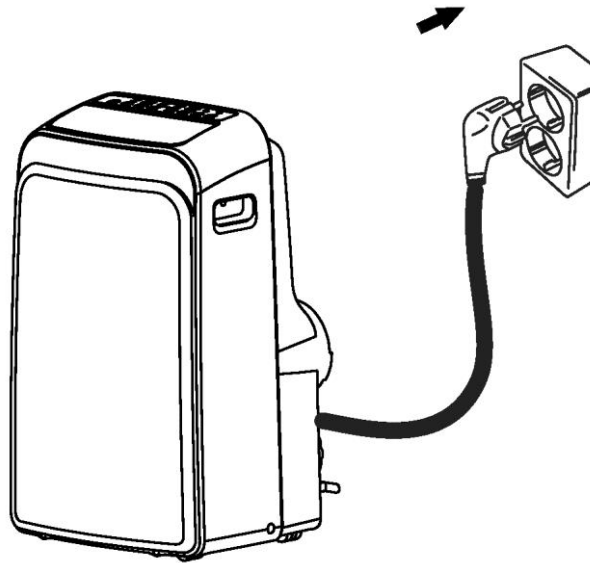

4. DRIFT

4.1 DRIFTSFORHOLD

Tilstand	Driftstemperaturer
Køletilstand	17 ~ 35 °C DB
Tilstanden Dry	13 ~ 35 °C DB
Varmetilstand	5 ~ 30 °C DB

Bemærk: DB – Tørt termometer

- Optimal ydeevne opnås indenfor disse driftstemperaturer.
- Når enheden er i drift over eller under disse temperaturer i længere tid, er det muligt, at systemdiagnostikken registrerer en funktionsfejl, og enheden vil ikke fungere korrekt.
- Rummets relative luftfugtighed – under 80 %. Hvis klimaanlægget er i drift udenfor dette område, kan der på klimaanlæggets overflade samles kondens.

4. DRIFT

4.2 DRIFT

Grundlæggende driftstilstande: **COOL (KØLE) / DRY (TØRRE) / HEAT (VARME) / FAN (VENTILATOR) / AUTO**

Tilstanden COOL

- 1) Tryk på **MODE**, og vælg .
- 2) Tryk på +/- på enheden eller **TEMP** på fjernbetjeningen for at vælge temperaturen.
- 3) Tryk på **FAN** på enheden eller fjernbetjeningen for at vælge ventilatorens hastighed.

Tilstanden DRY

- 1) Tilslut drænslangen som vist på figuren.
- 2) Tryk på **MODE**, og vælg .

BEMÆRK:

- Fjern udsugningsslangen, før du igangsætter tilstanden **DRY**.
- Ventilatorens hastighed og temperaturen kan ikke justeres i tilstanden **DRY**.
- Når du stopper tilstanden **DRY**, skal du sørge for, at alt vandet er drænet ud, inden du fjerner drænrøret og sætter proppen til drænudgangen bag på enheden.

Tilstanden HEAT

- 1) Tilslut drænslangen som vist på figuren (drænporten er forskellig fra den til tilstanden **DRY**).
- 2) Tryk på **MODE**, og vælg .
- 3) Tryk på +/- på enheden eller **TEMP** på fjernbetjeningen for at vælge temperaturen.
- 4) Tryk på **FAN** på enheden eller fjernbetjeningen for at vælge ventilatorens hastighed.

Tilstanden FAN

- 1) Tryk på **MODE**, og vælg .
- 2) Tryk på **FAN** på enheden eller fjernbetjeningen for at vælge ventilatorens hastighed.

BEMÆRK:

- Temperaturen kan ikke justeres i tilstanden **FAN**.

Tilstanden AUTO

Tryk på **MODE**, og vælg .

BEMÆRK:

- I denne indstilling vil systemet automatisk skifte tilstande og ventilatorhastighed for at indstille temperaturen. Om foråret og efteråret kan nøjere temperaturkontrol kræve ændringer af tilstanden **COOL/HEAT**.
- Ventilatorens hastighed og temperaturen kan ikke justeres i tilstanden **AUTO**.

Specielle funktioner

FUNKTIONEN SWING

- Jalousispjældet kan kun justeres, når enheden er tændt.
- Tryk på **SWING** for at starte automatisk svingning. Tryk på **SWING** igen for at stoppe jalousispjældets svingning.

BEMÆRK:



- Juster ikke jalousispjældet manuelt.

FUNKTIONEN TIMER



Det automatiske tænd- og sluk-tidspunkt kan indstilles på kontrolpanelet eller med fjernbetjeningen.

På kontrolpanelet:

Når enheden er tændt:

- 1) Tryk på **TIMER**.  lyser.
- 2) Indstil det automatiske sluk-tidspunkt ved at trykke på +/- . Tryk på **TIMER** for at bekræfte. Herefter lyser .
- 3) Indstil det automatiske tænd-tidspunkt ved at trykke på +/- . Tryk på **TIMER** for at bekræfte. Både  lyser. Enheden er nu programmeret til automatisk at tænde og slukke.

Når enheden er slukket:

- 1) Tryk på **TIMER**.  lyser.
- 2) Indstil det automatiske tænd-tidspunkt ved at trykke på +/- . Tryk på **TIMER** for at bekræfte. Herefter lyser .
- 3) Indstil det automatiske sluk-tidspunkt ved at trykke på +/- . Tryk på **TIMER** for at bekræfte. Både  lyser. Enheden er nu programmeret til automatisk at tænde og slukke.

BEMÆRK:

- For at indstille funktionen **TIMER** med fjernbetjeningen henvises der til instruktionerne i vejledningen til fjernbetjeningen.
- For at annullere den automatiske indstilling af tænd/sluk-tidspunktet skal du trykke på knappen **ON/OFF**, eller indstille timeren til 0,0.

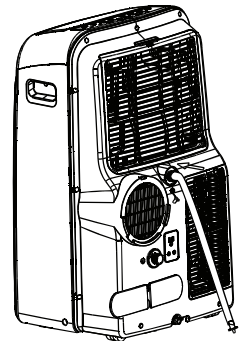

I tilstanden DRY

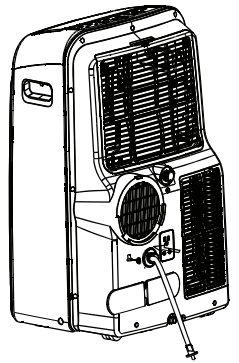

I tilstanden HEAT

4. DRIFT

Funktionen FOLLOW ME*

Når funktionen Follow Me er aktiveret, viser displayet på fjernbetjeningen den aktuelle temperatur på stedet. Og fjernbetjeningen sender dette signal til enheden hvert 3. minut, indtil du trykker på knappen **FOLLOW ME** igen.

BEMÆRK:

- Funktionen Follow Me er ikke tilgængelig i tilstanden **DRY** og **FAN**.

Funktionen IONIZER*

Negative ioner tilføres luften for at simulere den effekt, som skove og vandfald har på mennesker.

FUNKTIONEN SLEEP

Når denne tilstand er valgt, vil den indstillede temperatur øges (køle) eller sænkes (varme) med 1 °C hver halve time i den første 1 time. Derefter opretholder enheden denne nye temperatur i 7 timer, hvorefter den går ud af tilstanden SLEEP. Dette sparer energi og forbedrer komforten om natten, da den synkroniserer sig med kroppens stofskifte.

Kompressorforsinkelse

Ved opstarten beskytter en tidsforsinkelse på 3-4 minutter kompressoren.

Forhindring af træk

For at undgå ubehagelige træk i varmetilstand forvarmes indendørsenheden, inden ventilatoren starter. Denne forsinkelse bør kun vare nogle få minutter.

Automatisk afisning

I varmetilstand dannes der is på udendørsenheden. For at tø denne is op stopper ventilatoren i indendørsenheden i et par minutter, inden varmen fortsætter.

Automatisk genstart*

Enheden genstarter automatisk efter en strømafbrydelse. Alle tidligere brugerindstillinger gendannes.

Beskyttelsesfunktion for fyldt bundkar

Når LED-displayet viser "P1", betyder det, at bundkarret er fuld af vand og skal tømmes. Enheden stopper automatisk og kan ikke genstartes, før vandet er drænet ud.

- 1) Flyt enheden til et sted, hvor du kan dræne vandet ud.
- 2) Fjern dækslet og proppen til drænudgangen til bundkarret.
- 3) Når alt vandet er drænet ud, sættes proppen og dækslet på igen.
- 4) Tænd enheden, indtil "P1" forsvinder.

BEMÆRK:

- Hvis "P1" stadig vises, skal du tage stikket ud af enheden, og ringe til en uddannet servicetekniker for hjælp.

[*] Afhængig af modellen

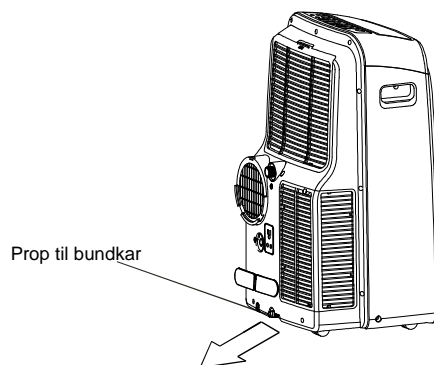

5. PLEJE OG VEDLIGEHOLDELSE

! FORSIGTIG

- FRAKOBL enheden fra strømkilden INDEN rengøring eller vedligeholdelse!
- Brug en blød, fugtig klud, når gitteret, det udvendige kabinet og fjernbetjeningen rengøres.
- Kontakt altid en uddannet servicetekniker til udførelse af reparation eller anden vedligeholdelse, som brugeren ikke kan udføre, såsom rengøring i dybden, smøring og kontrollere funktionen af kritiske komponenter.

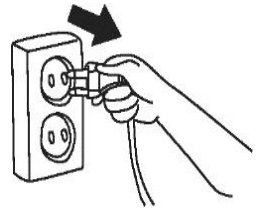

■ Almindelig rengøring

Brug en blød, fugtig klud, når gitteret, det udvendige kabinet og fjernbetjeningen rengøres.

- Brug ikke kemikalier, som f. eks. rengøringsmidler, opløsningsmidler eller poleringsmidler osv.
- Brug ikke varme (over 40 °C)

■ Rengøring af luftfilteret

For at opretholde en god ydeevne skal luftfiltrene regelmæssigt inspiceres, og om nødvendigt rengøres.

Fjern det øvre filter

- Åbn gitteret
- Tag filteret ud

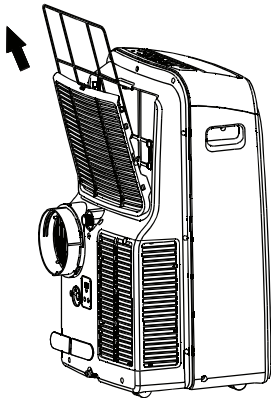

Fjern det nedre filter

- Skru gitteret af
- Tag filteret ud

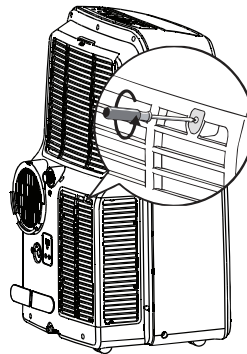

Rengør luftfilteret

En støvsuger eller rent vand kan bruges til at rengøre luftfilteret. Hvis støvansamlingen er for kraftig, skal du bruge en blød børste og et mildt rengøringsmiddel til at rengøre det og lade det tørre et køligt sted. Genmonter luftfilteret, når du har kontrolleret, at filteret er helt tørt.

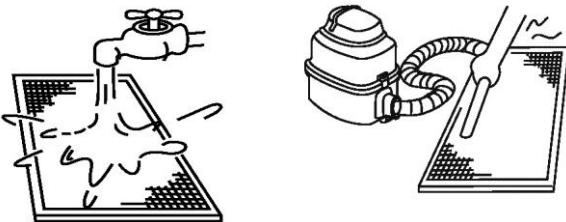

BEMÆRK:

Luftindtagssiden skal vende opad, når du bruger en støvsuger.
Luftindtagssiden skal vende nedad, når du bruger vand.

■ Klargøring til opbevaring [længere perioder uden brug]

1. Rengør luftfiltrene
2. Sørg for, at enheden er helt drænet for vand og er tør.
I fugtige klimaer må du kun bruge tilstanden Fan, indtil enheden er helt tørret.
3. Sluk klimaanlægget med fjernbetjeningen, og fjern batterierne.
4. Frakobl enheden fra strømkilden. Vikl strømforsyningskablet omkring beslaget til strømledningen, og sæt stikket i stikkontakten bag på enheden.
5. Opbevar tilbehøret korrekt, dvs. udsugningsslangen, kittet til vinduesindsatsen osv.

■ Genanvendelse efter opbevaring

1. Kontrollér, om der er noget, der blokerer luftindtaget og -udtaget.
2. Rengør luftfiltrene
3. Kontrollér, om ledningerne er beskadigede, eller om de er korrekt jordforbundne.
4. Genmonter tilbehøret.
5. Tilslut igen til strømkilden
6. Sæt batterierne i fjernbetjeningen igen, og tænd enheden.

6. FEJLFINDING

6.1 VEJLEDNINGER, TIPS OG FORHOLDSREGLER

Følgende kan forekomme under normal drift og er ikke nødvendigvis en funktionsfejl.

Tilfælde	Forklaring/Løsning
Køling eller opvarmning er forsinket	En forsinkelse på 3 minutter beskytter kompressoren.
Enheden starter ikke, eller der er ingen strøm, når du trykker på ON/OFF	Kontrollér, at enheden er korrekt tilsluttet, og stikkontakten er tændt.
	Rumtemperaturen er lavere end den indstillede temperatur (køletilstand). Nulstil temperaturen.
	Tøm vandet fra bundkarrets dræning
Der kommer lave lyde fra klimaanlægget	"Gurglen": normal – kølemidlet cirkulerer indeni enheden.
	"Knirkende": normal udvidelse og sammentrækning af plastik- og metaldele.
	Susende luft – normalt, når jalousispjældet genindstiller sin position.
Dårlig køleydeevne	Kontrollér, at alle vinduer og døre er lukkede
	Fjern eller sluk alle varmekilder, hvis det er muligt.
	Kontrollér, at luftudsugningskanalen er korrekt tilsluttet og ikke blokeret. Hvis den er blokeret, skal den rengøres og tilsluttes igen.
	Rengør luftfiltret, og genmonter det, inden driften genoptages.
	Temperaturindstillingen er for høj. Sænk temperaturen.
Larmende eller overdreven vibration	Flyt enheden til en stabil, flad og plan overflade.

6.2 FEJLKODER

LED-display	Beskrivelse	Handling
E1/E2/E3/E4	Indvendig funktionsfejl	1) Sluk enheden. 2) Tag stikket til enheden ud, og sæt det i igen. 3) Hvis fejlen vedbliver, skal du ringe til en uddannet servicetekniker for hjælp.
P1	Bundkarret er fyldt	Dræn vandet. Der henvises til afsnittet "DRIFT"



Turn to the experts

BEIJER REF AB

Stortorget 8

Malmö

Sweden